



**3 JAHRE GARANTIE**  
BEI ONLINE-REGISTRIERUNG\*  
Garantiebedingungen unter:  
[stuermer-maschinen.de/garantie](http://stuermer-maschinen.de/garantie)



[www.unicraft.de](http://www.unicraft.de)

# UNSERE MARKEN ANGEBOTE FRÜHJAHR/SOMMER 2026



Die genannten "Statt"-Preise beziehen sich auf den Listenpreis gemäß dem jeweils gültigen Marken-Hauptkatalog. Abzurufen unter [www.stuermer-maschinen.de/aktuelles/downloads](http://www.stuermer-maschinen.de/aktuelles/downloads).  
Aktionsangebote für unsere Kunden, die Unternehmer und nicht Verbraucher sind. Gültig 01.04.2026 – 31.08.2026. \*Produkte mit \*\* und Zubehörartikel sind von der 3-jährigen Stürmer Garantie ausgeschlossen.

## LTL 400 DC – Kompakte, leistungsstarke Stiftlampe mit UV Funktion

- ▶ Eloxiertes Aluminiumgehäuse
- ▶ Betrieb mit 650 mAh Akku oder 2 x AAA Batterie möglich
- ▶ Aufladbar per USB-C Schnittstelle
- ▶ Stufenlos dimmbar
- ▶ Integrierte Spotleuchte an Lampenoberseite
- ▶ Magnethalterung an Lampenunterseite
- ▶ Praktische UV-Funktion für z.B. Dokumentenprüfung oder Fluoreszenzuntersuchungen
- ▶ Praktischer Clip zum Anstecken an Hemd oder Hosentasche, dient gleichzeitig als Rollschutz

100 % Spotlicht	100 % Hauptlicht	50 % Hauptlicht	UV-Licht
Leuchtdauer (ca. in Stunden)			
01:30 h	03:00 h	05:00 h	06:00 h
Modell			LTL 400 DC
Kapazität	mAh		650
Ladezeit	h		3
Schlagfestigkeit			IK07
Abmessungen (LxBxH) ca.	mm		175 x 19 x 16
Gewicht ca.	kg		0,05

**Neu**  
LTL 400 DC  
statt € 24,90 zzgl. USt.  
**22,90**  
€ 27,25 inkl. USt.  
Art.-Nr. 6901006 \*\*



5.500 – 6.000 K UV-Licht

Akkubetrieb Dimmbar USB TYPE C IPX0

**Lieferumfang:**  
650 mAh Akku  
USB-C-Ladekabel 0,8 m

## LTL 300 DC – Kompakte, leistungsstarke Stiftlampe mit COB LED für vielfältige Einsatzzwecke

- ▶ Robustes Aluminiumgehäuse
- ▶ Betrieb mit 700 mAh Akku oder 2 x AAA Batterie möglich
- ▶ Aufladbar per USB-C Schnittstelle
- ▶ Praktische UV Funktion für z.B. Dokumentenprüfung oder Fluoreszenzuntersuchungen
- ▶ Einfache Bedienung durch Endkappenschalter
- ▶ Praktischer Clip zum Anstecken an Hemd oder Hosentasche, dient gleichzeitig als Rollschutz
- ▶ Ausgestattet mit Batterieladeanzeige
- ▶ Integrierte Fokusfunktion

100 %	UV		
Leuchtdauer (ca. in Stunden)			
01:30 h	01:00 h		
Modell			LTL 300 DC
Kapazität	mAh		700
Abstrahlwinkel	°		60
Leuchtwerte max.	m		30
Lebensdauer	m		10.000
Schlagfestigkeit			IK07
Abmessungen (LxBxH) ca.	mm		158 x 16 x 20
Gewicht ca.	g		70

LTL 300 DC  
statt € 22,90 zzgl. USt.  
**21,50**  
€ 25,59 inkl. USt.  
Art.-Nr. 6901005 \*\*



6500 – 7000 K

Akkubetrieb Dimmbar USB TYPE C IPX4



▶ Praktischer Clip zum Anstecken an Hemd oder Hosentasche

**Lieferumfang:**  
USB-C Ladekabel 0,8 m

## LTL 1400 DC – Kompakte, leistungsstarke Taschenlampe mit COB LED für vielfältige Einsatzzwecke

- ▶ Robustes Aluminiumgehäuse
- ▶ Betrieb mit 2.000 mAh Akku oder 4 x AAA Batterie möglich
- ▶ Aufladbar per USB-C Schnittstelle
- ▶ Vier praktische Leuchtmodi für jede Situation: Medium, High, Low, Strobe, SOS
- ▶ Ausgestattet mit Batterieladeanzeige
- ▶ Integrierte Fokusfunktion

100 %	40 %	1,5 %	Strobe	SOS
Leuchtdauer (ca. in Stunden)				
02:00 h	03:30 h	50:00 h	02:00 h	02:30 h
Modell			LTL 1400 DC	
Kapazität	mAh		2.000	
Abstrahlwinkel	°		120	
Leuchtwerte max.	m		150	
Lebensdauer	m		10.000	
Schlagfestigkeit			IK07	
Abmessungen (LxBxH) ca.	mm		175 x 28 x 38	
Gewicht ca.	g		210	

LTL 1400 DC  
statt € 17,90 zzgl. USt.  
**16,90**  
€ 20,11 inkl. USt.  
Art.-Nr. 6901000 \*\*



6.000 K (Tageslichtweiß)

Akkubetrieb USB TYPE C IPX4

**Lieferumfang:**  
USB-C Ladekabel 0,8 m

## LAL 1002 DC – Kompakte, leistungsstarke Arbeitslampe mit COB-LED

- ▶ Robustes Aluminiumgehäuse
- ▶ Ausgestattet mit 1000 mAh Akku
- ▶ Aufladbar per USB-C Schnittstelle
- ▶ Drei praktische Leuchtmodi für jede Situation: Medium, High, Low
- ▶ Boostmodus, für 30 Sekunden 1.000 Lumen Helligkeit
- ▶ Stufenlos dimmbar
- ▶ Spotleuchte an der Lampenoberseite integriert
- ▶ Ausgestattet mit Batterieladeanzeige
- ▶ Integrierte Magnethalterung und praktischer Clip zum Anstecken an Hemd oder Hosentasche

100 % Boost	100 % Hauptlicht	50 % Hauptlicht
Leuchtdauer (ca. in Stunden)		
30 s	2:00 h	6:00 h

Modell		LAL 1002 DC
Kapazität	mAh	1.000
Leuchtweite	m	30
Ladezeit	h	3
Schlagfestigkeit		IK07
Abmessungen (LxBxH) ca.	mm	100 x 20 x 19,3
Gewicht ca.	kg	0,08

**Neu**  
LAL 1002 DC  
statt € 19,00 zzgl. USt.  
**17,90**  
€ 21,30 inkl. USt.  
Art.-Nr. 6901011 \*\*



**Lieferumfang:**  
USB-C-Ladekabel 0,8 m

## LAL 1000 DC – Kompakte, leistungsstarke Arbeitslampe mit COB und SMD LED für vielfältige Einsatzzwecke

- ▶ Robustes Aluminiumgehäuse
- ▶ Betrieb mit 1000 mAh Akku oder 3 x AAA Batterie möglich
- ▶ Aufladbar per USB-C Schnittstelle
- ▶ Drei praktische Leuchtmodi für jede Situation: High, Medium, Low
- ▶ Integrierte Spotleuchte an Lampenoberseite
- ▶ Ausgestattet mit Batterieladeanzeige
- ▶ Ausgestattet mit Abstandssensor an Gerätevorderseite zur automatischen Abschaltung der Lichtquelle
- ▶ Integrierte Magnethalterung

100 %	50 %	25 %	Spotlicht
Leuchtdauer (ca. in Stunden)			
01:30 h	03:00 h	05:00 h	06:00 h

Modell		LAL 1000 DC
Kapazität	mAh	1.000
Abstrahlwinkel	°	65
Leuchtweite max.	m	55
Lebensdauer	m	10.000
Schlagfestigkeit		IK07
Abmessungen (LxBxH) ca.	mm	121 x 44 x 26
Gewicht ca.	g	140

LAL 1000 DC  
statt € 26,90 zzgl. USt.  
**24,90**  
€ 29,63 inkl. USt.  
Art.-Nr. 6901010 \*\*

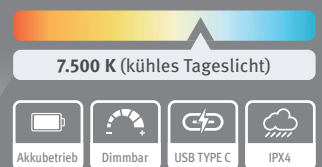

▶ *Praktischer Clip zum Anstecken an Hemd oder Hosentasche*

**Lieferumfang:**  
USB-C Ladekabel 0,8 m

## LSL 600 DC – Stirnlampe für Weitwinkel- und Spotbeleuchtung

- ▶ Robustes Kunststoff – Aluminiumgehäuse
- ▶ ausgestattet mit 1200 mAh Akku
- ▶ Aufladbar per USB-C Schnittstelle
- ▶ Wetterfest dank IPX4
- ▶ Mit nur 100 g Gewicht extrem leicht für einen angenehmen Tragekomfort
- ▶ Seitlich angebrachte Spotleuchte für punktgenauen Lichtkegel oder Weitwinkelbeleuchtung über LED am Kopfband
- ▶ Integrierter Sensor Modus, Lampe ausschalten per Handbewegung

100 % SMD	100 % COB	50 % COB
Leuchtdauer (ca. in Stunden)		
5:00 h	2:00 h	3:00 h

Modell		LAL 1002 DC
Kapazität	mAh	1.200
Ladezeit	h	2
Schlagfestigkeit		IK07
Abmessungen (LxBxH) ca.	mm	190 x 180 x 34
Gewicht ca.	kg	0,1

**Neu**  
LAL 1002 DC  
statt € 25,90 zzgl. USt.  
**24,50**  
€ 29,16 inkl. USt.  
Art.-Nr. 6905005 \*\*

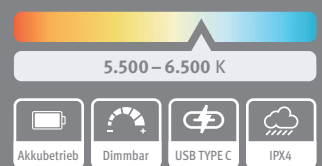

**Lieferumfang:**  
USB-C-Ladekabel 0,8 m

## LSL 500 DC – Kompakte, leistungsstarke Stirnlampe mit COB und SMD LED für Weitwinkel- und Spotbeleuchtung

- ▶ Robustes Kunststoffgehäuse
- ▶ Betrieb mit 1.000 mAh Akku oder 3 x AAA Batterie möglich
- ▶ Aufladbar per USB-C Schnittstelle
- ▶ Vier praktische Leuchtmodi für jede Situation
- ▶ Wetterfest dank IP54
- ▶ Ausgestattet mit Batterieladeanzeige
- ▶ Stufenlos schwenkbarer Lampenkopf

- ▶ Integrierter Sensor Modus, Lampe ausschalten per Handbewegung vor der Lampe
- ▶ Lampe auch im Dunkeln auffindbar dank fluoreszierender Bauteile
- ▶ Memory Funktion für das Speichern des ausgewählten Lichtmodus

SMD: Hoch	SMD: Niedrig	COB an	COB und SMD an
Leuchtdauer (ca. in Stunden)			
02:00 h	10:00 h	04:00 h	01:30 h

Modell	LSL 500 DC	
Kapazität	mAh	1.000
Abstrahlwinkel	°	85
Leuchtweite max.	m	80
Lebensdauer	m	10.000
Schlagfestigkeit		IK07
Abmessungen (LxBxH) ca.	mm	68 x 39 x 73
Gewicht ca.	g	90



LSL 500 DC  
statt € 27,90 zzgl. USt.  
**26,50**  
€ 31,54 inkl. USt.  
Art.-Nr. 6905000 \*\*

500 lumen

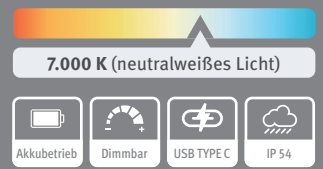

- ▶ Lampe auch ohne Kopfband nutzbar dank Magnethalterung an Rückseite

**Lieferumfang:**  
USB-C Ladekabel 0,8 m

## LAL 400-2 DC – LED-Arbeitsleuchte klappbar

- ▶ Leistungsstarker Li-Ionen-Akku
- ▶ Flexibel 230° schwenkbar – passt sich optimal an jede Arbeitsposition an
- ▶ Integrierte LED zur Anzeige des Batteriestatus
- ▶ Drei vielseitige SMD-LED-Lichtquellen für Ausleuchtung vorne, hinten und als Spot



100 % Spotlicht	100 % Hauptlicht	100 % Rücklicht
Leuchtdauer (ca. in Stunden)		
7:30 h	3:00 h	3:00 h

Modell	LAL 400-2 DC	
Elektrischer Anschluss	V/W	3,7/5
Kapazität	mAh	800
Ladezeit	h	2,5
Schlagfestigkeit		IK07
Abmessungen (LxBxH) ca.	mm	35x20x160
Gewicht ca.	kg	0,09

LAL 400-2 DC  
statt € 23,90 zzgl. USt.  
**22,50**  
€ 26,78 inkl. USt.  
Art.-Nr. 6901015 \*\*

200 lumen

400 lumen

120 lumen

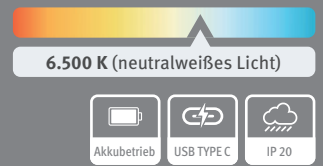

- ▶ Für schwer zugängliche Stellen

**Lieferumfang:**  
USB-C Ladekabel 1 m

**Zubehör** Art.-Nr. € zzgl. USt.  
USB-C Ladekabel 1 m 6909002 **1,90**

## LAL 900 DC – LED-Arbeitsleuchte fokussierbar

- ▶ Leistungsstarker Li-Ionen-Akku
- ▶ Drei Helligkeitsstufen
- ▶ Flexibel 180° schwenkbar – passt sich optimal an jede Arbeitsposition an
- ▶ Integrierte LED für die Anzeige des Batteriestatus
- ▶ Gummierter Griff für maximalen Grip

100 %	50 %	25 %
Leuchtdauer (ca. in Stunden)		
3:30 h	7:00 h	16:00 h

Modell	LAL 900 DC	
Elektrischer Anschluss	V/W	3,7 / 10
Kapazität	mAh	2.500
Ladezeit	h	3
Schutzart		IP54
Schlagfestigkeit		IK07
Abmessungen (LxBxH) ca.	mm	46x45x205
Gewicht ca.	kg	0,28

LAL 900 DC  
statt € 38,90 zzgl. USt.  
**36,90**  
€ 43,91 inkl. USt.  
Art.-Nr. 6901020 \*\*



900 lumen

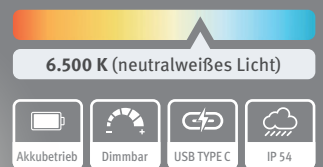

- ▶ Stufenlos fokussierbar für einen weit gestreuten oder punktuellen Lichtkegel

**Lieferumfang:**  
USB-C Ladekabel 1 m

**Zubehör** Art.-Nr. € zzgl. USt.  
USB-C Ladekabel 1 m 6909002 **1,90**  
Ersatzbatterie 6909003 **1,90**

## LAL 1000-2 DC – LED-Arbeitsleuchte dreh- und schwenkbar

- ▶ Leistungsstarker Li-Ionen-Akku
- ▶ Zwei LED-Lichtquellen für perfekte Ausleuchtung (Spotlicht, Hauptlicht)
- ▶ Zwei Helligkeitsstufen
- ▶ Um 320° drehbar für maximale Flexibilität

- ▶ Flexibel 180° schwenkbar – passt sich optimal an jede Arbeitsposition an
- ▶ Integrierter Haken an Geräteoberseite und -unterseite

100% Spotlicht	100% Hauptlicht	50% Hauptlicht	25% Hauptlicht
Leuchtdauer (ca. in Stunden)			
11:00 h	3:00 h	6:00 h	12:00 h

Modell	LAL 1000-2 DC	
Elektrischer Anschluss	V/W	3,7 / 10
Kapazität	mAh	2.500
Ladezeit	h	3
Schutzart		IP20
Schlagfestigkeit		IK07
Abmessungen (LxBxH) ca.	mm	67x66x272
Gewicht ca.	kg	0,34

LAL 1000-2 DC  
statt € 29,50 zzgl. USt.  
**27,90**  
€ 33,20 inkl. USt.  
Art.-Nr. 6901025 \*\*



6.500 K (neutralweißes Licht)

Akkubetrieb Dimmbar USB TYPE C IP 20



▶ Flexibel positionierbar dank Dreh- und Schwenkfunktion

**Lieferumfang:**  
USB-C Ladekabel 1 m

**Zubehör** Art.-Nr. € zzgl. USt.  
USB-C Ladekabel 1 m 6909002 1,90

## LAL 800 DC Colour – LED-Arbeitsleuchte mit Farbtemperaturmodus

- ▶ Leistungsstarker Li-Ionen-Akku
- ▶ Zwei LED-Lichtquellen für perfekte Ausleuchtung (Spotlicht, Hauptlicht)
- ▶ LED für die Anzeige des Batteriestatus
- ▶ Integrierter Haken an Geräteoberseite

- ▶ Ideale Bedingungen für eine genaue Farbanpassung und das Entdecken von Lackfehlern

100% Spotlicht	100% Hauptlicht
Leuchtdauer (ca. in Stunden)	
8:00 h	4:00 h

Modell	LAL 800 DC Colour	
Elektrischer Anschluss	V/W	3,7 / 10
Kapazität	mAh	5.000
Ladezeit	h	6,5
Schlagfestigkeit		IK08
Abmessungen (LxBxH) ca.	mm	60x35x215
Gewicht ca.	kg	0,39

LAL 800 DC Colour  
statt € 52,90 zzgl. USt.  
**49,90**  
€ 59,38 inkl. USt.  
Art.-Nr. 6901030 \*\*



2.700 K 4.500 K 6.500 K

Akkubetrieb USB TYPE C IP 54

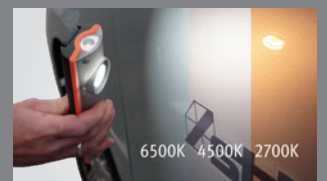

▶ Drei Schaltstufen für die Farbtemperatur erleichtert das Erkennen von Lackfehlern und Beschädigungen

**Lieferumfang:**  
1m USB-C Ladekabel  
Ladestation

**Zubehör** Art.-Nr. € zzgl. USt.  
USB-C Ladekabel 1 m 6909002 1,90

## 3-in-1 LTL 350-3 DC – 3 in 1 LED Taschenlampe für verschiedenste Anwendungen

- ▶ Lampenkörper mit drei verschiedenen Aufsätzen
- ▶ Robustes Aluminiumgehäuse
- ▶ Lampenkopf schnell wechselbar dank Schnellentriegelung
- ▶ Mit Taschenlampen-, schwenkbarem und flexiblem Aufsatz

- ▶ Aufladbar per USB-C Schnittstelle
- ▶ Zwei praktische Leuchtmodi: Low, High
- ▶ Integrierte Fokusfunktion
- ▶ Ausgestattet mit Batterieladeanzeige
- ▶ Magnethalterung an Lampenunterseite

	Hoch	Niedrig
Leuchtdauer (ca. in Stunden)		
Taschenlampe	02:00 h	04:30 h
Flexible Lampe	05:00 h	08:00 h
Arbeitslampe	01:30 h	04:00 h

Modell	3-in-1 LTL 350-3 DC	
Kapazität	mAh	4.000
Abstrahlwinkel	°	70
Leuchtweite max.		
Taschenlampe	m	100
Flexible Lampe	m	154
Arbeitslampe	m	25
Lebensdauer	m	10.000
Schlagfestigkeit		IK07
Abmessungen (LxBxH) ca.	mm	191 x 557 x 351
Gewicht ca.	g	80

3-in-1 LTL 350-3 DC  
statt € 64,90 zzgl. USt.  
**60,90**  
€ 72,47 inkl. USt.  
Art.-Nr. 6901013 \*\*



7.500 K (kühles Tageslicht)

Akkubetrieb Dimmbar USB TYPE C IPX4

**Lieferumfang:**  
USB-C Ladekabel 0,8 m  
Aufsatz mit flexibler Lampe  
Aufsatz mit Taschenlampe  
Aufsatz mit Arbeitslampe

## LAS 1000 DC – LED Arbeitsstrahler mit Magnethalterung

- ▶ LED-Arbeitslampe mit leistungsstarkem Li-Ionen-Akku
- ▶ Praktische Magnethalterung am Schwenkfuß
- ▶ Flexibel 150° schwenkbar – passt sich optimal an jede Arbeitsposition an

100 % Spotlicht	100 % Hauptlicht	50 % Hauptlicht	25 % Hauptlicht
Leuchtdauer (ca. in Stunden)			
9:00 h	3:00 h	6:00 h	12:00 h

Modell		LAS 1000 DC
Elektrischer Anschluss	V/W	3,7 / 10
Kapazität	mAh	2.500
Ladezeit	h	3
Schlagfestigkeit		IK07
Abmessungen (LxBxH) ca.	mm	72x39x90
Gewicht ca.	kg	0,2



**Neu**  
**LAS 1000 DC**  
 statt € 28,50 zzgl. USt.  
**26,90**  
 € 32,01 inkl. USt.  
 Art.-Nr. 6902005 \*\*



- ▶ USB-C Schnittstelle zum schnellen Laden

**Lieferumfang:**  
 USB-C-Ladekabel 1 m

## LAS 3000 DC – LED-Arbeitsstrahler mit Powerbankfunktion

- ▶ Leistungsstarker Li-Ionen-Akku
- ▶ Integrierte Powerbankfunktion mit USB-A Ausgang
- ▶ Fünf Helligkeitsstufen
- ▶ Robustes Aluminiumgehäuse mit Kunststoffkantenschutz
- ▶ Integrierte LED-Anzeige für den Batteriestatus
- ▶ Praktische Klappstütze im Winkel einstellbar
- ▶ Gerät auch zum Aufhängen

100 %	80 %	60 %	40 %	20 %
Leuchtdauer (ca. in Stunden)				
3:00 h	4:00 h	6:00 h	12:00 h	30:00 h

Modell		LAS 3000 DC
Elektrischer Anschluss	V/W	7,4 / 30
Kapazität	mAh	5.000
Ladezeit	h	4
Schutzart		IP65
Schlagfestigkeit		IK08
Abmessungen (LxBxH) ca.	mm	140x55x215
Gewicht ca.	kg	1,12



**LAS 3000 DC**  
 statt € 71,50 zzgl. USt.  
**66,90**  
 € 79,61 inkl. USt.  
 Art.-Nr. 6902000 \*\*

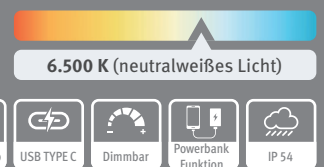

- ▶ Perfekt für die stationäre Beleuchtung bei der Arbeit

**Lieferumfang:**  
 USB-C Ladekabel 1 m

**Zubehör** Art.-Nr. € zzgl. USt.  
 USB-C Ladekabel 1 m 6909002 1,90

## LML 1200 DC – Ausziehbarer Motorraumleuchte mit SMD LED

- ▶ Robustes Aluminium – Kunststoffgehäuse
- ▶ 360° drehbarer Haken für das Montieren an der Motorhaube oder im KFZ-Innenraum
- ▶ Ausziehbar bis 1.870 mm
- ▶ Zwei praktische Leuchtmodi: Low, High
- ▶ Ausgestattet mit Batterieladeanzeige
- ▶ Gummibeschichtete Haken schützen die Karosserie vor Beschädigungen

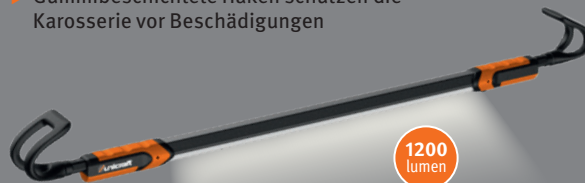

Hoch	Niedrig
Leuchtdauer (ca. in Stunden)	
02:00 h	06:00 h

Modell		LML 1200 DC
Kapazität	mAh	4.000
Abstrahlwinkel	°	70
Leuchtweite max.	m	40
Lebensdauer	m	10.000
Schlagfestigkeit		IK07
Abmessungen (LxBxH) ca.	mm	1.214 x 130 x 77
Gewicht ca.	kg	1,1

**LML 1200 DC**  
 statt € 74,90 zzgl. USt.  
**70,90**  
 € 84,37 inkl. USt.  
 Art.-Nr. 6906000 \*\*

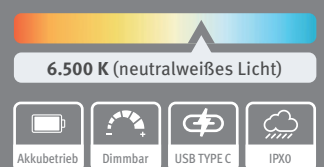

- ▶ Betrieb mit 4.000 mAh Akku
- ▶ Aufladbar per USB-C Schnittstelle

**Lieferumfang:**  
 USB-C Ladekabel 2 m

## LBS 10000 AC/DC - Hybrider LED-Baustrahler

- ▶ Nutzbar mit 18V Akkus dank Akkuadapter für Bosch, Makita, Milwaukee und Metabo oder 230V Netzanschluss
- ▶ Gehäuse aus schlagfestem Kunststoff IK08
- ▶ In vier Stufen dimmbar
- ▶ LED-Zustandsanzeige für den montierten Akku
- ▶ Integrierter Kippschutz schützt Linse und Gehäuse vor Beschädigungen
- ▶ Stütze im Winkel einstellbar
- ▶ Ergonomischer Griff für den Transport

Hybrid  
230V  
und 18V  
Akku



10000  
lumen

LBS 10000 AC/DC  
statt € 189,00 zzgl. USt.  
**179,-**  
€ 213,01 inkl. USt.  
Art.-Nr. 6903000 \*\*

5.700 K (Tageslicht Weiß)

Akkubetrieb    Netzbetrieb    Dimmbar    IP 54

100%	75%	50%	25%
Leuchtdauer mit 4 Ah Akku (ca. in Stunden)			
1:00 h	1:20 h	2:00 h	4:00 h

Modell		LBS 10000 AC/DC
Elektrischer Anschluss	V/W	230 / 18 / 80
Energieeffizienzklasse		E
Anschlusskabelänge	m	5
Schlagfestigkeit		IK08
Abmessungen (LxBxH) ca.	mm	340x182x265
Gewicht ca.	kg	3,2



**Lieferumfang:**  
Akkuadapter Bosch  
Akkuadapter Makita  
Akkuadapter Milwaukee  
Akkuadapter Metabo  
Netzkabel 230V 5m

Zubehör	Art.-Nr.	€ zzgl. USt.
Adapter DeWalt 18V	6909036	5,90
Adapter Festool 18V	6909037	5,90
Adapter Einhell 18V	6909038	5,90
Teleskop-Stativ 3m	6909030	104,90

## LBS 12500-3 AC/DC – LED-Baustrahler mit 360°-Abstrahlwinkel

- ▶ Perfekt für die Baustelle oder Werkstatt geeignet für eine 360° Beleuchtung, z. B. für das Streichen von Wänden und Decken oder beim Trockenbau
- ▶ Mit 230V Netzanschluss oder 18V Akkus\* kompatibel dank mitgelieferter Akkuadapter (Bosch, Makita, Metabo, Milwaukee)
- ▶ Vier Helligkeitsstufen für optimale Lichtanpassung und Energieeinsparung
- ▶ Integrierte LED-Anzeige für die Helligkeitsstufen
- ▶ Mobil dank angebrachten Tragegriffen und einer umlaufenden Kabelaufwicklung
- ▶ Praktischer Aufhängehaken an der Lampenunterseite

Hybrid  
230V  
und 18V  
Akku



12500  
lumen

LBS 12500-3 AC/DC  
statt € 215,00 zzgl. USt.  
**199,-**  
€ 236,81 inkl. USt.  
Art.-Nr. 6903010 \*\*

6.500 K (neutralweißes Licht)

Akkubetrieb    Netzbetrieb    Dimmbar    IP 54

100%	75%	50%	25%
Leuchtdauer mit 4 Ah Akku (ca. in Stunden)			
00:45 h	1:10 h	2:00 h	4:45 h

Modell		LBS 12500-3 AC/DC
Elektrischer Anschluss	V/W	18/230 / 100
Energieeffizienzklasse		E
Anschlusskabelänge	m	5
Schlagfestigkeit		IK08
Abmessungen (LxBxH) ca.	mm	280x286x360
Gewicht ca.	kg	4,3

**Lieferumfang:**  
Netzkabel 230V 5 m  
Akkuadapter (Bosch, Makita, Metabo, Milwaukee)

Zubehör	Art.-No.	€ zzgl. USt.
3 m. Teleskop-Stativ mit Querträger	6909000	107,90
Halterung für Baustrahler	6909001	9,90
<b>Adapter</b>		
Bosch Professional 18V	6909004	7,00
Makita 18V	6909005	5,90
Milwaukee/DeWalt 18V	6909006	5,90
Metabo 18V	6909007	5,90
Festool 18V	6909008	5,90
Fein 18V	6909009	5,90
Einhell 18V	6909010	5,90

## LED Arbeitsstrahler LLS 8000 AC – LED-Lichtsäule für eine 360° Beleuchtung

- ▶ Perfekt für die Baustelle oder Werkstatt geeignet für eine 360° Beleuchtung, z. B. für das Streichen von Wänden oder den Trockenbau
- ▶ Mobil dank geringen Gewicht und praktischen Tragegurt
- ▶ Staub- und spritzwassergeschützt
- ▶ Drei Standfüße für einen sicheren Halt

8125  
lumen



**Neu**  
LLS 8000 AC  
statt € 129,00 zzgl. USt.  
**119,-**  
€ 141,61 inkl. USt.  
Art.-Nr. 6904005 \*\*

6.500 K (neutralweißes Licht)

Netzbetrieb    Dimmbar    IP 54



▶ Integrierte Steckdose für Verbraucher bis 3.600 W

100%	50%
Leuchtdauer mit 4 Ah Akku (ca. in Stunden)	
1:00 h	2:00 h

Modell		LLS 8000 AC
Elektrischer Anschluss	V/W	230 / 72
Anschlusskabelänge	m	3
Energieeffizienzklasse		E
Schlagfestigkeit		IK07
Abmessungen (LxBxH) ca.	mm	158x151x1.357
Gewicht ca.	kg	3,2

**Lieferumfang:**  
Tragetasche  
Tragegurt

## LLS 23000-2 AC – LED-Lichtsäule mit ausziehbarer Teleskopstrahler

- ▶ Integrierter ausziehbarer Strahler an Geräteoberseite flexibel neig- und schwenkbar mit 3.000 lm
- ▶ Drei Helligkeitsstufen für optimale Lichtanpassung und Energieeinsparung
- ▶ Perfekt für die Baustelle oder Werkstatt geeignet für eine 360° Beleuchtung, z. B. für das Streichen von Wänden oder den Trockenbau

- ▶ Mobil dank angebrachten Tragegriffen, Transportrollen und einer umlaufenden Kabelaufwicklung
- ▶ Verbaute Feststellbremse für einen stabilen Halt
- ▶ Zwei integrierte Steckdosen für Verbraucher bis 3.000W Leistung
- ▶ Integrierte LED-Anzeige für die Helligkeitsstufen



6.500 K (neutralweißes Licht)

Netzbetrieb Dimmbar IP 54



▶ 360° Beleuchtung für Baustelle oder Werkstatt

### Lieferumfang:

Netzkabel 230V 5 m  
Tragetasche

	100 % Spotlicht	100 % Hauptlicht	50 % Hauptlicht	25 % Hauptlicht
<b>Modell</b>	<b>LLS 23000-2 AC</b>			
Elektrischer Anschluss	V/W	230 / 30/200		
Anschlusskabellänge	m	5		
Energieeffizienzklasse		E		
Schlagfestigkeit		IK08		
Abmessungen (LxBxH) ca.	mm	525x430x1.300		
Gewicht ca.	kg	9,6		

LLS 23000-2 AC  
statt € 385,00 zzgl. USt.  
**359,-**  
€ 427,21 inkl. USt.  
Art.-Nr. 6904000 \*\*

## LBS 13500-3 AC – LED-Baustrahler mit Stativ

- ▶ Baustrahler für 360° Beleuchtung auf Baustellen
- ▶ Jeder Strahler einzeln einstellbar für die passende Lichtposition
- ▶ Vier Helligkeitsstufen je Strahler für optimale Lichtanpassung und Energieeinsparung

- ▶ Flexibel höhenverstellbar bis 2,2 m – passt sich jeder Arbeitssituation an
- ▶ Stabiler Stand durch drei robuste Standfüße – sicherer Halt auch auf unebenem Untergrund



6.500 K (neutralweißes Licht)

Netzbetrieb Dimmbar IP 54



▶ Komplett zusammenklappbar und nur ca. 9 kg für den einfachen Transport

	100 %	75 %	50 %	25 %
<b>Modell</b>	<b>LBS 13500-3 AC</b>			
Elektrischer Anschluss	V/W	230 / 100		
Anschlusskabellänge	m	5		
Energieeffizienzklasse		D		
Schlagfestigkeit		IK08		
Abmessungen (LxBxH) ca.	mm	258x210x1.028		
Gewicht ca.	kg	9		

LBS 13500-3 AC  
statt € 355,00 zzgl. USt.  
**329,-**  
€ 391,51 inkl. USt.  
Art.-Nr. 6903005 \*\*

## LBS 40000-6 AC – 360° LED-Baustrahler mit externen Steuerelement

- ▶ Professioneller 360° LED Baustrahler für die Ausleuchtung von Baustellen und Hallen
- ▶ Staub- und spritzwassergeschützt
- ▶ Praktischer Haken an der Lampenoberseite zum Aufhängen oder montierbar auf dem 2,3 m Teleskopstativ

- ▶ Stabiler Stand durch drei robuste Standfüße – sicherer Halt auch auf unebenem Untergrund
- ▶ Robuste Transporttasche für den einfachen Transport
- ▶ Jeder Strahler im Winkel und Helligkeit individuell einstellbar



kabelgebundenes externes Steuerelement für die Einstellung der Helligkeit



6.500 K (neutralweißes Licht)

Netzbetrieb Dimmbar IP 54



▶ Auch zum Aufhängen geeignet

### Lieferumfang:

Stativ 2,3 m  
Steuerelement  
3,3 + 6,7 m Anschlusskabel  
Transporttasche

	100 %	75 %	50 %	25 %
<b>Modell</b>	<b>LBS 40000-6 AC</b>			
Elektrischer Anschluss	V/W	230 / 300		
Anschlusskabellänge	m	3,3 + 6,7		
Energieeffizienzklasse		D		
Schlagfestigkeit		IK08		
Abmessungen (LxBxH) ca.	mm	180x180x510		
Gewicht ca.	kg	9		

**Neu**  
LBS 40000-6 AC  
statt € 575,00 zzgl. USt.  
**539,-**  
€ 641,41 inkl. USt.  
Art.-Nr. 6903015 \*\*

Zubehör	Art.-Nr.	€ zzgl. USt.
Bedienelement	6909015	145,00
Teleskop-Stativ	6909017	75,00
Transporttasche	6909016	55,00

## Serie MV – Tragbare Axialventilatoren

- ▶ Frischluftzufuhr in schlecht belüfteten oder geschlossenen Räumen wie z.B. Keller
- ▶ Abfuhr von feuchter Luft, Warmluft, Schweißrauch, Abgasen oder Gerüchen
- ▶ Kühlen, Belüften, Trocknen und Luftzirkulation in großen Räumen wie Fabrikhallen, Werkstätten, Lagerhallen, Baustellen usw.
- ▶ Gehäuse aus hochdichtem Polypropylen für lange Haltbarkeit
- ▶ Großes Lüfterrad erzeugt eine große Luftmenge

### Zubehör

- ▶ Be-, Entlüftung und Luftumwälzung auch über längere Distanzen nach Anschluss der als Zubehör erhältlichen Lufttransportschläuche
- ▶ Längere Schlauchdistanzen durch Verbindung mehrerer Lufttransportschläuche möglich

MV 300 P	MV 400 P
statt € 235,00 zzgl. USt.	statt € 285,00 zzgl. USt.
<b>209,-</b>	<b>249,-</b>
€ 248,71 inkl. USt.	€ 296,31 inkl. USt.
Art.-Nr. 6261030	Art.-Nr. 6261040



MV 400 P

Technische Daten		MV 300 P	MV 400 P
Motor Drehzahl	min <sup>-1</sup>	2.850	2.850
Luftmenge max.	m <sup>3</sup> /h	3.230	7.220
Auslassdurchmesser	mm	285	392
Ansaugdurchmesser	mm	285	392
Schalldruckpegel	db(A)	84,5	86,5
Aufnahmeleistung S1	W	750	750
Elektrischer Anschluss	V/Hz	230 / ~50	230 / ~50
Abmessungen (L x B x H) ca.	mm	495 x 385 x 520	560 x 545 x 590
Gewicht ca.	kg	13,5	17

Zubehör MV 300 P	Art.-Nr.	€ zzgl. USt.
Lufttransportschlauch Ø300 mm Länge 10m	6260130	74,90
Zubehör MV 400 P	Art.-Nr.	€ zzgl. USt.
Lufttransportschlauch Ø400 mm Länge 10m	6260140	99,90

## Serie MVT – Tragbare Axialventilatoren inkl. Lufttransportschlauch in einer praktischen Transportbox

- ▶ Frischluftzufuhr in schlecht belüfteten oder geschlossenen Räumen wie z.B. Keller
- ▶ Abfuhr von feuchter Luft, Warmluft, Schweißrauch, Rauch, Abgasen oder Gerüchen
- ▶ Kühlen, Belüften, Trocknen und Luftzirkulation in großen Räumen wie Fabrikhallen, Werkstätten, Lagerhallen, Baustellen usw.
- ▶ Gehäuse aus hochdichtem Polypropylen für lange Haltbarkeit
- ▶ Großes Lüfterrad erzeugt eine große Luftmenge

### Zubehör

- ▶ Be-, Entlüftung und Luftumwälzung auch über längere Distanzen nach Anschluss der als Zubehör erhältlichen Lufttransportschläuche
- ▶ Längere Schlauchdistanzen durch Verbindung mehrerer Lufttransportschläuche möglich

MVT 200 P SET	MVT 300 P SET
statt € 255,00 zzgl. USt.	statt € 469,00 zzgl. USt.
<b>239,-</b>	<b>439,-</b>
€ 284,41 inkl. USt.	€ 522,41 inkl. USt.
Art.-Nr. 6261021 **	Art.-Nr. 6261031 **



MVT 300 P SET

Technische Daten		MVT 200 P SET	MVT 300 P SET
Motor Drehzahl	min <sup>-1</sup>	2.900	2.850
Luftmenge max.	m <sup>3</sup> /h	1.560	3.220
Auslassgröße	mm	Ø 183	Ø 248
Ansaugdurchmesser	mm	Ø 216	Ø 320
Schalldruckpegel	db(A)	77	84,5
Aufnahmeleistung S1	W	225	750
Elektrischer Anschluss	V/Hz	230 / ~50	230 / ~50
Abmessungen (L x B x H) ca.	mm	335 x 330 x 370	450 x 450 x 495
Gewicht ca.	kg	7	12

Zubehör MVT 200 P SET	Art.-Nr.	€ zzgl. USt.
Lufttransportschlauch Ø200 mm Länge 10m	6260120	55,50
Zubehör MVT 300 P SET	Art.-Nr.	€ zzgl. USt.
Lufttransportschlauch Ø300 mm Länge 10m	6260130	74,90

## Serie RV – Tragbare, kompakte Radialventilatoren

- ▶ Frischluftzufuhr in schlecht belüfteten oder geschlossenen Räumen
- ▶ Ideal zur Farb-, Boden- und Teppichtrocknung
- ▶ Großes Lüfterrad erzeugt eine große Luftmenge
- ▶ Radialbauweise erzeugt höhere Luftdrücke als Axialventilatoren
- ▶ Gerät in verschiedenen Positionen verwendbar
- ▶ Mit praktischer Kabelhalterung
- ▶ Gehäuse aus hochdichtem Polypropylen für lange Haltbarkeit

RV 145 P	RV 241 P	RV 270 P
statt € 82,90 zzgl. USt.	statt € 219,00 zzgl. USt.	statt € 259,00 zzgl. USt.
<b>72,90</b>	<b>189,-</b>	<b>229,-</b>
€ 86,75 inkl. USt.	€ 224,91 inkl. USt.	€ 272,51 inkl. USt.
Art.-Nr. 6262014	Art.-Nr. 6262024	Art.-Nr. 6262027



RV 241 P

Technische Daten		RV 145 P	RV 241 P	RV 270 P
Aufnahmeleistung	W	62	370	800
Motor Drehzahl	min <sup>-1</sup>	1.300	1.100	1.400
Elektrischer Anschluss	V / Hz	230 / ~50	230 / ~50	230 / ~50
Luftmenge max.	m <sup>3</sup> /h	570	1.550 / 1.730 / 1.900	2.040 / 2.200 / 2.380
Auslassgröße	mm	233 x 67	382 x 93	423 x 88
Ansaugdurchmesser	mm	127	191	288
Schalldruckpegel	db(A)	51	76	79
Abmessungen (L x B x H) ca.	mm	275 x 300 x 320	465 x 425 x 465	495 x 490 x 470
Gewicht ca.	kg	3,5	11,5	16

## Wandventilator WV 601-2 O – Oszillierend mit zwei Geschwindigkeiten

**Neu**

- ▶ Direkt angetriebener Motor mit Kupfer-Wicklung
- ▶ Drei Hochleistungslüfterblätter aus ausgewuchtetem Aluminium
- ▶ Pulverbeschichtetes Schutzgitter
- ▶ Oszillierend für eine gleichmäßige Luftverteilung
- ▶ Im Winkel einstellbar

**WV 601-2 O**  
statt € 175,00 zzgl. USt.  
**165,-**  
€ 196,35 inkl. USt.  
Art.-Nr. 6266362



Technische Daten		WV 601-2 O
Drehzahlstufen		2
Luftmenge (Stufe 1 / 2)	m³/h	9.586 / 10.260
Schaufelrad-Ø	mm	610
Anschlusskabelänge	m	1,8
Leistung	W	123
Elektrischer Anschluss ~50 Hz	V	230
Abmessungen (LxBxH) ca.	mm	710 x 550 x 880
Gewicht ca.	kg	12

## Bodenventilator BV 301-3 / 501-3 – Mit drei Geschwindigkeiten

**Neu**

- ▶ Drei Hochleistungslüfterblätter aus ausgewuchtetem Stahl
- ▶ Lüfterwinkel einfach einstellbar
- ▶ VollgummifüÙe für hohe Standfestigkeit
- ▶ 3 Geschwindigkeiten

**BV 301-3** statt € 39,90 zzgl. USt.  
**37,90**  
€ 45,10 inkl. USt.  
Art.-Nr. 6266133

**BV 501-3** statt € 59,90 zzgl. USt.  
**56,90**  
€ 67,71 inkl. USt.  
Art.-Nr. 6266153



BV 301-3



BV 501-3

Technische Daten		BV 301-3	BV 501-3
Drehzahlstufen		3	3
Luftmenge (Stufe 1 / 2 / 3)	m³/h	1.510 / 1.832 / 2.570	3.676 / 4.420 / 5.315
Schaufelrad-Ø	mm	300	510
Anschlusskabelänge	m	1,5	1,5
Leistung	W	50	111
Elektrischer Anschluss ~50 Hz	V	230	230
Abmessungen (LxBxH) ca.	mm	380 x 145 x 367	585 x 265 x 580
Gewicht ca.	kg	2,9	5,7

## Standventilator SV 751-2 O – Oszillierend mit zwei Geschwindigkeiten

**Neu**

- ▶ Direkt angetriebener Motor mit Kupfer-Wicklung
- ▶ Drei Hochleistungslüfterblätter aus ausgewuchtetem Aluminium
- ▶ Höhe stufenlos einstellbar
- ▶ Pulverbeschichtetes Schutzgitter
- ▶ Stabiler Sockel aus Metall für hohe Standfestigkeit
- ▶ Oszillierend für eine gleichmäßige Luftverteilung
- ▶ Im Winkel einstellbar

**SV 751-2 O**  
statt € 205,00 zzgl. USt.  
**189,-**  
€ 224,91 inkl. USt.  
Art.-Nr. 6266272



Technische Daten		SV 751-2 O
Drehzahlstufen		2
Luftmenge (Stufe 1 / 2)	m³/h	12.648 / 13.854
Schaufelrad-Ø	mm	760
Anschlusskabelänge	m	1,8
Leistung	W	123
Elektrischer Anschluss ~50 Hz	V	230
Abmessungen (LxBxH) ca.	mm	800 x 688 x 1.630 – 1.920
Gewicht ca.	kg	20

## Mobile Ventilatoren MV 611-2 / 751-2 – Mit Transportrollen und zwei Geschwindigkeiten

**Neu**

- ▶ Drei Hochleistungslüfterblätter aus ausgewuchertem Aluminium
- ▶ Direkt angetriebener Motor mit Kupfer-Wicklung
- ▶ Vollgummifüße für hohe Standfestigkeit
- ▶ Im Winkel einstellbar
- ▶ Mit praktischem Transportgriff
- ▶ Pulverbeschichtetes Schutzgitter

<b>MV 611-2</b> statt € 215,00 zzgl. USt.	<b>MV 751-2</b> statt € 349,00 zzgl. USt.	<b>MV 901-2</b> statt € 429,00 zzgl. USt.
<b>199,-</b>	<b>299,-</b>	<b>399,-</b>
€ 236,81 inkl. USt. Art.-Nr. 6266462	€ 355,81 inkl. USt. Art.-Nr. 6266472	€ 474,81 inkl. USt. Art.-Nr. 6266492



MV 751-2

Technische Daten		MV 611-2	MV 751-2	MV 901-2
Drehzahlstufen		2	2	2
Luftmenge (Stufe 1/2)	m³/h	14.128 / 16.440	21.180 / 24.060	24.180 / 27.300
Schaufelrad-Ø	mm	610	760	915
Anschlusskabelänge	m	1,8	1,8	1,8
Leistung	W	330	315	410
Elektrischer Anschluss ~50 Hz	V	230	230	230
Abmessungen (L x B x H) ca.	mm	740 x 280 x 760	910 x 350 x 945	1.030 x 375 x 1.080
Gewicht ca.	kg	21	34	41

## Serie MV – Mobile Ventilatoren für den vielseitigen Einsatz

- ▶ Geeignet zur Abfuhr von Warmluft, Schweißrauch, Gasen, Gerüchen oder sonstiger belasteter Luft
- ▶ Nutzbar zur Zufuhr von Frischluft an schlecht belüfteten Orten
- ▶ Verwendbar zum Kühlen, Belüften, Trocknen und Ventilieren großer Räume wie Fabriken, Werkstätten, Hallen, Baustellen usw.
- ▶ In Verbindung mit dem optionalen 10 m langen Schlauch erleichtern sie die Zu- oder Abfuhr der Luftmassen über längere Distanzen

### MV 30

- ▶ Tragbarer Ventilator mit vier Gummifüßen für vibrationsarmen Betrieb



MV 80

MV 30

<b>MV 30</b> statt € 169,00 zzgl. USt.	<b>MV 50</b> statt € 449,00 zzgl. USt.	<b>MV 60</b> statt € 789,00 zzgl. USt.	<b>MV 80</b> statt € 1.169,00 zzgl. USt.
<b>149,-</b>	<b>409,-</b>	<b>679,-</b>	<b>1.029,-</b>
€ 177,31 inkl. USt. Art.-Nr. 6260030 **	€ 486,71 inkl. USt. Art.-Nr. 6260050 **	€ 808,01 inkl. USt. Art.-Nr. 6260060 **	€ 1.224,51 inkl. USt. Art.-Nr. 6260080 **



Zubehör

Technische Daten		MV 30	MV 50	MV 60	MV 80
Drehzahl	min <sup>-1</sup>	2.800	1.400	1.400	960
Luftmenge max.	m³/h	3.900	9.000	14.400	25.200
Korb-Ø	mm	380	580	685	880
Schaufelrad-Ø	mm	300	500	600	800
Schutzklasse		–	IP55	IP55	IP55
Leistung	W/V	500 / 230	1.100 / 230	2.000 / 230	2.200 / 230
Abmessungen (L x B x H) ca.	mm	420 x 380 x 380	670 x 670 x 485	770 x 770 x 575	975 x 800 x 970
Gewicht ca.	kg	15	39	64	84

Zubehör	Länge	Art.-Nr.	€ zzgl. USt.
Schlauch-Ø 300 mm	10 m	6260130	74,90
Schlauch-Ø 500 mm	10 m	6260150	129,90
Schlauch-Ø 600 mm	10 m	6260160	134,90
Schlauch-Ø 800 mm	10 m	6260180	239,00

Mehrere Schläuche können untereinander verbunden werden

## Serie RV – Kompakte Radialventilatoren

- ▶ Zum Absaugen von Spänen, Rauch, Gasen, Körnern, Holz- und Kunststoffpartikeln und Ähnlichem
- ▶ Gekrümmte Lüfterräder sorgen für einen energiesparenden und geräuscharmen Betrieb
- ▶ Hoher Wirkungsgrad durch optimierte Bauform



RV 230

RV 305

<b>RV 230</b> statt € 229,00 zzgl. USt.	<b>RV 300</b> statt € 529,00 zzgl. USt.	<b>RV 305</b> statt € 549,00 zzgl. USt.	<b>RV 350</b> statt € 895,00 zzgl. USt.
<b>199,-</b>	<b>459,-</b>	<b>479,-</b>	<b>779,-</b>
€ 236,81 inkl. USt. Art.-Nr. 6264230	€ 546,21 inkl. USt. Art.-Nr. 6264300	€ 570,01 inkl. USt. Art.-Nr. 6264305	€ 927,01 inkl. USt. Art.-Nr. 6264350

Technische Daten		RV 230	RV 300	RV 305	RV 350
Luftmenge max.	m³/h	888	1914	2573	4212
Schaufelraddurchmesser	mm	230	300	305	350
Luftaustrittsgeschwindigkeit	m/s	32	41	41	46
Ansaugstutzendurchmesser	mm	100	125	150	180
Auslassdurchmesser	mm	125	150	150	180
Schalldruck	dB(A)	80	87	87	89
Motordrehzahl	min <sup>-1</sup>	2.850	2.850	2.850	2.850
Abgabeleistung Antriebsmotor	kW	0,55	1,1	1,6	2,8
Elektrischer Anschluss	V / Hz	230 / ~50	230 / ~50	400 / ~50	400 / ~50
Abmessungen (L x B x H) ca.	mm	475 x 393 x 391	600 x 460 x 545	600 x 460 x 545	677 x 580 x 595
Gewicht ca.	kg	15	30	31	50



Zubehör	RV 230	RV 300	RV 305	RV 350	Art.-Nr.	€ zzgl. USt.
Radsatz	x				6264355	9,90
Radsatz		x	x	x	6264356	15,90

## Serie EHG – Elektroheizgeräte mit Keramikheizelement

- ▶ Ideal für Räume, die über einen längeren Zeitraum beheizt werden müssen
- ▶ Integrierter Überhitzungsschutz
- ▶ Keramikheizelement bietet verschiedene Vorteile gegenüber herkömmlichen Heizspiralen:
  - Geringerer Stromverbrauch
  - Allergikerfreundlich, da Tierhaare und Staub nicht auf der Oberfläche verbrennen
  - Höhere Lebensdauer



EHG 2



EHG 3



EHG 2 P



EHG 3 P



EHG 5 P

### Ausstattung

Raumthermostat	✓
Ventilatorfunktion	✓
Keramikheizelement	✓
Ventilatorabschaltung bei Erreichen der Temperatur	✓

EHG 2 statt € 33,90 zzgl. USt. <b>31,90</b> € 37,96 inkl. USt. Art.-Nr. 6510001	EHG 3 statt € 52,90 zzgl. USt. <b>50,50</b> € 60,10 inkl. USt. Art.-Nr. 6510004	EHG 2 P statt € 30,90 zzgl. USt. <b>28,90</b> € 34,39 inkl. USt. Art.-Nr. 6510002	EHG 3 P statt € 52,50 zzgl. USt. <b>49,90</b> € 59,38 inkl. USt. Art.-Nr. 6510003	EHG 5 P statt € 106,90 zzgl. USt. <b>99,90</b> € 118,88 inkl. USt. Art.-Nr. 6510006
---	---	---	---	---

Technische Daten		EHG 2	EHG 3	EHG 2 P	EHG 3 P	EHG 5 P
Heizleistung	kW	2	3	2	3	5
Gebälseleistung	m³/h	140	322	151	365	604
Heizstufen		2	2	2	2	2
Elektrischer Anschluss ~50 Hz	V/A	230	230	230	230	400/16
Abmessungen (L x B x H) ca.	mm	210 x 130 x 260	234 x 130 x 284	210 x 160 x 217	265 x 210 x 290	300 x 235 x 345
Gewicht ca.	kg	1,4	1,5	1,5	3	4,3

## Serie EHG – Elektroheizgeräte liefern schnelle Wärme

- ▶ Ideal für Räume, die über einen längeren Zeitraum beheizt werden müssen
- ▶ Integrierter Überhitzungsschutz
- ▶ Robustes Metallgehäuse
- ▶ Große Heiz- und Gebläseleistung
- ▶ Integrierter Umkippschutz

### EHG 9 / EHG 15

- ▶ Integrierte Nachlauffunktion sorgt für gleichmäßiges Abkühlen und erhöht die Lebensdauer des Heizelementes



EHG 5

EHG 9

EHG 15

**EHG 5**  
statt € 107,90 zzgl. USt.  
**99,90**  
€ 118,88 inkl. USt.  
Art.-Nr. 6510005

**EHG 9**  
statt € 157,90 zzgl. USt.  
**149,90**  
€ 178,38 inkl. USt.  
Art.-Nr. 6510009

**EHG 15**  
statt € 259,90 zzgl. USt.  
**246,90**  
€ 293,81 inkl. USt.  
Art.-Nr. 6510015

Technische Daten		EHG 5	EHG 9	EHG 15
Heizleistung	kW	5	9	15
Gebläseleistung	m³/h	793	1.198	2.245
Heizstufen		2	2	2
Elektrischer Anschluss ~50 Hz	V/A	400 / 16	400 / 16	400 / 32
Abmessungen (L x B x H) ca.	mm	270 x 255 x 400	355 x 300 x 490	410 x 360 x 550
Gewicht ca.	kg	5,6	9,6	14,5

Ausstattung	
Raumthermostat	✓
Art des Heizelementes	Edelstahl
Ventilatorfunktion	✓

## Serie GHG – Gasheizgeräte Ideal für große, gut belüftete Räume – z. B. auf der Baustelle, im Lager oder in Werkstätten

- ▶ Für den Heizbetrieb werden lediglich Steckdose und Propangasflasche benötigt
- ▶ Durch die hohe Heizleistung wird eine schnelle Erwärmung der Räume erreicht
- ▶ Robustes Metallgehäuse
- ▶ Mit Überhitzungsschutz, welches die Gaszufuhr im Falle einer Überhitzung automatisch unterbricht, während das Gebläse zur Kühlung weiterläuft.
- ▶ Ein zusätzlich integrierter Temperatursensor dient zum Flammenausfallschutz und verhindert das Ausströmen von unverbranntem Gas.
- ▶ Einfache Zündung per Knopfdruck



GHG 15

GHG 50

Ausstattung	
Art der Kraftstoffpumpe	Luft
Raumthermostat	✓
Ventilatorabschaltung bei Erreichen der Temperatur	✓

**GHG 15**  
statt € 109,90 zzgl. USt.  
**103,90**  
€ 123,64 inkl. USt.  
Art.-Nr. 6520015

**GHG 30**  
statt € 175,00 zzgl. USt.  
**166,90**  
€ 198,61 inkl. USt.  
Art.-Nr. 6520030

**GHG 50**  
statt € 215,00 zzgl. USt.  
**204,90**  
€ 243,83 inkl. USt.  
Art.-Nr. 6520050

Technische Daten		GHG 15	GHG 30	GHG 50
Heizleistung	kW	15	18 - 30	30 - 50
Gebläseleistung	m³/h	580	1.000	1.000
Heizstufen		1	stufenlos regelbar	stufenlos regelbar
Kraftstoffverbrauch	kg/h	1,09	1,3 – 2,18	2,18 – 3,63
Energieeffizienzklasse		A	A	A
Elektrischer Anschluss ~50 Hz	V	230	230	230
Abmessungen (L x B x H) ca.	mm	380 x 190 x 305	465 x 245 x 385	665 x 250 x 410
Gewicht ca.	kg	4	6	8

Zubehör	Art.-Nr.	€ zzgl. USt.
Druckminderer 700 mbar inkl. Gasschlauch 1,5mtr. (GHG 15/30)	6520000	13,90
Druckminderer 1.500 mbar inkl. Gasschlauch 1,5mtr. (GHG 50)	6520001	15,90
Gasschlauch 1,5 m (GHG 15/30) beidseitig mit 1/4" Gewinde	6520002	5,90
Gasschlauch 1,5 m (GHG 50) 1/4" und 3/8" Gewinde	6520003	5,90
<b>Lieferumfang:</b>		
Druckminderer standardmäßig mit in Deutschland und Österreich gängigem Gasanschluss		
Gasschlauch 1,5 m		

## Serie DHG 20 – Professionelles und kraftvolles Dieselheizgebläse mit integriertem Thermostat

- ▶ Zum Heizen und Trocknen im Bauwesen, Landwirtschaft, Lagerräume (nur in gut belüfteten Räumen), wo eine konstante Temperatur erreicht und gehalten werden soll
- ▶ Nicht für geschlossene Räume geeignet

- ▶ Hochwertiger Edelstahlbrenner
- ▶ Integriertes Thermostat mit Digitalanzeige für konstante Temperaturerhaltung
- ▶ Integrierter Brennstofftank mit Tankanzeige

- ▶ Einfache Bedienung durch automatische elektronische Zündung



GHG 20



GHG 30



GHG 50

DHG 20  
statt € 359,00 zzgl. USt.  
**339,-**  
€ 403,41 inkl. USt.  
Art.-Nr. 6530020

DHG 30  
statt € 419,00 zzgl. USt.  
**399,-**  
€ 474,81 inkl. USt.  
Art.-Nr. 6530030

DHG 50  
statt € 449,00 zzgl. USt.  
**429,-**  
€ 510,51 inkl. USt.  
Art.-Nr. 6530050

Technische Daten		DHG 20	DHG 30	DHG 50
Heizleistung	kW	20	30	50
Gebälseleistung	m <sup>3</sup> /h	550	750	1.100
Heizstufen		1	1	1
Kraftstoffverbrauch	l/h	1,65	2,4	4
Tankinhalt	l	22	38	50
Energieeffizienzklasse		A	A	A
Elektrischer Anschluss ~50 Hz	V	230	230	230
Abmessungen (L x B x H) ca.	mm	752 x 305 x 430	860 x 520 x 610	1.010 x 555 x 610
Gewicht ca.	kg	14	21	24

Ausstattung		
Art der Kraftstoffpumpe		Luft
Raumthermostat		✓
Ventilatorabschaltung bei Erreichen der Temperatur		✓

## Serie DHG K – Dieselheizgerät mit Kamin zur Abgasabführung

- ▶ Integriertes Thermostat für den automatischen Betrieb
- ▶ Großes Fahrwerk für bequemen Transport
- ▶ Einfach Zündung per Knopfdruck
- ▶ Abgase werden getrennt von der Heizluft über Kamin abgeführt. So wird es durch Verwendung eines Heizschlauches (im Zubehör erhältlich) möglich Innenräume mit sauberer Luft zu beheizen

### DHG 50 K

- ▶ Hochwertige Danfoss-Getriebepumpe



DHG 30 K



DHG 50 K

DHG 30 K  
statt € 719,00 zzgl. USt.  
**689,-**  
€ 819,91 inkl. USt.  
Art.-Nr. 6531030

DHG 50 K  
statt € 1.259,00 zzgl. USt.  
**1.199,-**  
€ 1.426,81 inkl. USt.  
Art.-Nr. 6531050

Technische Daten		DHG 30 K	DHG 50 K
Heizleistung	kW	30	50
Gebälseleistung	m <sup>3</sup> /h	750	2.000
Heizstufen		1	1
Kraftstoffverbrauch	l/h	2,4	3,8
Tankinhalt	l	50	69
Außendurchmesser Abgasrohr	mm	118	148
Aufnahme Abgasrohr	mm	120	150
Energieeffizienzklasse		A	A
Elektrischer Anschluss ~50 Hz	V	230	230
Abmessungen (L x B x H) ca.	mm	1.110 x 490 x 750	1.370 x 560 x 995
Gewicht ca.	kg	33	59

Ausstattung	DHG 30 K	DHG 50 K
Art der Kraftstoffpumpe	Luft	Zahnradpumpe
Raumthermostat		✓
Ventilatorabschaltung bei Erreichen der Temperatur	nach 90 Sekunden	

Zubehör	Art.-Nr.	€ zzgl. USt.
Schlauch 5m für DHG 30 K	6531000	129,00
Schlauch 5m für DHG 50 K	6531001	169,00
Raumthermostat mit Kabelänge 10 m	6531005	29,90

## Wirksam auch im Außenbereich

Infrarotstrahlung ist unabhängig von Luftbewegungen spürbar und eignet sich daher z.B. auch für Terrassen.



## Punktuelles und effizientes Heizen durch Infrarot

Heizt nicht den ganzen Raum, sondern genau den gewünschten Bereich – spart Strom und ist effizienter.

### Infrarot-Elektroheizgeräte IEHG – für die Wand- und/oder Stativmontage

**Neu**

- ▶ Sofortige Wärme – kein Vorheizen nötig, einfach einschalten und genießen
- ▶ Gezielte und gleichmäßige Wärmeverteilung – genau dort, wo Sie sie brauchen
- ▶ Intensive Wärme mit minimaler Lichtemission in drei Heizstufen
- ▶ Sauber und geruchslos – keine Kondensation, keine unangenehmen Gerüche
- ▶ Wärme ganz ohne Lärm
- ▶ Allergikerfreundlich – keine Staubaufwirbelung

#### IEHG 1,2-2 W

- ▶ Praktische Wandmontage oder auf dem als Zubehör erhältlichen Stativ

#### IEHG 2 W

- ▶ Praktische Wandmontage, im Winkel einstellbar
- ▶ Komfortable Steuerung über Fernbedienung
- ▶ Für drinnen und draußen geeignet dank Schutzart IP65, perfekt für die Terrasse oder Werkstatt

#### IEHG 2,8-2 W

- ▶ Komfortable Steuerung über Fernbedienung
- ▶ Praktische Wandmontage oder auf dem als Zubehör erhältlichen Stativ

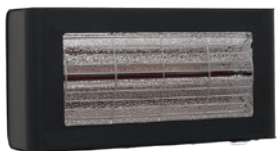

IEHG 1,2-2 W



IEHG 2 W

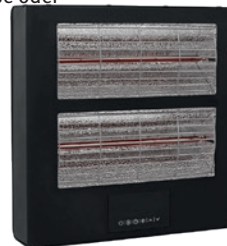

IEHG 2,8-2 W



IEHG 1,2-2 W / IEHG 2,8-2 W  
Praktische Montage auf dem als Zubehör erhältlichen Stativ mit 1,3 m Höhe

IEHG 1,2-2 W  
statt € 99,00 zzgl. USt.  
**93,90**  
€ 111,74 inkl. USt.  
Art.-Nr. 6510032

IEHG 2 W  
statt € 109,00 zzgl. USt.  
**99,-**  
€ 117,81 inkl. USt.  
Art.-Nr. 6510030

IEHG 2,8-2 W  
statt € 165,00 zzgl. USt.  
**149,-**  
€ 177,31 inkl. USt.  
Art.-Nr. 6510033

Technische Daten		IEHG 1,2-2 W	IEHG 2 W	IEHG 2,8-2 W
Beheizbares Raumvolumen ca.	m <sup>3</sup>	8	12	18
Heizleistung	kW	1,2	2	2,8
Heizstufen		2	3	2
Schutzart		IP20	IP65	IP20
Elektrische Leistung	W	600 / 1.200	800 / 1.400 / 2.000	1.400 / 2.800
Elektrischer Anschluss ~50 Hz	V	230	230	230
Abmessungen (L x B x H) ca.	mm	412 x 95 x 210	635 x 150 x 95	412 x 95 x 430
Gewicht ca.	kg	2,8	1,9	5,0

#### Lieferumfang IEHG 2 W

Fernbedienung  
Montagewinkel Wandhalterung

#### Lieferumfang IEHG 1,2-2 W

Montagewinkel Stativ

#### Lieferumfang IEHG 2,8-2 W

Fernbedienung  
Montagewinkel Stativ

Zubehör	Art.-Nr.	€ zzgl. USt.
Teleskop-Stativ für IEHG 1,2-2 W und IEHG 2,8-2 W	6510095	<b>69,00</b>
<b>Ersatzröhren</b>		
zu IEHG 1,2-2 W	6510092	<b>20,50</b>
zu IEHG 2 W	6510090	<b>35,90</b>
zu IEHG 2,8-2 W	6510093	<b>21,50</b>

## IEHG 3.2 M / IEHG 3 – Mobile Infrarot-Elektroheizgeräte

- ▶ Sicherer Stand & volle Mobilität dank stabiler Lenkrollen mit Feststellbremse
- ▶ Einfach zu manövrieren – ergonomisch angebrachter Griff für müheloses Rangieren
- ▶ Großflächige Wärmeabgabe durch zwei leistungsstarke Heizelemente
- ▶ Robustes Schutzgitter schützt zuverlässig vor Beschädigungen der Heizelemente
- ▶ Ideal für kleine Werkstatträume – kompakt, platzsparend und effizient
- ▶ Sofortige Wärmeentwicklung nach dem Einschalten – keine Vorheizzeit
- ▶ Umweltfreundlicher und emissionsfreier Betrieb
- ▶ Individuell regelbar für bedarfsgerechtes Heizen
- ▶ Sicher im Betrieb durch eingebauten Überhitzungsschutz und Umkippschutz mit Abschaltautomatik für sorgenfreies Heizen



IEHG 3.2 M



IEHG 3

IEHG 3.2 M  
statt € 235,00 zzgl. USt.  
**219,-**  
€ 260,61 inkl. USt.  
Art.-Nr. 6510038

IEHG 3  
statt € 289,00 zzgl. USt.  
**269,-**  
€ 320,11 inkl. USt.  
Art.-Nr. 6510035

Technische Daten		IEHG 3.2 M	IEHG 3
Beheizbares Raumvolumen ca.	m <sup>3</sup>	20	60
Heizleistung	kW	2 x 1,5	3
Heizstufen		2	4
Elektrischer Anschluss	V	230	230
Abmessungen (L x B x H) ca.	mm	556 x 490 x 870	725 x 300 x 800
Gewicht ca.	kg	16,5	13,8



- ▶ Umkippschutz mit Abschaltautomatik für sicheres Heizen

## IDHG 20 – Infrarot-Dieselheizgerät für schnelle punktuelle Wärmestrahlung

- ▶ Liefert sofort punktuelle Strahlungswärme ohne Luftverwirbelung zu erzeugen
- ▶ Ideal für Arbeitsplatzbeheizung, Bautrocknung, Baubeheizung und zum Enteisen
- ▶ Anhand des geringen Gewichts lässt sich der Infrarot-Dieselheizgerät schnell an neue Einsatzorte transportieren
- ▶ Mit integriertem Raumthermostat
- ▶ Einfache Zündung per Knopfdruck
- ▶ Integriertes Kühlsystem verhindert Überhitzungen
- ▶ Nur in belüfteten Räumen verwenden



IDHG 20

IDHG 20  
statt € 609,00 zzgl. USt.  
**579,-**  
€ 689,01 inkl. USt.  
Art.-Nr. 6532020

Technische Daten		IDHG 20
Heizleistung	kW	20
Gebälseleistung	m <sup>3</sup> /h	613
Heizstufen		1
Kraftstoffverbrauch	l/h	1,6
Tankinhalt	l	10,5
Elektrischer Anschluss ~50 Hz	V	230
Abmessungen (L x B x H) ca.	mm	575 x 340 x 635
Gewicht ca.	kg	18

Ausstattung	
Art der Kraftstoffpumpe	Elektromagnetisch
Raumthermostat	✓
Ventilatorabschaltung bei Erreichen der Temperatur	300 sek.

## Serie IDHG – Infrarot-Dieselheizgerät für Räume bis zu 1.600 m<sup>3</sup>

- ▶ Sehr effizientes Heizen durch große Wärmestrahlfläche
- ▶ Einfache Bedienung mit digitaler Anzeige
- ▶ Ausgestattet mit integriertem Raumthermostat
- ▶ Integrierte Schutzfunktion für einen sicheren Betrieb (z.B. Überhitzungsschutz, Kippschutz)
- ▶ Stabiles Fahrwerk mit vier Lenkrollen
- ▶ Kosteneffizientes Heizen dank geringem Verbrauch
- ▶ Elektromagnetische Kraftstoffpumpe
- ▶ Heizelement aus Edelstahl
- ▶ Ventilatorabschaltung bei Erreichen der Temperatur

- ▶ Verbaute Qualitätseinspritzdüse von „Danfoss“



IDHG 13



IDHG 16



Abgasauslass auf der Gehäuseoberseite



Digitale Anzeige mit Bedienfeld



für die praktische Anwendung in Werkstätten



Komfortable Ansteuerung aus der Ferne via Fernbedienung

IDHG 13  
statt € 1.495,00 zzgl. USt.  
**1.399,-**  
€ 1.664,81 inkl. USt.  
Art.-Nr. 6532013

IDHG 16  
statt € 1.799,00 zzgl. USt.  
**1.699,-**  
€ 2.021,81 inkl. USt.  
Art.-Nr. 6532015 \*\*

Technische Daten		IDHG 13	IDHG 16
Heizleistung	kW	13	16
Heizstufen		1	1
Beheizbares Raumvolumen ca.	m <sup>3</sup>	900	1.600
Kraftstoffverbrauch	l/h	1,03	1,26
Tankinhalt	l	32	42
Schalldruckpegel	dB(A)	48	48
Energieeffizienzklasse		C	C
Elektrischer Anschluss ~50 Hz	V	230	230
Abmessungen (L x B x H) ca.	mm	950 x 305 x 1.050	1.335 x 305 x 1.050
Gewicht ca.	kg	46,3	57,9

**Lieferumfang:**  
Dieselpumpe  
Abgasleitung

Zubehör	Art.-Nr.	€ zzgl. USt.
Abgasrohr Bogen 90°	6532100	4,90
Abgasrohr starr 50 cm	6532101	4,90
Abgasrohr 50 cm	6532102	19,90
Abgasrohr 100 cm	6532103	8,90
Abgasschlauch Ø60 mm 100 – 300 cm	6532104	19,50

## Luftentfeuchter LEF 12 / LEF 30 – mit Timerfunktion

- ▶ Übersichtliches LED-Display für eine benutzerfreundliche Bedienung
- ▶ Verschiedene Modi wie Dauerbetrieb, Autobetrieb und Lüfterfunktion möglich
- ▶ Praktische 24h Timerfunktion
- ▶ Gewünschte Luftfeuchte in Stufen einstellbar
- ▶ Behälter für das Kondensat einfach herausnehmbar
- ▶ Schlauchanschluss für kontinuierlichen Kondensatablass
- ▶ Auswaschbarer Carbonfilter für das Neutralisieren von Gerüchen
- ▶ Praktischer Tragegriff
- ▶ Kabelhalterung an der Rückseite

### LEF 30

- ▶ Steuerung über Wifi möglich



› Übersichtliches Bedienfeld zur Einstellung des gewünschten Modus und der Luftfeuchte



LEF 12



LEF 30

### Lieferumfang

- Kondensatablaufschauch
- Filtermatte mit Filterrahmen

### LEF 12

statt € 145,00 zzgl. USt.

**129,-**

€ 153,51 inkl. USt.

Art.-Nr. 6262040 \*\*

### LEF 30

statt € 259,00 zzgl. USt.

**229,-**

€ 272,51 inkl. USt.

Art.-Nr. 6262045 \*\*

Technische Daten		LEF 12	LEF 30
Kältemittel		R290	R290
Entfeuchtungsleistung <sup>(1)</sup>	l/Tag	12	30
Betriebstemperatur	°C	5 – 32	5 – 32
Empfohlenes Raumvolumen	m <sup>3</sup>	12 – 15	28 – 35
Luftmenge max.	m <sup>3</sup> /h	80 – 100	230
Schalldruckpegel	db(A)	43	43
Aufnahmeleistung	W	200	600
Elektrischer Anschluss	V/Hz	230	230
Abmessungen (L x B x H) ca.	mm	256 x 203 x 434	338 x 247 x 511
Gewicht ca.	kg	9,5	16,5

Zubehör	Art.-Nr.	€ zzgl. USt.
Filtermatte inkl. Filterrahmen (LEF 12)	6263040	5,90
Filtermatte inkl. Filterrahmen (LEF 30)	6263041	7,90

## Serie LEF – Zuverlässige und effiziente Luftentfeuchter

- ▶ Geeignet zum Trocknen von Gebäuden, feuchten Räumen z. B. nach Wasserschäden oder auf Baustellen
- ▶ Zum Verhindern von Kondenswasser und Schimmelbildung
- ▶ Fahrbares, schlagfestes Gehäuse für lange Haltbarkeit
- ▶ Ausgestattet mit Temperaturregelung, Abtauregelung, Selbstüberwachungssystem, automatischer Hygrostat-Steuerung und umweltfreundlichem Kältemittel R290
- ▶ Steuerung ausgestattet mit Smart-Touch-Knöpfen, Ablaufanzeige und Betriebsstundenzähler
- ▶ Mit herausnehmbaren und abwaschbaren Filtern für den Einsatz in staubigen Räumen
- ▶ Leistungsstark bei geringem Stromverbrauch
- ▶ Niedriger Geräuschpegel
- ▶ Mit praktischer Kabelhalterung
- ▶ Integrierte Kondensatpumpe für das Abpumpen des Kondenswasser über den Ablassschlauch

inklusive Betriebsstundenzähler



LEF 51 S

### Lieferumfang:

- ▶ Kondensatablassschlauch 5 m

### LEF 51 S

statt € 699,00 zzgl. USt.

**659,-**

€ 784,21 inkl. USt.

Art.-Nr. 6262051

### LEF 71 S

statt € 775,00 zzgl. USt.

**729,-**

€ 867,51 inkl. USt.

Art.-Nr. 6262071

### LEF 91 S

statt € 859,00 zzgl. USt.

**809,-**

€ 962,71 inkl. USt.

Art.-Nr. 6262091

Technische Daten		LEF 51 S	LEF 71 S	LEF 91 S
Kältemittel		R290	R290	R290
Entfeuchtungsleistung <sup>(1)</sup>	l/Tag	50	70	90
Betriebstemperatur	°C	1-36	1-36	1-36
Empfohlenes Raumvolumen	m <sup>3</sup>	80	130	170
Luftmenge max.	m <sup>3</sup> /h	600	700	850
Schalldruckpegel	db(A)	42	45	48
Aufnahmeleistung	W	550	750	960
Elektrischer Anschluss	V/Hz	230 / ~50	230 / ~50	230 / ~50
Abmessungen (L x B x H) ca.	mm	550 x 500 x 700	555 x 480 x 820	555 x 480 x 820
Gewicht ca.	kg	36	38,5	41



Steuerung ausgestattet mit Smart-Touch-Knöpfen, Ablaufanzeige und Betriebsstundenzähler

## Serie SC-K D – Mobile Geräte für effiziente Kühlung an der gewünschten Stelle

- ▶ Effektive Spotcooler zur schnellen Punktkühlung
- ▶ Flexible Kühlung durch neig- und schwenkbare Kaltluftleitungen
- ▶ Leicht zu Manövrieren dank kompakter Bauweise und Lenkrollen mit Feststellbremse
- ▶ Robuste Stahlblechkonstruktion
- ▶ Für Kühleinsätze in Werkstätten, Netzwerkräumen, Großküchen und anderen Umgebungen geeignet
- ▶ Füllstand-Warnleuchte und Warnsignal bei vollem Kondensatbehälter
- ▶ Keine Installationsvorbereitung, direkt nutzbar

### SC-K 2000

- ▶ Verwendung von umweltfreundlichen organischen Kältemittel R290

### SC-K 2700 D / SC-K 3500 D

- ▶ Verwendung von umweltfreundlichen organischen Kältemittel R290
- ▶ Kühlung von bis zu 0 °C möglich dank einstellbarem Modus
- ▶ Integriertes Thermostat mit Digitalanzeige der Soll- und Isttemperatur,

### SC-K 5300 D

- ▶ Vorrichtung zum Kabel aufwickeln schafft Ordnung ohne Stolpergefahr
- ▶ Verwendung von umweltfreundlichen Kältemittel R-1234yf
- ▶ Kühlung von bis zu 0 °C möglich dank einstellbarem Modus
- ▶ Integriertes Thermostat mit Digitalanzeige der Soll- und Isttemperatur



SC-K 2000



SC-K 2700 D



SC-K 3500 D



SC-K 5300 D



Übersichtliches Bedienfeld  
SC-K 2700 D/ SC-K 3500 D



Übersichtliches Bedienfeld  
SC-K 5300 D

SC-K 2000	SC-K 2700 D	SC-K 3500 D	SC-K 5300 D
statt € 525,00 zzgl. USt.	statt € 869,00 zzgl. USt.	statt € 1.249,00 zzgl. USt.	statt € 2.499,00 zzgl. USt.
<b>499,-</b>	<b>799,-</b>	<b>1.199,-</b>	<b>2.349,-</b>
€ 593,81 inkl. USt.	€ 950,81 inkl. USt.	€ 1.426,81 inkl. USt.	€ 2.795,31 inkl. USt.
Art.-Nr. 6550000	Art.-Nr. 6550005	Art.-Nr. 6550010	Art.-Nr. 6550015 **

Technische Daten		SC-K 2000	SC-K 2700 D	SC-K 3500 D	SC-K 5300 D
Kühlleistung	kW	2	2,7	3,5	5,3
Luftmenge Stufe max.	m³/h	230	400	600	800
Anzahl Gebläsestufen		1	2	2	2
Erzielbare Raumtemperatur	°C	20	0	0	0
Empfohlene Raumgröße	m³	12,5 – 25	20 – 45	27,5 – 57,5	50 – 102,5
Kondensatwasserbehälter	l	3	5	7	25
Anzahl Abluftanschlüsse		1	2	3	3
Schalleistungspegel LWA	dB(A)	62	65	67	75
Schalldruckpegel LpA	dB(A)	52	55	57	65
Energieeffizienzklasse		A	A	B	B
Aufnahmeleistung	kW	0,7	0,95	1,4	2,2
Anschlussspannung ~50 Hz	V	230	230	230	230
Abmessungen (L x B x H) ca.	mm	465 x 287 x 589	405 x 430 x 855	430 x 493 x 944	560 x 620 x 1.135
Gewicht ca.	kg	25,5	42	49	95

Zubehör	Art.-Nr.	€ zzgl. USt.
<b>Luftfilter</b>		
SC-K 2000	6550100	9,90
SC-K 2700 D	6550101	9,90
SC-K 3500 D	6550102	14,90
vorne SC-K 5300 D	6550103	19,90
hinten SC-K 5300 D	6550104	19,90
<b>Abluftschlauch 6 Meter</b>		
SC-K 2700 D	6550110	17,50
SC-K 3500 D	6550111	21,90
SC-K 5300 D	6550112	38,90

## Serie PAC – Mobile Klimageräte mit Bluetooth und Wifi Steuerung

- ▶ Benutzerfreundliche Bedienung durch übersichtliches LED-Display
- ▶ Modi für Kühlen, Ventilation und Entfeuchten einstellbar
- ▶ Praktische 24h Timer-Funktion
- ▶ Sleep Mode für eine geringere Ventilationsstufe und einen leisen Betrieb in der Nacht
- ▶ Anschluss für Kondensatablauf vermeidet das ständige Entleeren des Behälters
- ▶ Bequem aus der Ferne ansteuerbar dank der mitgelieferten Bluetooth Fernbedienung oder über App

- ▶ Gute Wärmeabführung mithilfe des mitgelieferten Fenster-Kits
- ▶ Mobil dank vier Transportrollen
- ▶ Einfach herausnehmbarer Luftfilter für mühelose Reinigung

### PAC 12001H

- ▶ Praktische Heizfunktion bis 32 °C Raumtemperatur
- ▶ Swing-Funktion für gleichmäßigere Luftverteilung

### PAC S 3500 H

- ▶ vereint die Vorteile von mobilen- und von fest verbaute Split-Klimaanlagen
- ▶ Außeneinheit einfach vor die Tür stellen oder im Fensterbrett einhängen
- ▶ warme Luft wird per Wärmetauscher abgeführt, ohne dass die Luft nach außen geleitet wird, das Splitgerät arbeitet dadurch leistungsstärker, effizienter und leiser als herkömmliche mobile Klimaanlage
- ▶ Praktische Heizfunktion bis 30 °C Raumtemperatur



PAC 9001



PAC 12001H



PAC S 3500 H

### Lieferumfang PAC 9001 / 12001H

Fernbedienung  
1,5 m Abluftschlauch mit Fensterkit  
Kondensatablaufschauch

### Lieferumfang PAC S 3500 H

Fernbedienung  
Kondensatablaufschauch  
Fensterhalterung  
Fensterkit

PAC 9001	PAC 12001H	PAC S 3500 H
statt € 289,00 zzgl. USt.	statt € 445,00 zzgl. USt.	statt € 979,00 zzgl. USt.
<b>259,-</b>	<b>399,-</b>	<b>899,-</b>
€ 308,21 inkl. USt.	€ 474,81 inkl. USt.	€ 1.069,81 inkl. USt.
Art.-Nr. 6551230 **	Art.-Nr. 6551235 **	Art.-Nr. 6551205 **



### PAC S 3500 H

- ▶ Fensterhalterung im Lieferumfang enthalten
- ▶ Außeneinheit einfach ans Fenster montieren

Technische Daten		PAC 9001	PAC 12001H	PAC S 3500 H
Kühlleistung	kW	2,6	3,5	3,5
Kühlleistung	Btu/h	9.000	12.000	12.000
Heizleistung	kW	–	2,9	3,5
Luftmenge Stufe max.	m <sup>3</sup> / h	340	440	450
Anzahl Gebläsestufen		2	4	5
Temperatur min. – max.	°C	16 – 32	16 – 32	16 – 30
Schalldruckpegel LpA	dB(A)	56	56	57
Schalldruckpegel LpA Silentmode	dB(A)	45	45	37
Energieeffizienzklasse		A	A	A+
Aufnahmeleistung ~50 Hz	kW	1,1	1,4	1,2
Abmessungen (LxBxH)	mm	290 x 303 x 673	423 x 348 x 694	430 x 320 x 730
Außeneinheit		–	–	492 x 264 x 460
Gewicht ca.	kg	22	28,5	34,5



- ▶ Fensterkit mit Abluftschlauch (1,5 m)

## Monoblock-Wandklimagerät MAC 2950 H – Platzsparendes Klimagerät ohne Außeneinheit

- ▶ Elegantes Design, welches sich nahtlos in den Wohnraum einfügt
- ▶ Einfache Wandmontage ohne ein zusätzliches Außengerät an der Fassade
- ▶ Nahezu in jedem Wohnraum nutzbar als energieeffiziente Kühllösung
- ▶ Übersichtliches LED-Display für die aktuelle Temperatur und den gewählten Modus
- ▶ Vier auswählbare Modi: Kühlen, Heizen, Ventilator- und Luftentfeuchtungsfunktion
- ▶ Integrierter „Silent Mode“ für extrem leisen Betrieb in der Nacht, nur 39 dB.
- ▶ Klimagerät über App oder Fernbedienung steuerbar
- ▶ Integriertes Thermostat



› Übersichtliches LED-Display für die aktuelle Temperatur und den gewählten Modus



› Einfache Wandmontage dank mitgelieferter Bohrschablone



### Vorteile eines Klimagerätes ohne Außeneinheit

- › Kein Außengerät an der Fassade
- › Keine Aufwendige Montage- / oder Demontage z.B. vor dem Transport von Wohn- oder Baucontainern
- › Keine Lärmemission außen



Früher → Heute

Technische Daten		MAC 2950 H
Kühlleistung	kW	2,93
Kühlleistung	Btu/h	10.000
Heizleistung	kW	2,63
Luftmenge Stufe max.	m <sup>3</sup> /h	520
Empfohlene Raumgröße	m <sup>3</sup>	75
Anzahl Gebläsestufen		3
Temperaturbereich min. – max.	°C	16 – 30
Kältemitteltyp		R290
Schalldruckpegel LpA	dB(A)	48
Schalldruckpegel LpA Silentmode	dB(A)	39
Energieeffizienzklasse		A (kühlen) / A+ (heizen)
Aufnahmeleistung (Kühlung)	kW	1,12
Aufnahmeleistung (Heizen)	kW	0,73
Elektrischer Anschluss ~50 Hz	V	230
Abmessungen (LxBxH) ca.	mm	1.000x205x585
Gewicht ca.	kg	42,5

**MAC 2950 H**  
 statt € 1.285,00 zzgl. USt.  
**1.099,-**  
 € 1.307,81 inkl. USt.  
 Art.-Nr. 6551200 \*\*

**Serienausstattung:**  
 Kondensatablauf  
 Raumthermostat  
 Raumlufffilter reinigbar

**Lieferumfang:**  
 Fernbedienung  
 Montagematerial  
 Bohrschablone

## Kühlbox UKB 50 – Zweizonen Kühlbox mit Batterie bis -20°C einstellbar

- ▶ Robuste Kompressor Kühlbox mit 50L Fassungsvermögen
- ▶ Zwei Temperaturzonen getrennt steuerbar, zum gleichzeitigen Kühlen und Gefrieren
- ▶ Übersichtliches LED-Display zur Anzeige der Soll- und Ist Temperatur
- ▶ USB A-Anschluss zum gleichzeitigen Laden von Handys oder anderen Verbrauchern
- ▶ Integrierte dreistufige Batterieüberwachung, schützt die Autobatterie vor Tiefentladung
- ▶ Deckel komplett demontierbar mit integriertem Schneidebrett
- ▶ Flexibel einsetzbar – Betrieb über 12V, 24V, 230V Stromquelle oder integrierter Batterie möglich
- ▶ Extrem leise < 45 dB (A)
- ▶ Vier Befestigungsösen für den sicheren Transport
- ▶ Bequemer Transport dank ausziehbarem Griff und großen Transportrollen
- ▶ Abflusstropfen am Boden für mühelose und schnelle Reinigung
- ▶ Ideal für die Baustelle, Camping- oder Angelausflüge dank Batteriebetrieb



**15 LITER**  
203 x 312 x 235 mm

**35 LITER**  
277 x 312 x 405 mm

### OUTPUT

- 2x USB A 5V / 1A
- 1x USB-C 20V/3A (Batterie)

### INPUT

- 1x 230V AC
- 1x 12/24V DC
- 1x USB-C 20V/3A (Batterie)
- 1x 230V AC (Batterie)

UKB 50  
statt € 429,00 zzgl. USt.  
**399,-**  
€ 474,81 inkl. USt.  
Art.-Nr. 6580050 \*\*

Technische Daten		UKB 50
Fassungsvermögen gesamt	l	50
Einstellbarer Temperaturbereich	°C	-20 – 20
Schalleistungspegel	dB(A)	<45
Energieeffizienzklasse		E
Anschlussspannung DC	V	12 / 24
Anschlussspannung AC	V	230
Leistung	W	45
Batteriekapazität	mAh	15.600
Batterie Laufzeit	h	6
Batterie Ladezeit	h	5
Abmessungen (LxBxH) ca.	mm	765 x 470 x 516
Gewicht ca.	kg	18,8

Über App und Bluetooth steuerbare Funktionen



- › Zwei Temperaturzonen getrennt steuerbar, zum gleichzeitigen Kühlen und Gefrieren
- › Deckel mit integriertem Schneidebrett



- › Übersichtliches LED-Display zur Anzeige der Soll- und Ist Temperatur
- › Mit USB A-Anschluss zum gleichzeitigen Laden von Verbrauchern

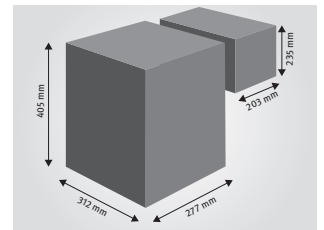

- › Platz für bis zu sechs 1,5 l Flaschen im großen Fach



- › Betrieb über integrierte Batterie möglich

Lieferumfang
230V Netzkabel
12/24V KFZ Ladekabel
Batterie
230V Ladekabel Batterie

## Powerstation PPS 3600 Pro – Mobile Powerstation, einfach in der Handhabung, jederzeit schnell einsatzbereit

VERFÜGBAR AB JUNI 2026

- ▶ Keine Abgase oder Lärm
- ▶ Extrem große Akkukapazität mit 2.304 Wh
- ▶ Verbauter NCA-Akku mit hoher Energiedichte und Ladegeschwindigkeit
- ▶ Mehr als 2.000 Ladezyklen möglich
- ▶ Aufladen erfolgt über 230 V-Anschluss
- ▶ Angeschlossene Geräte durch intelligentes Batteriemanagementsystem geschützt
- ▶ Komplett wartungsfrei
- ▶ Robuster Gitterrohrrahmen für den Outdooreinsatz und Baustellenbetrieb
- ▶ Perfekt für Garten- und Landschaftsbau, bei kommunalen Arbeiten oder im Facility Management
- ▶ Emissionsfreie und geräuschlose Alternative zu einem Benzingenerator

- ▶ Perfekt geeignet für Verbraucher mit hohem Anlaufstrom dank max. 20 kW Peak
- ▶ Integrierte Lade- und Zustandsanzeige
- ▶ Praktische App-Steuerung

### VERWALTUNGSSYSTEM

- Tiefenentladung,
- Überspannung
- Überladung
- Kurzschluss
- Übertemperatur
- Untertemperatur



PPS 3600 Pro  
statt € 2.899,00 zzgl. USt.  
**2.799,-**  
€ 3.330,81 inkl. USt.  
Art.-Nr. 6770040

Technische Daten		PPS 3600 Pro
Laufzeit bei 50 % Last	h	1,1
Laufzeit bei 100 % Last	h	0,6
Schutzklasse Powerstation		IP54
Schallleistungspegel Lw	dB(A)	30
Schutzklasse Steckdosen		IP54
Ausgang AC Steckdose		2 x 230 V / 50 Hz / 3.600 W (20 kW Peak)
Leistung bei Nennlast 150 %		4.000 – 5.400 W, >500 s
Leistung bei Nennlast 200 %		5.400 – 7.200 W, >50 s
Leistung bei Nennlast 250 %		7.200 – 9.000 W, >10 s
Leistung bei Nennlast >250 %		>9.000 W, >1 s
Akku Kapazität	Wh	2.304
Ladezyklen (bei Kapazität > 80 %)		>2.000
Entladetemperatur	°C	-15 – 55
Ladetemperatur	°C	5 – 40
Akku Typ		NCA
Akku chemische Zusammensetzung		Nickel-Kobalt-Aluminiumoxid
Eingang AC		176 – 264 V, 45 – 65 Hz, 1.200 W
Abmessungen (LxBxH) ca.	mm	526 x 485 x 211
Gewicht ca.	kg	24

- ▶ Perfekt für Garten- und Landschaftsbau, bei kommunalen Arbeiten oder im Facility Management

### Lieferumfang

Ladekabel 230 V 1.800 mm-3x2.5 mm<sup>2</sup>-H05VV-F  
Erdungskabel 500 mm-3.4 mm<sup>2</sup>-AWM3135

## Powerstations PPS – Perfekt für unterwegs, einfach in der Handhabung, jederzeit schnell einsetzbar

- ▶ Keine Abgase oder Lärm
- ▶ In Verbindung mit Solarpanels (Zubehör) autark nutzbar
- ▶ Verbauter Lithium-Eisenphosphat-Akku extrem langlebig und temperaturbeständig
- ▶ Perfekt für unterwegs dank integriertem Tragegriff und geringem Gewicht
- ▶ Robuste Konstruktion, für den Outdooreinsatz geeignet
- ▶ LC-Display für einfache Bedienung und Anzeige
- ▶ Universell aufladbar durch Solarpanel (als Zubehör erhältlich), 12V- oder 230V-Ladegerät (im Lieferumfang)
- ▶ Mehr als 2.500 Ladezyklen
- ▶ Intelligentes Laden dank USB-C Anschluss mit Power Delivery Funktion
- ▶ Integrierte Schnellladefunktion am USB-A und USB-C Ausgang
- ▶ Wireless Charging Funktion für Smartphones
- ▶ Angeschlossene Geräte durch intelligentes Batteriemanagementsystem geschützt
- ▶ Komplett wartungsfrei
- ▶ Integrierte LED-Lampe auf der Rückseite

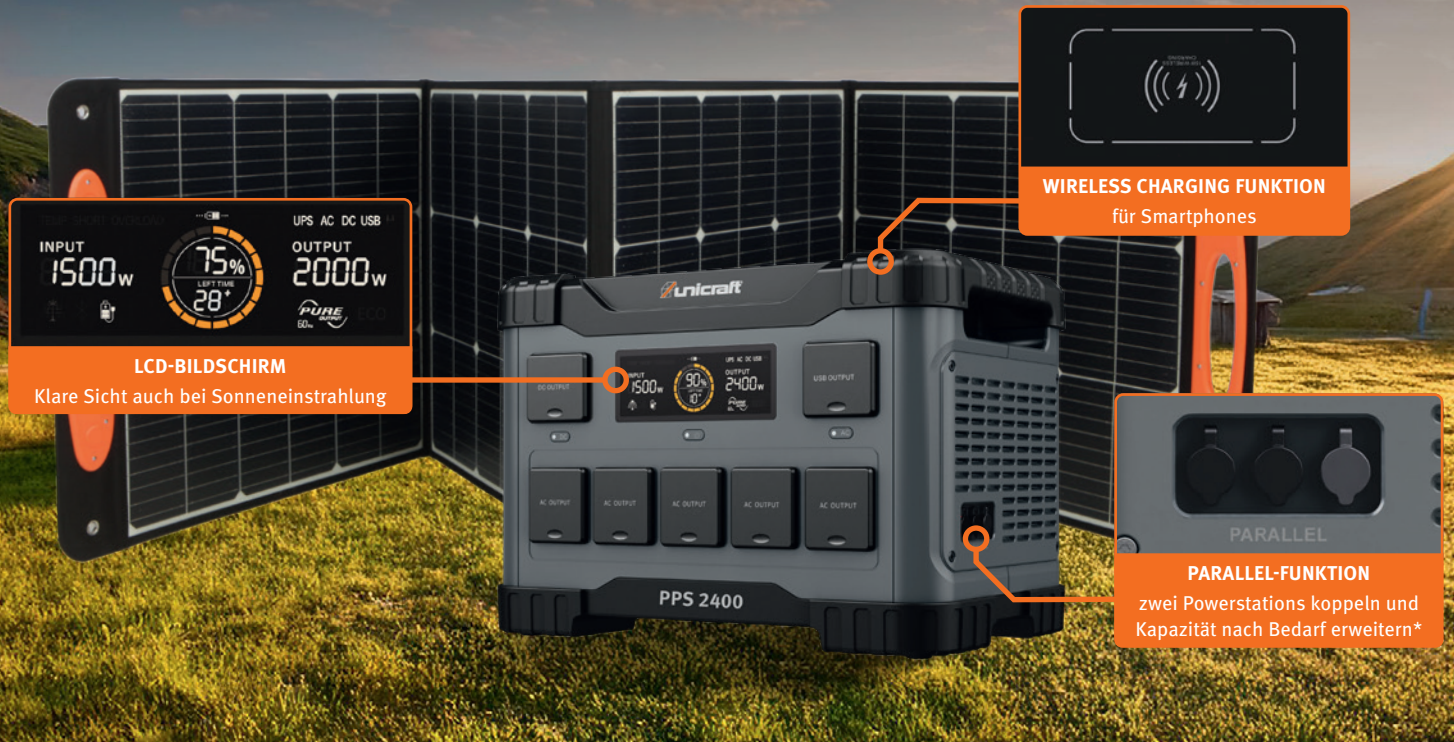

Zubehör	Art.-Nr.	€ zzgl. USt.
Ladekabel 12 V	6780003	6,90
Ladekabel 230 V	6780004	5,50
Parallel	6780006	12,90
Anschlusskabel		



Zubehör (Solarbetrieb)	Art.-Nr.	€ zzgl. USt.
Solarpanel 100 Watt	6780000	175,00
Solarpanel 200 Watt	6780001	175,00
Adapterkabel	6780002	25,90
Verlängerungskabel 3m	6780005	12,90

**PPS 600**  
statt € 429,00 zzgl. USt.  
**399,-**  
€ 474,81 inkl. USt.  
Art.-Nr. 6770006

**PPS 1200**  
statt € 749,00 zzgl. USt.  
**699,-**  
€ 831,81 inkl. USt.  
Art.-Nr. 6770012

**PPS 2000**  
statt € 1.165,00 zzgl. USt.  
**1.099,-**  
€ 1.307,81 inkl. USt.  
Art.-Nr. 6770020

**PPS 2400**  
statt € 1.475,00 zzgl. USt.  
**1.399,-**  
€ 1.664,81 inkl. USt.  
Art.-Nr. 6770024

Technische Daten		PPS 600	PPS 1200	PPS 2000	PPS 2400
Ausgang AC Steckdose	kW	0,6 (1,2 Peak)	1,2 (2,4 Peak)	2,0 (4,0 Peak)	2,4 (4,8 Peak)
Ausgang AC Steckdose ~ 50 Hz	V	2 x 230	2 x 230	5 x 230	5 x 230
Ausgang DC		2 x DC5521, 5 A, 13,6 V, max. 100 W, 1 x Zigarettenanzünder 10 A, 12 V, max. 120 W			
Ausgang USB-C (USB-PD)		5 / 9 / 12 / 15 / 20 V DC, bis zu 5 A, max. 2 x 100 W			
Ausgang USB-A		5 / 9 / 12 V DC, bis zu 3 A, max. 2 x 24 W	5 / 9 / 12 / 15 / 20 V DC, bis zu 5 A, max. 2 x 100 W	5 / 9 / 12 V DC, bis zu 3 A, max. 4 x 24 W	
Batterieerweiterung		-	-	ja	ja
Schutzklasse Steckdosen				IP 65	
Akku Kapazität	Wh	512	921	1.843	2.150
Ladezyklen (bei Kapazität >80%)			>2.500		
Entladetemperatur	°C		-10 – +40		
Eingang AC	W	400	600		1.200
Eingang DC	V		220 – 240 V / 50 – 60 Hz		
Ladezeit bis 100% Batterie mit Autoadapter 12 V	h	5,1	9,2	18,4	21,5
Laufzeit bei 100% Last	h	0,85	0,77		0,9
Schalleistungspegel Lw	dB(A)			54	
Abmessungen (L x B x H) ca.	mm	279 x 193 x 181	340 x 236 x 215	430 x 275 x 300	430 x 275 x 300
Gewicht	kg	7	13	28	30

## Wireless-Charging

PPS 600 / 1200 > 1x 15 W  
PPS 2000 / 2400 > 2x 15 W

## LiFePO<sub>4</sub>-Batterie

Mehr als 2.500 Ladezyklen bis 80% Kapazität

## Batterie-Management

Tiefenentladung, Überspannung, Überladung, Kurzschluss, Übertemperatur, Untertemperatur, Schnellladefunktion der Power Station, USV-Funktion (unterbrechungsfreie Stromversorgung)

## Ladezeiten bis 100 %

mit 230 V AC

PPS 600 > 1,2 Stunden  
PPS 1200 > 1,5 Stunden  
PPS 2000 > 1,8 Stunden  
PPS 2400 > 1,7 Stunden

## Steckdosen

Von allen äußeren Einflüssen geschützt dank Schutzklappen (IP65)

## Ladezyklen

Angeschlossener Verbraucher

	18 W	90 W	1.000 W
PPS 600	28 x	5 x	–
PPS 1200	51 x	10 x	0,9 h
PPS 2000	102 x	20 x	1,8 h
PPS 2400	119 x	23 x	2,1 h

## Powerstation PPS 3600 M –

Mobile Powerstation, einfach in der Handhabung, jederzeit schnell einsetzbar

- ▶ Keine Abgase oder Lärm
- ▶ Extrem große Akkukapazität mit 5.376 Wh
- ▶ Verbauter Lithium-Eisenphosphat-Akku extrem langlebig und temperaturbeständig
- ▶ Mehr als 2.500 Ladezyklen möglich
- ▶ Aufladen erfolgt über 230 V-Anschluss
- ▶ LCD-Bildschirm für einfache Bedienung und Anzeige
- ▶ Angeschlossene Geräte durch intelligentes Batteriemanagementsystem geschützt
- ▶ Komplett wartungsfrei
- ▶ Robuster Gitterrohrrahmen für den Outdooreinsatz und Baustellenbetrieb

- ▶ Mobil dank vier großen Vollgummireifen
- ▶ Verwaltungssystem für: Tiefenentladung, Überspannung, Überladung, Kurzschluss, Übertemperatur, Untertemperatur, Schnellladefunktion der Power Station, USV-Funktion (unterbrechungsfreie Stromversorgung)



PPS 3600 M  
statt € 2.275,00 zzgl. USt.  
**2.159,-**  
€ 2.569,21 inkl. USt.  
Art.-Nr. 6770036

Technische Daten		PPS 3600 M
Ausgang AC Steckdose		2x 230V 16 A 1x 230V 32 A 3.600 W (7200 W Peak)
Schutzklasse Powerstation / Steckdosen		IP 23 / IP 44
Akku Kapazität	Wh	5.376
Ladezyklen (bei Kapazität >80%)		> 2.500
Lade- / Entladetemperatur	°C	0 – 40 / -10 – 40
Eingang AC		220 – 240V, 50 – 60 Hz, 2.200 W
Ladezeit bis 100% Kapazität mit 230 V AC	h	2,8
Laufzeit bei 100% Last	h	1,4
Schalleistungspegel Lw	dB(A)	54
Abmessungen (LxBxH) ca.	mm	597 x 476 x 585
Gewicht ca.	kg	68



1. Ein-/Ausschalter
2. LCD-Bildschirm
3. Wechselstrom-Schalter
4. Anschluss 220–240 V, 50–60 Hz, 2,2 kW
5. Zwei 230 V 16 A Steckdosen
6. Eine 230 V 32 A Steckdose

## Wählen Sie den geeigneten Stromerzeuger

- Die angegebenen Leistungen sind Richtwerte und können im Einzelfall nach oben oder unten differieren

### Art der Verbraucher

#### Ohmsche Verbraucher

- Diese bestehen aus einem oder mehreren Widerständen, d.h. elektrischen Komponenten die im wesentlichen Hitze oder Licht erzeugen.  
**Beispiele:** Ofen, Glühbirne, Bügeleisen, Kaffeemaschine, Heizlüfter, Wasserkocher usw.

#### Induktive Verbraucher

- Im Wesentlichen elektromagnetische Verbraucher d.h. elektrische Komponenten, die Elektromagnetismus erzeugen. Diese Geräte benötigen beim Anlauf unter Umständen eine vielfache Anlaufleistung.  
**Beispiele:** Ventilatoren, Bohrmaschinen, Pumpen, Tischkreissägen, Handkreissägen, Kompressoren, Betonmischer, Wasserpumpen, Flaschenrüttler, etc.

#### Auslegung des Stromerzeugers

- Bei der Auslegung des Stromerzeugers sind je nach Art des Verbrauchers ggf. erhöhte Anlaufleistungen zu berücksichtigen und darauf zu achten, dass der Leistungsbedarf der Verbraucher die Dauerleistung des Stromerzeugers nicht überschreitet.
- Synchron Generatoren** sind kurzfristig um bis zu 3-fach (einige Modelle sogar 4-fach) überlastbar und daher besonders für induktive Verbraucher mit erhöhter Anlaufleistung geeignet.
- Inverter Generatoren** produzieren Strom mit reiner Sinuskurve und sind daher besonders für moderne Elektronik geeignet, wie Computer, Smart-TV's, usw.

#### Die Gerätenamen – so verstehen Sie die einzelnen Bezeichnungen:

PG	Power Generator
-I	Inverter
-D	Diesel
-E	Eco
-X	Isolationsüberwachung
-S	Schallgedämmtes Gehäuse
T	400 V
S	230 V
H	Für Hauseinspeisung geeignet
C	Mit Schnittstelle für Anschluss von Automatischem Trennschalter
E	E-Start
R	Handstart
A	AVR-Regelung*
-54	Schutzklasse IP 54

\* AVR Automatische Spannungsregelung: Sorgt für eine konstante Ausgangsspannung indem Spannungsspitzen oder -abfälle elektronisch ausgeglichen werden. Die erzeugte Sinuswelle ist so konstant, dass die meisten elektronischen Geräte sicher betrieben werden können. Für besonders empfindliche Geräte wie moderne PCs oder Smart-TV's wird jedoch ein Inverter-Stromerzeuger mit reiner Sinuswelle empfohlen, um optimale Leistung und Schutz zu gewährleisten.

## Übersicht – Inverter Stromerzeuger

Typenbezeichnung	Artikelnummer	Dauerausgangsleistung (Wirkleistung) – kW	Dauerausgangsleistung (Scheinleistung) – kVA	Nennspannung – V	Faktor für kurzfristige Anlaufleistung	Anlaufleistung – kW		
PG-I 21 SR-S	6707121	1,8	1,8	230	1	1,8	–	Top Preis/Leistung
PG-I 33 SR-S	6707133	3,3	3,3	230	1	3,3	–	Top Preis/Leistung
PG-I 45 SE-S HC	6707145	4,5	4,5	230	1	4,5	Hauseinspeisung geeignet	Top Preis/Leistung
PG-I 55 SE-S HC	6707155	5	5	230	1	5,0	Hauseinspeisung geeignet	Top Preis/Leistung
PG-I 85 SE-S HC	6707186	8	8	230	1	8	Hauseinspeisung geeignet	Top Preis/Leistung
PG-I 35 SR	6707235	3,2	3,2	230	1	3,2	–	Top Preis/Leistung
PG-I 41 SE	6707242	3,6	3,6	230	1	3,6	–	Top Preis/Leistung
PG-I 65 SE	6707265	6	6	230	1	6	–	Top Preis/Leistung
PG-I 85 SE HC	6707285	8	8	230	1	8	Hauseinspeisung geeignet	Top Preis/Leistung

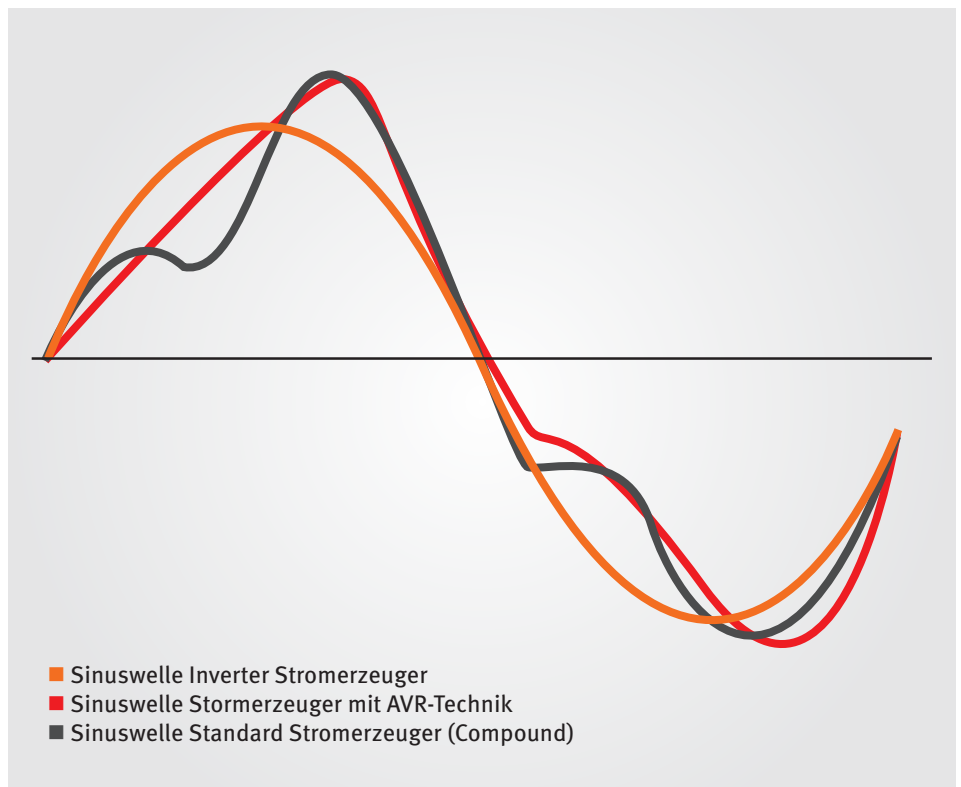

- Sinuswelle Inverter Stromerzeuger
- Sinuswelle Stromerzeuger mit AVR-Technik
- Sinuswelle Standard Stromerzeuger (Compound)

Nicht alle aufgeführten Modelle sind in diesem Aktionsprospekt enthalten. Weitere Modelle finden Sie unter [www.stuermer-maschinen.de](http://www.stuermer-maschinen.de)

## Übersicht Benzin-/Diesel-Stromerzeuger und Zapfwellengeneratoren

Typenbezeichnung	Artikelnummer	Dauerausgangsleistung (Wirkleistung) COP 230V – kW	Dauerausgangsleistung (Scheinleistung) COP 230 V – kVA	Dauerausgangsleistung (Wirkleistung) COP 400 V – kW	Dauerausgangsleistung (Scheinleistung) COP 400 V – kVA	Nennspannung – V	Spannungsregelung AVR – Y/N	Faktor für kurzfristige Anlaufleistung	Anlaufleistung – 230 Volt – kW	Anlaufleistung – 400 Volt – kW		
<b>Benzin Synchron-Stromerzeuger</b>												
PG-E 60 SEA	6706060	5,0	5,5	–	–	230	Y	3	15	–	–	Top Preis/Leistung
PG-E 80 TEA H	6706080	2,3	2,5	6,5	7,8	230/400	Y	3	6,9	19,5	Hauseinspeisung geeignet	Top Preis/Leistung
PG-E 90 SEA	6706090	7,5	8,3	–	–	230	Y	3	22,5	–	–	Top Preis/Leistung
PG-E 100 TEA H	6706105	3,5	3,8	10,0	12,0	230/400	Y	3	10,35	30	Hauseinspeisung geeignet	Top Preis/Leistung
PG 400 SR	6700041	2,6	3,1	–	–	230	Y	3	7,8	–	–	Made in Europe
PG 500 SRA	6701051	3,9	4,2	–	–	230	Y	3	11,7	–	–	Made in Europe
PG 800 SRA	6701081	5,5	6,0	–	–	230	Y	3	16,5	–	–	Made in Europe
PG 800 TRA	6701083	3,2	3,7	5,6	7,0	230/400	Y	3	9,45	16,8	–	Made in Europe
PG 500 X-SEA	6702051	4,0	4,8	–	–	230	Y	3	12	–	Mit Isolationsüberwachung	Made in Europe
PG 800 X-TEA	6702083	3,3	3,7	5,6	7,0	230/400	Y	3	9,9	16,8	Mit Isolationsüberwachung	Made in Europe
PG 800 TEA HC	6702085	3,3	3,7	5,6	6,6	230/400	Y	3	9,9	16,8	Hauseinspeisung geeignet	Made in Europe
PG 1200 TEA HC	6702125	4,5	5,0	9,5	11,8	230/400	Y	3	13,5	28,5	Hauseinspeisung geeignet	Made in Europe
PG 800 X-TEA-54	6703083	3,6	4,0	5,4	6,8	230/400	Y	4	14,4	21,6	Mit Isolationsüberwachung	Made in Europe
PG-E 55 SEA 4in1	6706955	5	5	-	-	230	Y	3	15	-	-	Top Preis/Leistung
<b>Diesel Synchron-Stromerzeuger</b>												
PG-D 600 X-TEA	6704063	2,7	3,0	4,5	5,6	230/400	Y	3	8,1	13,5	Mit Isolationsüberwachung	Made in Europe
PG-D 60 TEA-S HC	6731060	4,3	5,4	5,0	6,3	230/400	Y	3	12,9	15	Hauseinspeisung geeignet	Top Preis/Leistung
PG-D 80 TEA-S HC	6731080	6,0	7,5	7,0	8,8	230/400	Y	3	18	21	Hauseinspeisung geeignet	Top Preis/Leistung
PG-D 90 TEA-S HC	6731090	6,8	8,5	8,0	10,0	230/400	Y	3	20,4	24	Hauseinspeisung geeignet	Top Preis/Leistung
PG-D 130 TEA-S HC	6731130	10,2	12,8	12,0	15,0	230/400	Y	3	30,6	36	Hauseinspeisung geeignet	Top Preis/Leistung
PG-D 230 TEA-S HC	6740123	4,8	6,0	16	20	230/400	Y	3	14,4	48	Hauseinspeisung geeignet	Top Preis/Leistung
PG-D 411 TEA-S HC	6741141	9,0	11,4	31	38	230/400	Y	3	–	–	Hauseinspeisung geeignet	Top Preis/Leistung
PG-D 630 TEA-S HC	6740163	13,5	16,8	45	56	230/400	Y	3	40,5	135	Hauseinspeisung geeignet	Top Preis/Leistung
PG-D 710 TEA-S HC	6741171	17,3	21,7	52	65	230/400	Y	3	–	–	Hauseinspeisung geeignet	Top Preis/Leistung
PG-D 830 TEA-S HC	6741183	20,0	22	60	66	230/400	Y	3	–	–	Hauseinspeisung geeignet	Top Preis/Leistung
PG-D 1040 TEA-S HC	6741204	25	31,3	75	94	230/400	Y	3	–	–	Hauseinspeisung geeignet	Top Preis/Leistung
PG-D 1380 TEA-S HC	6741238	33,3	41,7	100	125	230/400	Y	3	–	–	Hauseinspeisung geeignet	Top Preis/Leistung
<b>Zapfwellengeneratoren</b>												
PTO 18 TA	6710015	7,2	7,2	14,4	18,0	230/400	Y	3	21,6	43,2	–	Made in Europe
PTO 27 TA	6710022	10,8	10,8	21,6	27,0	230/400	Y	3	32,4	64,8	–	Made in Europe
PTO 38 TA	6710031	15,2	15,2	30,4	38,0	230/400	Y	3	45,6	91,2	–	Made in Europe

## PG-I-Serie – Trag- und fahrbare Inverter-Stromerzeuger

- ▶ Liefert Strom mit reiner Sinuswelle für bedenkenlose Verwendung von Geräten mit empfindlicher Elektronik, wie z.B. PCs
- ▶ Moderne Invertertechnik mit konstanter Leistungsabgabe
- ▶ Geräuscharmer, sparsamer Betrieb und leistungsabhängige, stufenlose

- Drehzahlregulierung
- ▶ Choke für problemlosen Kaltstart
- ▶ Geschlossene Bauweise zur besseren Lärmdämmung und Schutz vor groben Schmutz und Stößen

### PG-I 45 SE-S HC

- ▶ Handstart & E-Start
- ▶ Für die Hauseinspeisung mit manuellem und automatischen Netztrennschalter geeignet

### PG-I 21 SR-S



- 1) Schuko Steckdose 230V
- 2) DC 12V Steckdose; 8,3A
- 3) Schutzschalter
- 4) ECO-Modus An/Aus
- 5) Kontrollleuchten
- 6) Digitale Anzeige für Ausgangsspannung, Frequenz und Betriebsdauer

### PG-I 33 SR-S



- 1) ECO-Modus
- 2) Digitalanzeige
- 3) Kontrollleuchten
- 4) DC-Reset
- 5) 12V DC 8,3A Steckdose
- 6) 230V AC 16A Steckdose
- 7) 230V AC 16A Steckdose
- 8) AC-Reset

### PG-I 45 SE-S HC



- 1) AC-Reset
- 2) Kontrollleuchten
- 3) Digitalanzeige
- 4) ECO-Modus
- 5) DC-Reset
- 6) Schnittstelle für automatischen Trennschalter
- 7) 12V DC 8,3A Steckdose
- 8) 230V AC 16A Steckdose
- 9) 230V AC 16A Steckdose

PG-I 21 SR-S  
statt € 445,00 zzgl. USt.  
**399,-**  
€ 474,81 inkl. USt.  
Art.-Nr. 6707121

PG-I 33 SR-S  
statt € 495,00 zzgl. USt.  
**459,-**  
€ 546,21 inkl. USt.  
Art.-Nr. 6707133

PG-I 45 SE-S HC  
statt € 765,00 zzgl. USt.  
**699,-**  
€ 831,81 inkl. USt.  
Art.-Nr. 6707145

Technische Daten		PG-I 21 SR-S	PG-I 33 SR-S	PG-I 45 SE-S HC
Spannung	V	230	230	230
Zeitlich begrenzte Ausgangsleistung (Scheinleistung)	kVA	2	3,3	4,5
Zeitlich begrenzte Ausgangsleistung (Wirkleistung)	kW	2	3,3	4,5
Dauerausgangsleistung (Scheinleistung)	kVA	1,8	3	4
Dauerausgangsleistung (Wirkleistung)	kW	1,8	3	4
Kraftstoff		Benzin	Benzin	Benzin
Anlasser		Handstart	Handstart	Handstart / E-Start
Laufzeit bei 50% / 100% Last	h	8 / 4	5,4 / 3,3	7,5 / 4,5
Fassungsvermögen Tank	l	4	6	12
Schalldruckpegel Lp	dB(A)	67	76	71
Schalleistungspegel Lw	dB(A)	90	96	93,5
Schutzklasse Generator / Steckdosen		IP23M / IP44	IP23M / IP44	IP23M / IP44
Abmessungen (L x B x H) ca.	mm	490 x 300 x 490	490 x 300 x 490	595 x 440 x 515
Gewicht ca.	kg	19,3	21	38,5

## PG-I-Serie – Trag- und fahrbare Inverter-Stromerzeuger

- ▶ Liefert Strom mit reiner Sinuswelle für bedenkenlose Verwendung von Geräten mit empfindlicher Elektronik, wie z.B. PCs
- ▶ Moderne Invertertechnik mit konstanter Leistungsabgabe
- ▶ Geräuscharmer, sparsamer Betrieb und leistungsabhängige, stufenlose Drehzahlregulierung
- ▶ Choke für problemlosen Kaltstart

### PG-I 85 SE-S HC

- ▶ Für die Hauseinspeisung mit manuellem und automatischen Netztrennschalter geeignet
- ▶ Elektrostart für bequemes Starten auf Knopfdruck
- ▶ Schallgedämmt

### PG-I 55 SE-S HC



- 1) Schuko Steckdose 230V
- 2) DC 12V Steckdose; 8,3A
- 3) Schutzschalter
- 4) ECO-Modus An/Aus
- 5) Kontrollleuchten
- 6) Digitale Anzeige für Ausgangs-spannung, Frequenz und Betriebsdauer
- 7) Schnittstelle für Automatischen Trennschalter
- 8) Schalter für Stromkreis Unterbrechung
- 9) Erdung
- 10) 230V 32A CEE

### PG-I 85 SE-S HC



- 1) Start / Stopp
- 2) Power Supply
- 3) AC-Reset
- 4) Kontrollleuchten
- 5) Digitalanzeige
- 6) ECO-Modus
- 7) Drehschalter für Motor / E-Start
- 8) Schnittstelle für automatischen Trennschalter
- 9) 12V DC 8,3A Steckdose und Reset
- 10) 2 x 230V AC 16A Steckdose und Reset
- 11) 230V AC 32A Steckdose und Reset

#### PG-I 55 SE-S HC

statt € 1.029,00 zzgl. USt.

**899,-**

€ 1.069,81 inkl. USt.

Art.-Nr. 6707155

#### PG-I 85 SE-S HC

statt € 1.989,00 zzgl. USt.

**1.849,-**

€ 2.200,31 inkl. USt.

Art.-Nr. 6707186

Technische Daten		PG-I 55 SE-S HC	PG-I 85 SE-S HC
Spannung	V	230	230
Zeitlich begrenzte Ausgangsleistung (Scheinleistung)	kVA	5,5	8,5
Zeitlich begrenzte Ausgangsleistung (Wirkleistung)	kW	5,5	8,5
Dauerausgangsleistung (Scheinleistung)	kVA	5	8
Dauerausgangsleistung (Wirkleistung)	kW	5	8
Kraftstoff		Benzin	Benzin
Anlasser		Handstart / E-Start	Handstart / E-Start
Laufzeit bei 50% / 100% Last	h	8 / 4	10,5 / 6
Fassungsvermögen Tank	l	11	30
Schalldruckpegel Lp	dB(A)	77	77
Schallleistungspegel Lw	dB(A)	97	97
Schutzklasse Generator / Steckdosen		IP23M / IP44	IP23M / IP44
Abmessungen (L x B x H) ca.	mm	590 x 405 x 545	765 x 625 x 700
Gewicht ca.	kg	39,5	85



Zubehör	Art.-Nr.	€ zzgl. USt.
Automatischer Trennschalter inkl. Verbindungskabel 4m	6707199	199,00

## PG-I-Serie – Trag- und fahrbare Inverter-Stromerzeuger

- ▶ Liefert Strom mit reiner Sinuswelle für bedenkenlose Verwendung von Geräten mit empfindlicher Elektronik, wie z.B. PCs
- ▶ Moderne Invertertechnik mit konstanter Leistungsabgabe
- ▶ Geräuscharmer, sparsamer Betrieb und leistungsabhängige, stufenlose Drehzahlregulierung
- ▶ Choke für problemlosen Kaltstart

- PG-I 65 SE**
- ▶ Mit Fahrwerk und Transportgriff
  - ▶ Hand und E-Start

- PG-I 85 SE HC**
- ▶ Mit Fahrwerk und Transportgriff
  - ▶ Hand und E-Start

- ▶ Für die Hauseinspeisung mit manuellem und automatischen Netztrennschalter geeignet

- PG-I 35 SR**
- ▶ Handstart

- PG-I 41 SE**
- ▶ Mit Fahrwerk und Transportgriff
  - ▶ Hand und E-Start

### PG-I 35 SR



- 1) 2 x Schuko Steckdose 230V
- 2) DC 12V Steckdose; 8,3A
- 3) Schutzschalter
- 4) Kontrollleuchten
- 5) An/Aus Schalter für Motor
- 6) Digitale Anzeige für Ausgangsspannung, Frequenz und Betriebsdauer
- 7) Erdung

### PG-I 41 SE



- 1) Drehschalter für Motor / E-Start
- 2) Kontrollleuchten
- 3) AC-Reset
- 4) ECO-Modus
- 5) Digitalanzeige
- 6) DC-Reset
- 7) 12V DC 8,3A Steckdose
- 8) 230V AC 16A Steckdose
- 9) 230V AC 16A Steckdose

### PG-I 65 SE



- 1) ECO-Modus
- 2) AC-Reset
- 3) Kontrollleuchten
- 4) DC-Reset
- 5) AC-Reset
- 6) Motor / E-Start
- 7) Digitalanzeige
- 8) 12V DC 8,3A Steckdose
- 9) 230V AC 16A Steckdose
- 10) 230V AC 32A Steckdose

### PG-I 85 SE HC



- 1) Kontrollleuchten
- 2) ECO-Modus
- 3) Digitalanzeige
- 4) AC-Reset
- 5) DC-Reset
- 6) Drehschalter für Motor / E-Start
- 7) Schnittstelle für automatischen Trennschalter
- 8) 12V DC 8,3A Steckdose
- 9) 230V AC 16A Steckdose
- 10) 230V AC 16A Steckdose
- 11) 230V AC 32A Steckdose

Zubehör	Art.-Nr.	€ zzgl. USt.
Automatischer Trennschalter inkl. Verbindungskabel 4m	6707199	199,00



**PG-I 35 SR**  
statt € 375,00 zzgl. USt.  
**329,-**  
€ 391,51 inkl. USt.  
Art.-Nr. 6707235

**PG-I 41 SE**  
statt € 585,00 zzgl. USt.  
**539,-**  
€ 641,41 inkl. USt.  
Art.-Nr. 6707242

**PG-I 65 SE**  
statt € 875,00 zzgl. USt.  
**799,-**  
€ 950,81 inkl. USt.  
Art.-Nr. 6707265

**PG-I 85 SE HC**  
statt € 1.125,00 zzgl. USt.  
**1.039,-**  
€ 1.236,41 inkl. USt.  
Art.-Nr. 6707285

Technische Daten		PG-I 35 SR	PG-I 41 SE	PG-I 65 SE	PG-I 85 SE HC
Spannung	V	230	230	230	230
Zeitlich begrenzte Ausgangsleistung (Scheinleistung)	kVA	5,5	4	6,5	8,5
Zeitlich begrenzte Ausgangsleistung (Wirkleistung)	kW	5,5	4	6,5	8,5
Dauerausgangsleistung (Scheinleistung)	kVA	5	3,6	6	8
Dauerausgangsleistung (Wirkleistung)	kW	5	3,6	6	8
Kraftstoff		Benzin	Benzin	Benzin	Benzin
Anlasser		Handstart / E-Start	Handstart / E-Start	Handstart / E-Start	Handstart / E-Start
Laufzeit bei 50% / 100% Last	h	8 / 4	10 / 5	8,8 / 4,9	9,8 / 5,2
Fassungsvermögen Tank	l	11	12,5	17	25
Schalldruckpegel Lp	dB(A)	77	77	77	77
Schallleistungspegel Lw	dB(A)	97	97	97	97
Schutzklasse Generator / Steckdosen		IP23M / IP44	IP23M / IP44	IP23M / IP44	IP23M / IP44
Abmessungen (L x B x H) ca.	mm	590 x 405 x 545	533 x 416 x 423	673 x 600 x 551	693 x 646 x 613
Gewicht ca.	kg	39,5	37	42	65

## PG-E-Serie – Synchron-Stromerzeuger für den anspruchsvollen Privatanwender und den Semiprofi

- ▶ Alle Generatoren mit Kupferwicklungen
- ▶ Kurzzeitige Leistung bis zum 3-fachen der Nennleistung
- ▶ Automatische Spannungsregelung AVR
- ▶ Überlastschutz durch Thermoschutzschalter
- ▶ Ölmangelabschaltung mit Warnlampe
- ▶ 3 in 1 Display für Spannung, Frequenz und Betriebsstunden

- ▶ Lange Laufzeit durch großen Tank
- ▶ Tank mit Füllstandsanzeige
- ▶ Anschlüsse ergonomisch günstig an der Stirnseite
- ▶ Ausgestattet mit Radsatz und stabilem Klappgriff

- ▶ **PG-E 80 TEA H und PG-E 100 TEA H**
- ▶ für die Hauseinspeisung mit manuellem Netztrennschalter geeignet

230V  
400V



- 1) 2 x Schuko Steckdosen 230V
- 2) 230 V CEE 32A
- 3) Kontrollleuchten für Ölstand
- 4) Digitale Anzeige für Ausgangsspannung, Frequenz und Betriebsstunden
- 5) Ein-/Aus- und Start- Schalter für den Motor
- 6) Sicherungs-Schalter
- 7) Erdung

- 1) 2 x Schuko Steckdosen 230V
- 2) 400 V-Verbraucher-Anschluss
- 3) Kontrollleuchten für Ölstand
- 4) Digitale Anzeige für Ausgangsspannung, Frequenz und Betriebsstunden
- 5) Ein-/Aus- und Start- Schalter für den Motor
- 6) Sicherungs-Schalter
- 7) Erdung

- 1) 2 x Schuko Steckdosen 230V
- 2) 230 V CEE 32A
- 3) Kontrollleuchten für Ölstand
- 4) Digitale Anzeige für Ausgangsspannung, Frequenz und Betriebsstunden
- 5) Ein-/Aus- und Start- Schalter für den Motor
- 6) Sicherungs-Schalter
- 7) Erdung

- 1) 2 x Schuko Steckdose 230V
- 2) 400 V CEE 16A
- 3) Kontrollleuchten für Ölstand
- 4) Betriebslampe
- 5) Digitale Anzeige für Ausgangsspannung, Frequenz und Betriebsstunden
- 6) Ein-/Aus- und Start- Schalter für den Motor
- 7) Sicherungs-Schalter
- 8) Choke
- 9) Erdung

PG-E 60 SEA  
statt € 869,00 zzgl. USt.  
**749,-**  
€ 891,31 inkl. USt.  
Art.-Nr. 6706060 \*\*

PG-E 80 TEA H  
statt € 999,00 zzgl. USt.  
**879,-**  
€ 1.046,01 inkl. USt.  
Art.-Nr. 6706080 \*\*

PG-E 90 SEA  
statt € 1.029,00 zzgl. USt.  
**889,-**  
€ 1.057,91 inkl. USt.  
Art.-Nr. 6706090 \*\*

Neu  
PG-E 100 TEA H  
statt € 2.409,00 zzgl. USt.  
**2.099,-**  
€ 2.497,81 inkl. USt.  
Art.-Nr. 6706105 \*\*

Technische Daten		PG-E 60 SEA	PG-E 80 TEA H	PG-E 90 SEA	PG-E 100 TEA H
Spannung	V	230	230 / 400	230	230 / 400
Zeitlich begrenzte Ausgangsleistung (Scheinleistung)	kVA	6,05	2,75 / 8,4	8,8	3,7 / 13,8
Zeitlich begrenzte Ausgangsleistung (Wirkleistung)	kW	5,5	2,5 / 7,0	8,0	3,7 / 11
Dauerausgangsleistung (Scheinleistung)	kVA	5,5	2,53 / 7,8	8,25	3,3 / 12,5
Dauerausgangsleistung (Wirkleistung)	kW	5,0	2,3 / 6,5	7,5	3,3 / 10
Kraftstoff		Benzin	Benzin	Benzin	Benzin
Anlasser		E-Start/Handstart	E-Start/Handstart	E-Start/Handstart	E-Start
Schiefelast	%	-	25	-	25
Laufzeit bei 50% Last	h	16	13	12	10
Laufzeit bei 100% Last	h	8,2	8,5	8	8
Fassungsvermögen Tank	l	25	25	25	45
Schalldruck Lp Schalleistungspegel Lw	dB(A)	76 / 96	76 / 96	75 / 97	79 / 99
Schutzklasse Generator/ Steckdosen		IP 23 / IP 44	IP 23 / IP 44	IP 23M / IP 44	IP 23 / IP 44
Abmessungen (L x B x H) ca.	mm	700 x 526 x 580	700 x 526 x 580	700 x 526 x 580	730 x 600 x 910
Gewicht ca.	kg	81	88	97	170

## Serie PG – Leistungsstarke und robuste Synchron-Stromerzeuger, einfach in der Handhabung, jederzeit schnell einsetzbar. Besonders geeignet für schwer anlaufende Maschinen und Elektrowerkzeuge

### PG 400 SR

- ▶ Profi Stromerzeuger in Standard-Ausführung
- ▶ Höchste Zuverlässigkeit und Effizienz
- ▶ Generatoren kondensator geregelt
- ▶ Anschlüsse ergonomisch günstig an der Stirnseite
- ▶ Überlastschutz durch Thermoschutzschalter
- ▶ Ölmangelabschaltung
- ▶ Kurzzeitige Leistung bis zum 3-fachen der Nennleistung

### PG 500 SRA und PG 800 SRA

- ▶ Lange Laufzeiten durch 11l Großtank
- ▶ Elektronische Spannungsregelung AVR
- ▶ Spritz- und Schlagschutz durch Verkleidungsbleche
- ▶ Anschlüsse ergonomisch günstig an der Stirnseite
- ▶ Überlastschutz durch Thermoschutzschalter
- ▶ Ölmangelabschaltung
- ▶ Kurzzeitige Leistung bis zum 3-fachen der Nennleistung



**HONDA**  
inside.



- 2 x Schuko Steckdose 230V

**PG 400 SR**



- Schuko Steckdose 230V
- 230 V 16A

**PG 500 SRA**



- Schuko Steckdose 230V
- 230 V CCE 32A

**PG 800 SRA**



Standard-Radsatz Radsatz mit Klappgriffen

Zubehör	Art.-Nr.	€ zzgl. USt.
Standard-Radsatz	6709900	145,00
Radsatz mit Klappgriffen	6709901	265,00

PG 400 SR  
statt € 869,00 zzgl. USt.  
**779,-**  
€ 927,01 inkl. USt.  
Art.-Nr. 6700041 \*\*

PG 500 SRA  
statt € 1.649,00 zzgl. USt.  
**1.449,-**  
€ 1.724,31 inkl. USt.  
Art.-Nr. 6701051 \*\*

PG 800 SRA  
statt € 1.899,00 zzgl. USt.  
**1.679,-**  
€ 1.998,01 inkl. USt.  
Art.-Nr. 6701081 \*\*

Technische Daten		PG 400 SR	PG 500 SRA	PG 800 SRA
Spannung	V	230	230	230
Zeitlich begrenzte Ausgangsleistung (Scheinleistung)	kVA	3,4	5,1	7,2
Zeitlich begrenzte Ausgangsleistung (Wirkleistung)	kW	3,1	4,6	6,4
Dauerausgangsleistung (Scheinleistung)	kVA	2,9	4,2	6,0
Dauerausgangsleistung (Wirkleistung)	kW	2,6	3,9	5,5
Kraftstoff		Benzin	Benzin	Benzin
Anlasser		Handstart	Handstart	Handstart
Verbrauch bei 75% Last	l/Std.	1,1	1,6	2,2
Fassungsvermögen Tank	l	3,1	11	11
Schalldruck L <sub>p</sub>	dB(A)	71	71	72
Schalleistung L <sub>w</sub>	dB(A)	96	97	97
Schutzklasse Generator		IP 23	IP 23	IP 23
Schutzklasse Steckdosen		IP 54	IP 44	IP 44
Abmessungen (L x B x H) ca.	mm	640 x 458 x 400	729 x 500 x 536	729 x 500 x 536
Gewicht ca.	kg	38	61	73

## PG-Serie – Profi-Synchron-Stromerzeuger geeignet für den anspruchsvollen Anwender und den gewerblichen Dauereinsatz. Besonders geeignet für schwer anlaufende Maschinen und Elektrowerkzeuge

230V  
400V

- ▶ Lange Laufzeiten durch Großtank 11 und 18 l
- ▶ Anschlüsse ergonomisch günstig an der Stirnseite
- ▶ Elektronische Spannungsregelung AVR
- ▶ Spritz- und Schlagschutz durch Verkleidungsbleche
- ▶ Ölmangelabschaltung
- ▶ Thermo-Magnetschutzschalter schützt gegen Überlastung und Kurzschluss durch defekte Verbraucher oder Leitungen

- PG TRA**
- ▶ Kurzzeitige Leistung bis zum 3-fachen der Nennleistung
  - ▶ Universell einsetzbar für 230V und 400V Verbraucher

- PG X-TEA**
- ▶ Bedienpanel mit Voltmeter und Betriebsstundenzähler
  - ▶ Sicherer Personenschutz durch Isolationsüberwachung (Gerät muss nicht geerdet werden)
  - ▶ Hoher Komfort durch E-Start



PG 800 TRA



PG 800 X-TEA **HONDA** inside.



Standard-Radsatz Radsatz mit Klappgriffen

Zubehör	Art.-Nr.	€ zzgl. USt.
Standard-Radsatz	6709900	145,00
Radsatz mit Klappgriffen	6709901	265,00

**PG 800 TRA**  
statt € 2.139,00 zzgl. USt.  
**1.899,-**  
€ 2.259,81 inkl. USt.  
Art.-Nr. 6701083 \*\*

**PG 500 X-SEA**  
statt € 2.799,00 zzgl. USt.  
**2.469,-**  
€ 2.938,11 inkl. USt.  
Art.-Nr. 6702051

**PG 800 X-TEA**  
statt € 3.329,00 zzgl. USt.  
**2.969,-**  
€ 3.533,11 inkl. USt.  
Art.-Nr. 6702083

Technische Daten		PG 800 TRA	PG 500 X-SEA	PG 800 X-TEA
Spannung	V	230 / 400	230	230 / 400
Zeitlich begrenzte Ausgangsleistung (Scheinleistung)	kVA	4,0 / 8,3	5,3	4,0 / 8,3
Zeitlich begrenzte Ausgangsleistung (Wirkleistung)	kW	3,4 / 6,6	4,8	3,6 / 6,6
Dauerausgangsleistung (Scheinleistung)	kVA	3,7 / 7,0	4,2	3,7 / 7,0
Dauerausgangsleistung (Wirkleistung)	kW	3,15 / 5,6	3,9	3,3 / 5,6
Kraftstoff		Benzin	Benzin	Benzin
Anlasser		Handstart	E-Start	E-Start
Schiefast	%	30	-	30
Verbrauch bei 75% Last	l/Std.	2,2	1,6	2,1
Fassungsvermögen Tank	l	11	18	18
Schalldruck L <sub>p</sub>	dB(A)	72	71	72
Schalleistung L <sub>w</sub>	dB(A)	97	97	97
Steckdosenausführung		230 V, SCHUKO 400 V, 16 A	230 V, SCHUKO 230 V, 32 A	230 V, SCHUKO 400 V, 16 A
Schutzklasse Generator		IP 23	IP 23	IP 23
Schutzklasse Steckdosen		IP 44	IP 44	IP 44
Abmessungen (L x B x H) ca.	mm	729 x 500 x 536	842 x 523 x 557	842 x 523 x 557
Gewicht ca.	kg	81	76	99

## PG HC-Serie – Benzin-Stromerzeuger für die Hauseinspeisung

- ▶ Für die Hauseinspeisung mit manuellem Netztrennschalter geeignet
- ▶ Durch „CONN-Schnittstelle“ auch mit automatischem Netztrennschalter AMF-kompatibel
- ▶ Anschlüsse ergonomisch günstig an der Stirnseite in einem Bedienpanel mit Voltmeter und Betriebsstundenzähler
- ▶ Elektronische Spannungsregelung AVR
- ▶ Thermo-Magnetschutzschalter schützt gegen Überlastung und Kurzschluss durch defekte Verbraucher oder Leitungen
- ▶ Ölmangelabschaltung
- ▶ Lange Laufzeiten durch 18l bzw. 24 l Großtank
- ▶ Komfortables Starten auf Knopfdruck mit E-Start
- ▶ Qualität Made in Europe

230V  
400V

Qualität  
Made in  
Europe



Standard-Radsatz Radsatz mit Klappgriffen

Zubehör	Art.-Nr.	€ zzgl.USt.
Standard-Radsatz	6709900	145,00
Radsatz mit Klappgriffen	6709901	265,00

Zubehör	Art.-Nr.	€ zzgl.USt.
AMF	6709920	789,00

Kompatibel mit Unicraft Stromerzeugern mit CONN-Schnittstelle (Benzin und Diesel Modelle mit HC) Erkennt einen Spannungsabfall selbstständig und regelt die Umschaltung vom Versorgungsnetz auf Notstrom. Anschließend wird der Notstromerzeuger automatisch gestartet

Bei Erkennung der Normalspannung wird der Notstromerzeuger automatisch abgeschaltet und die Verbindung zum Versorgungsnetz wiederhergestellt



- Schuko Steckdose 230V
- 400 V 16A

PG 800 TEA HC

**HONDA**  
inside.



- Schuko Steckdose 230V
- 2 x 230 V 16A
- 400 V 16A

PG-1200 TEA HC

PG 800 TEA HC

statt € 3.529,00 zzgl. USt.

**3.059,-**

€ 3.640,21 inkl. USt.

Art.-Nr. 6702085

PG-1200 TEA HC

statt € 5.049,00 zzgl. USt.

**4.499,-**

€ 5.353,81 inkl. USt.

Art.-Nr. 6702125

Technische Daten		PG 800 TEA HC	PG-1200 TEA HC
Spannung	V	230 / 400	230 / 400
Zeitlich begrenzte Ausgangsleistung (Scheinleistung)	kVA	4,0 / 8,3	5,6 / 13,9
Zeitlich begrenzte Ausgangsleistung (Wirkleistung)	kW	3,6 / 6,6	5,0 / 11,1
Dauerausgangsleistung (Scheinleistung)	kVA	3,7 / 7,0	5,0 / 11,8
Dauerausgangsleistung (Wirkleistung)	kW	3,3 / 5,6	4,5 / 9,5
Kraftstoff		Benzin	Benzin
Anlasser		Handstart / E-Start	E-Start
Fassungsvermögen Tank	l	18	24
Schiefast	%	30	30
Schalldruck L <sub>p</sub>	dB(A)	72	70
Schallleistung L <sub>w</sub>	dB(A)	97	96
Schutzklasse Generator		IP 44	IP 23
Schutzklasse Steckdosen		IP 44	IP 44
Abmessungen (L x B x H) ca.	mm	842 x 523 x 557	960 x 641 x 667
Gewicht ca.	kg	99	165
Transportzuschlag <sup>1)</sup>		TPZ 120 = 50,00 €	TPZ 200 = 69,00 €

<sup>1)</sup> Erläuterung der Transportzuschläge und Transportverpackungspauschalen siehe Rückseite, Preis TVP/TPZ zzgl. USt.

## PG-D 600 X-TEA – Premium-Synchron-Stromerzeuger für höchste Ansprüche

230V  
400V

Qualität  
Made in  
Europe

- ▶ Schallgedämmter Dieselmotor (entspricht der Geräusch- und Abgasemissionsvorschrift)
- ▶ Anschlüsse ergonomisch günstig an der Stirnseite in einem Bedienpanel mit Voltmeter und Betriebsstundenzähler
- ▶ Spritz- und Schlagschutz durch Verkleidungsbleche
- ▶ Elektronische Spannungsregelung AVR
- ▶ Thermo-Magnetschutzschalter schützt gegen Überlastung und Kurzschluss durch defekte Verbraucher oder Leitungen
- ▶ Sicherer Personenschutz durch Isolationsüberwachung (Gerät muss nicht geerdet werden)
- ▶ Ölmangelabschaltung
- ▶ Lange Laufzeiten durch 24l Großtank
- ▶ Hoher Komfort durch E-Start



- Schuko Steckdose 230V
- 2 x 230 V 16A
- 400 V 16A

Abbildung zeigt Zubehör  
Radsatz

**PG-D 600 X-TEA**  
statt € 5.659,00 zzgl. USt.  
**5.159,-**  
€ 6.139,21 inkl. USt.  
Art.-Nr. 6704063 \*\*

Technische Daten		PG-D 600 X-TEA
Spannung	V	230 / 400
Zeitlich begrenzte Ausgangsleistung (Scheinleistung)	kVA	3,2 / 6,9
Zeitlich begrenzte Ausgangsleistung (Wirkleistung)	kW	2,9 / 5,5
Dauerausgangsleistung (Scheinleistung)	kVA	3,0 / 5,6
Dauerausgangsleistung (Wirkleistung)	kW	2,7 / 4,5
Kraftstoff		Diesel
Anlasser		E-Start
Fassungsvermögen Tank	L	24
Schiefelast	%	30
Schalldruck L <sub>p</sub>	dB(A)	67
Schallleistung L <sub>w</sub>	dB(A)	93
Schutzklasse Generator		IP 23
Schutzklasse Steckdosen		IP 44
Abmessungen (L x B x H) ca.	mm	945 x 595 x 825
Gewicht ca.	kg	186
Transportzuschlag <sup>1)</sup>		TPZ 200 = 69,00 €



Zubehör	Art.-Nr.	€ zzgl. USt.
Radsatz	6709930	289,00

Weitere Modelle finden Sie  
im Unicraft Hauptkatalog  
oder unter [www.unicraft.de](http://www.unicraft.de)

## PG-D – Diesel-Synchron-Stromerzeuger für die Hauseinspeisung

- ▶ Für die Hauseinspeisung mit manuellem Netztrennschalter geeignet
- ▶ Außerdem mit Anschluss für automatischem Netztrennschalter ausgestattet
- ▶ Die Equal Power-Funktion ermöglicht eine wesentlich höhere Ausgangsleistung in 230V: Bei den meisten Stromerzeugern beträgt

- die Ausgangsleistung in 230V ca. 30% der Ausgangsleistung in 400V. Durch die Equal Power-Funktion wird eine Ausgangsleistung in 230V von ca. 80% erreicht!
- ▶ Spritz- und Schlagschutz durch Vollverkleidung
- ▶ Schallgedämmter Dieselmotor

- ▶ Elektronische Spannungsregelung AVR
- ▶ Ölmangelanzeige
- ▶ Komfortables Starten auf Knopfdruck mit E-Start
- ▶ Mit Vorheizer für schnellen und problemlosen Start auch bei kalten Temperaturen
- ▶ Stabiles Fahrwerk mit zwei Lenkrollen

### PG-D 60 TEA-S HC



### PG-D 80 TEA-S HC



Digitale Anzeige  
(Spannung, Frequenz, Betriebsstunden)  
Steckdosenausführung:  
• 230 V 16A Schuko  
• 230 V 32A CEE  
• 400V 16A CEE  
• 12 V DC

### PG-D 90 TEA-S HC



### PG-D 130 TEA-S HC



Digitale Anzeige  
(DC Spannung, Ausgabeleistung, AC Spannung, Frequenz, Stromstärke, Betriebsstunden)  
Steckdosenausführung:  
• 230 V 16A Schuko  
• 230 V 32A CEE  
• 400V 16A CEE  
• 12 V DC

Abb. Bedienfeld PG-D 90 TEA-S HC

Die hier abgebildete Bilder mit Ausstattungen weicht von der tatsächlichen Ausstattungen ab (Lenkrollen und Steckdosen)



**Zubehör**  
**Automatischer Trennschalter**  
Art.: 6731999  
€ zzgl. USt. 325,00

PG-D 60 TEA-S HC  
statt € 1.499,00 zzgl. USt.  
**1.399,-**  
€ 1.664,81 inkl. USt.  
Art.-Nr. 6731060

PG-D 80 TEA-S HC  
statt € 1.739,00 zzgl. USt.  
**1.499,-**  
€ 1.783,81 inkl. USt.  
Art.-Nr. 6731080

PG-D 90 TEA-S HC  
statt € 2.379,00 zzgl. USt.  
**1.999,-**  
€ 2.378,81 inkl. USt.  
Art.-Nr. 6731090

PG-D 130 TEA-S HC  
statt € 4.285,00 zzgl. USt.  
**3.699,-**  
€ 4.401,81 inkl. USt.  
Art.-Nr. 6731130

Modell		PG-D 60 TEA-S HC	PG-D 80 TEA-S HC	PG-D 90 TEA-S HC	PG-D 130 TEA-S HC
Spannung	V	230 / 400	230 / 400	230 / 400	230 / 400
Zeitlich begrenzte Ausgangsleistung (Scheinleistung)	kVA	5,8 / 6,9	8,0 / 8,9	9,2 / 10,7	13,4 / 15,7
Zeitlich begrenzte Ausgangsleistung (Wirkleistung)	kW	4,7 / 5,5	6,4 / 7,5	7,3 / 8,5	10,7 / 12,5
Dauerausgangsleistung (Scheinleistung)	kVA	5,4 / 6,3	7,5 / 8,8	8,5 / 10,0	12,8 / 15,0
Dauerausgangsleistung (Wirkleistung)	kW	4,3 / 5,0	6,0 / 7,0	6,8 / 8,0	10,2 / 12,0
Kraftstoff		Diesel	Diesel	Diesel	Diesel
Anlasser		E-Start	E-Start	E-Start	E-Start
Fassungsvermögen Tank	l	15	15	25	25
Laufzeit bei 50 % Last	h	8,5	7,5	12	7
Schalldruckpegel Lp	dB(A)	67	67	72	73
Schallleistungspegel Lw	dB(A)	92	92	97	
Schutzklasse Steckdosen		IP 44	IP 44	IP 44	IP 44
Schutzklasse Generator		IP 23	IP 23	IP 23	IP 23
Abmessungen (L x B x H) ca.	mm	950 x 550 x 690	950 x 550 x 690	1.120 x 645 x 800	1.115 x 675 x 800
Gewicht ca.	kg	145	151	203	310
Transportzuschlag <sup>1)</sup>		TPZ 200 = 69,00 €	TPZ 200 = 69,00 €	TPZ 300 = 79,00 €	TPZ 400 = 99,00 €

1) Erläuterung Transportverpackungspauschale /-zuschlag siehe Rückseite, Angaben TVP/TPZ zzgl. USt.

## Synchron-Stromerzeuger PG-D TEA-S HC – Diesel-Stromerzeuger für die Hauseinspeisung

- ▶ **Lange Laufzeiten dank großem Dieseltank**
- ▶ Inklusive 1h Steckdose und Umschalter
- ▶ Inklusive Isolationsüberwachung für alle Ausgänge außer 1h Steckdose
- ▶ Für die Hauseinspeisung mit manuellem Netztrennschalter geeignet
- ▶ Außerdem mit Anschluss für automatischem Netztrennschalter ausgestattet
- ▶ Schallgedämmter Dieselmotor (entspricht der Geräusch- und Abgasemissionsvorschrift)
- ▶ Elektronische Spannungsregelung AVR
- ▶ Anschlüsse ergonomisch an der Geräteseite in einem Bedienpanel mit digitaler Anzeige erreichbar (DC Spannung, Ausgabeleistung, AC Spannung, Frequenz, Stromstärke, Betriebsstunden)
- ▶ Spritz- und Schlagschutz durch Vollverkleidung
- ▶ Ölmangelanzeige
- ▶ Komfortables Starten auf Knopfdruck mit E-Start
- ▶ Mit Vorheizer für schnellen und problemlosen Start auch bei kalten Temperaturen

### PG-D 230 TEA-S HC

- 230V, 16 A, Schuko
- 230V, 32 A, CEE
- 400V, 16 A, CEE
- 400V, 32 A, CEE
- 400V, 32 A, 1h



### ab: PG-D 630 TEA-S HC

- 230V, 16 A, Schuko
- 230V, 32 A, CEE
- 400V, 16 A, CEE
- 400V, 32 A, CEE
- 400V, 63 A, CEE
- 400V, 63 A, 1h



**Lieferumfang:**  
automatischer Trennschalter



lieferbar ab ca. Mai 2026

PG-D 230 TEA-S HC	PG-D 411 TEA-S HC	PG-D 630 TEA-S HC	PG-D 710 TEA-S HC	PG-D 830 TEA-S HC	PG-D 1040 TEA-S HC	PG-D 1380 TEA-S HC
statt € 11.590,00 zzgl. USt.	statt € 13.250,00 zzgl. USt.	statt € 19.650,00 zzgl. USt.	statt € 22.150,00 zzgl. USt.	statt € 25.850,00 zzgl. USt.	statt € 27.550,00 zzgl. USt.	statt € 29.250,00 zzgl. USt.
<b>10.799,-</b>	<b>12.399,-</b>	<b>18.299,-</b>	<b>20.599,-</b>	<b>23.999,-</b>	<b>25.699,-</b>	<b>27.199,-</b>
€ 12.850,81 inkl. USt.	€ 14.754,81 inkl. USt.	€ 21.775,81 inkl. USt.	€ 24.512,81 inkl. USt.	€ 28.558,81 inkl. USt.	€ 30.581,81 inkl. USt.	€ 32.366,81 inkl. USt.
Art.-Nr. 6740123	Art.-Nr. 6741141	Art.-Nr. 6740163	Art.-Nr. 6741171	Art.-Nr. 6741183	Art.-Nr. 6741204	Art.-Nr. 6741238

Technische Daten		PG-D 230 TEA-S HC	PG-D 411 TEA-S HC	PG-D 630 TEA-S HC	PG-D 710 TEA-S HC	PG-D 830 TEA-S HC	PG-D 1040 TEA-S HC	PG-D 1380 TEA-S HC
Nennspannung	V	230 / 400	230 / 400	230 / 400	230 / 400	230 / 400	230 / 400	230 / 400
Zeitl. begr. Ausgangsleistung (Scheinleistung)	kVA	6,9 / 23	12,3 / 41	18,9 / 63	23,7 / 71	27,7 / 83	34,7 / 104	46 / 138
Zeitl. begr. Ausgangsleistung (Wirkleistung)	kW	5,4 / 18	9,9 / 33	15 / 50	19 / 57	25 / 75	27,7 / 83	36,7 / 110
Dauerausgangsleistung (Scheinleistung)	kVA	6,0 / 20	11,4 / 38	16,8 / 56	21,7 / 65	22 / 66	31,33 / 94	41,7 / 125
Dauerausgangsleistung (Wirkleistung)	kW	4,8 / 16	9,0 / 30	13,5 / 45	17,3 / 52	20 / 60	25 / 75	33,3 / 100
Drehzahl Generator	min <sup>-1</sup>	1.500	1.500	1.500	1.500	1.500	1.500	1.500
Schutzklasse Generator		IP 23	IP 23	IP 23	IP 22	IP 22	IP 22	IP 22
Schutzklasse Steckdosen		IP 44	IP 44 / IP 67	IP 44 / IP 67	IP 44 / IP 67	IP 44 / IP 67	IP 44 / IP 67	IP 44 / IP 67
Leistungsfaktor	cos phi	0,8	0,8	0,8	0,8	0,8	0,8	0,8
Abgasnorm		Euro 5	Euro 5	Euro 5	Euro 5	Euro 5	Euro 5	Euro 5
Anlasser		E-Start	E-Start	E-Start	E-Start	E-Start	E-Start	E-Start
Kraftstoff		Diesel	Diesel	Diesel	Diesel	Diesel	Diesel	Diesel
Fassungsvermögen Tank	l	60	90	90	120	200	250	250
Laufzeit bei 50% Last	h	10	10	10	16	16	16	16
Laufzeit bei 100% Last	h	8	8	8	8	8	8	8
Schalldruckpegel Lp	dB(A)	75	75	75	70	70	70	70
Schalleistungspegel Lw	dB(A)	97	97	97	97	97	97	97
Netzfrequenz	Hz	50	50	50	50	50	50	50
Abmessungen (L x B x H) ca.	mm	2.050 x 850 x 1.150	2.250 x 930 x 1.150	2.250 x 930 x 1.200	2.720 x 1.180 x 1.550	3.180 x 1.200 x 1.750	3.180 x 1.220 x 1.750	3.280 x 1.220 x 1.750
Gewicht ca.	kg	780	880	1.050	1.570	1.850	1.910	2.220
Transportzuschlag <sup>1)</sup>		TPZ 1000 = 189,00 €	-	TPZDF1 = 345,00	TPZDF1 = 345,00	TPZDF2 = 405,00	TPZDF2 = 405,00	TPZDF2 = 405,00

1) Erläuterung der Transportzuschläge und Transportverpackungspauschalen siehe Rückseite, Preis TVP/TPZ zzgl. USt.

## Synchron-Stromerzeuger PG-E 55 SEA 4 in 1 – Mobiler Stromerzeuger mit Schweißgerät, Kompressor und eingebautem Lichtmast

- ▶ Multifunktionaler Stromerzeuger für die Baustelle und den Outdoor-Einsatz dank Schweiß-, Kompressor- und Leuchtfunktion
- ▶ Integrierte AVR-Regelung für eine konstante Stromspannung
- ▶ Extrem robust dank Gitterrohrrahmen und Vollgummireifen
- ▶ Höhenverstellbarer Lichtmast mit vier LED-Lampen für eine perfekte 360° Beleuchtung
- ▶ Integrierter Kompressor, perfekt geeignet für Druckluftanwendungen vor Ort
- ▶ Flexibel einstellbarer Schweißstrom bis 200 A, ideal für verschiedene Schweißarbeiten mit der Stabelektrode



› Lichtmast für den Transport demontierbar

PG-E 55 SEA 4in1  
statt 3.589,00 zzgl. USt.  
**3.199,-**  
€ 3.806,81 inkl. USt.  
Art.-Nr. 6706955 \*\*

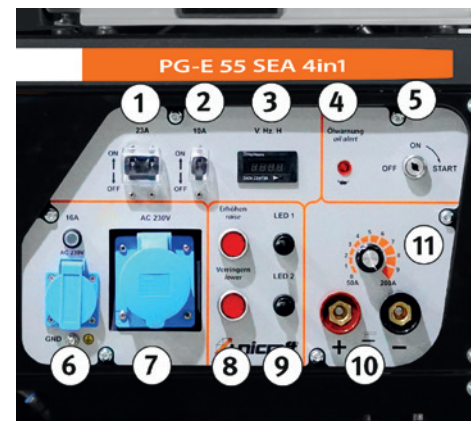

1. Hauptschalter
2. Hauptschalter Kompressor
3. Display
4. Kontrolllampe Öl
5. Schüsselschalter
6. 1x 230V 16A
7. 1x 230V 32A
8. Schaltstufen Lampen
9. Hauptschalter Lampen
10. Anschluss Massekabel/Schweißbrenner
11. Drehknopf Schweißstrom

Technische Daten		PG-E 55 SEA 4 in 1
<b>Stromerzeuger</b>		
Zeitlich begr. Ausgangsleistung (Scheinleistung)	kVA	5,5
Zeitlich begr. Ausgangsleistung (Wirkleistung)	kW	5,5
Dauerausgangsleistung (Scheinleistung)	kVA	5,0
Dauerausgangsleistung (Wirkleistung)	kW	5,0
Anlasser		Hand/E-Start
Steckdosenausführung		1x 230V 32A
Schutzklasse Steckdosen		IP 44
<b>Antrieb</b>		
Kraftstoff		Benzin
Fassungsvermögen Tank	l	30
Laufzeit bei 100% Last	h	9
Verbrauch bei 75% Last	l/h	2,4
<b>Schweißgerät</b>		
Schweißbare Elektroden	mm	1,6 – 4,0
Einstellbereich Elektrode	A	50 – 200
<b>Kompressor</b>		
Ansaugleistung	l/min	200
Füllleistung bei 6 bar	l/min	100
Höchstdruck	bar	8
Behälterinhalt	l	20
<b>Lampe</b>		
Lampe Höhe	m	4,5
Leuchtstärke	W	4 x 100
<b>Abmessungen und Gewichte</b>		
Abmessungen (LxBxH) ca.	mm	851x583x780
Gewicht ca.	kg	158



› Zwei Einhand-Schnellkupplungen für das Betreiben von Druckluftwerkzeug

## PTO TA-Serie – Zapfwellengeneratoren mit elektronischer Spannungsregelung AVR

- ▶ Wartungsfreier Zapfwellenantrieb für den Dauereinsatz in der Landwirtschaft oder bei Stromausfällen
- ▶ Gut erreichbare Anschlüsse an der Oberseite
- ▶ Bedienpanel mit Betriebsstundenzähler, Voltmeter und Frequenzmeter
- ▶ Robuster Aufbau mit Schutzart IP23
- ▶ Elektronische Spannungsregelung AVR
- ▶ Thermoschutzschalter schützt gegen Überlastung und Kurzschluss durch defekte Verbraucher oder Leitungen



### PTO 27 TA

Steckdosenausführung:

- 2 x 230 V 16A
- 1 x 400 V 63A



### PTO 18 TA

Steckdosenausführung:

- 2 x 230 V 16A
- 1 x 400 V 32A



### PTO 38 TA

Steckdosenausführung:

- 2 x 230 V 16A
- 1 x 400 V 63A



#### Zubehör

**Gelenkwelle** ohne Rutschkupplung 860 mm  
Art.: 5990014  
€ zzgl. USt. 125,00

PTO 18 TA  
statt € 2.495,00 zzgl. USt.  
**2.449,-**  
€ 2.914,31 inkl. USt.  
Art.-Nr. 6710015 \*\*

PTO 27 TA  
statt € 3.195,00 zzgl. USt.  
**3.099,-**  
€ 3.687,81 inkl. USt.  
Art.-Nr. 6710022 \*\*

PTO 38 TA  
statt € 4.495,00 zzgl. USt.  
**4.299,-**  
€ 5.115,81 inkl. USt.  
Art.-Nr. 6710031 \*\*

Technische Daten		PTO 18 TA	PTO 27 TA	PTO 38 TA
Typ		Synchron	Synchron	Synchron
Spannung	V	230 / 400	230 / 400	230 / 400
Zeitlich begrenzte Ausgangsleistung (Scheinleistung)	kVA	7,9 / 19,8	11,9 / 29,7	16,7 / 41,8
Zeitlich begrenzte Ausgangsleistung (Wirkleistung)	kW	7,9 / 15,84	11,9 / 23,76	16,7 / 33,44
Dauerausgangsleistung (Scheinleistung)	kVA	7,2 / 18	10,8 / 27	15,2 / 38
Dauerausgangsleistung (Wirkleistung)	kW	7,2 / 14,4	10,8 / 21,6	15,2 / 30,4
Antrieb		Zapfwelle	Zapfwelle	Zapfwelle
Schiefast	%	10	10	10
Leistung (Traktor) empfohlen	kW (PS)	33 (45)	48 (65)	77 (105)
Eingangsdrehzahl	min <sup>-1</sup>	428	428	428
Dreipunkthalterung Kategorie		1	1	1
Schutzklasse Generator		IP23	IP23	IP23
Abmessungen (L x B x H) ca.	mm	950 x 800 x 933	950 x 800 x 933	950 x 800 x 933
Gewicht ca.	kg	118	139	179
Transportzuschlag <sup>1)</sup>		TPZ 120 = 50,00 €	TPZ 200 = 69,00 €	TPZ 200 = 69,00 €

## LKAR 8 – Für ein aufgeräumtes Ladekabel beim Laden des E-Autos

- ▶ Schwenkbarer Stahlbügel zur Wand- oder Deckenmontage
- ▶ Automatische Rücklaufbremse verlangsamt den Kabeleinzug – keine Verletzungsgefahr durch zurückschnellendes Kabel
- ▶ Gehäuse aus schlagfestem Kunststoff
- ▶ Arretierung und automatisches Aufrollen des Schlauches durch einfaches Ziehen
- ▶ Dank IP 44 gegen Fremdkörper und Spritzwasser geschützt
- ▶ Nur geeignet für Wallboxen mit Ladebuchse

Technische Daten		LKAR 8
Kabellänge Autoanschluss	m	8
Anschlusskabel Länge	m	2
Stecker		Typ 2
Leistung Kabel eingerollt	KW	7
Leistung Kabel ausgerollt	kW	11
Anschlussspannung	V	400
Ladestrom	A	16
Abmessungen (L x B x H)	mm	360 x 322 x 199
Gewicht ca.	kg	7

LKAR 8  
statt € 289,00 zzgl. USt.  
**269,-**  
€ 320,11 inkl. USt.  
Art.-Nr. 6882000



## Starthilfekabel

- ▶ Kunststoff-Ummantelung
- ▶ Ohne Überspannungsschutz
- ▶ Stromführendes Material aus kupferbeschichtetem Aluminium (CCA)
- ▶ Vollisolierte Polklemmen

Starthilfekabel 16 mm<sup>2</sup>  
statt € 12,90 zzgl. USt.  
**9,99**  
€ 11,89 inkl. USt.  
Art.-Nr. 6860000

Starthilfekabel 25 mm<sup>2</sup>  
statt € 19,90 zzgl. USt.  
**14,99**  
€ 17,84 inkl. USt.  
Art.-Nr. 6860001

Starthilfekabel 35 mm<sup>2</sup>  
statt € 29,90 zzgl. USt.  
**23,99**  
€ 28,55 inkl. USt.  
Art.-Nr. 6860002



Lieferumfang:  
Kunststoff-Rundtasche mit Reißverschluss

Technische Daten		16 mm <sup>2</sup>	25 mm <sup>2</sup>	35 mm <sup>2</sup>
Kabellängen	m	2 x 3	2 x 3,5	2 x 4,5
Leitungsquerschnitt	mm <sup>2</sup>	16	25	35
Strombelastung max.	A	220	350	480
Geeignet für Batterien	V	12	12/24	12/24
Geeignet für Motoren		Benzin	Benzin/Diesel	Benzin/Diesel
Gewicht ca. (Paar)	kg	1,8	2,2	2,5

## Batterietester mit Drucker BT P 1 – Genau und zuverlässig mit großem LCD-Bildschirm

- ▶ Hoch-/Niederspannungserfassung für verbesserte Anlasser-/Ladesystemprüfungen
- ▶ Bewährte Leitwert-Technologie
- ▶ Voltmeter-Modus zum Testen des Anlassers und des Ladesystems
- ▶ Prüfung der entladenen Batterie
- ▶ Mit integriertem Drucker
- ▶ Unterspannungs-/Überspannungs-/Verpolungsschutz
- ▶ Zeigt die Kaltstartfähigkeit CCA der Batterie am Ende von jedem Test an
- ▶ Prüfung fehlerhafter Zellen
- ▶ Testergebnis kann gespeichert werden

Modell		BT P 1
Kaltstartstrom CCA	A	100 – 1400
Bewertungssystem SAE/EN	A	100 – 1400
Bewertungssystem IEC/DIN	A	100 – 800
Betriebstemperatur	°C	-18 – 55
Spannungsbereich	V DC	1,5 – 17
Abmessungen (L x B x H) ca.	mm	270 x 100 x 60
Gewicht ca.	kg	0,58

BT P 1  
statt € 179,00 zzgl. USt.  
**159,90**  
€ 190,28 inkl. USt.  
Art.-Nr. 6851155



## BC 30 E S – Batterielade-/startgerät zum Laden von wartungsfreien Starterbatterien im KFZ-Bereich

- ▶ Verschiedene Batterietypen auswählbar
- ▶ Automatische Erkennung der Batteriespannung
- ▶ Ladegeschwindigkeit auswählbar
- ▶ Schnellladung möglich
- ▶ Zum Langzeitladen von wartungsfreien Batterien, die nicht ständig in Gebrauch sind (z.B. Elektroautos, Wohnmobile, Rasenmäher, etc.)
- ▶ Optimale Kontrolle aller Phasen über beleuchtetes Display
- ▶ Einfache Bedienung
- ▶ Optimales Laden der Batterie auch bei Temperaturen unter 0 °C mit speziellem Winter-Modus, Gerät lädt mit höherem Ladestrom und erhöhter Ladespannung

Technische Daten		BC 30 E S	
Ladespannung	V	12	24
Ladestrom (schnell/normal)	A	4 / 8 / 15 / 100	
Startspannung	V	3	
Absicherung	A	1 / 5	
Leistung/Spannung	W/V	270 / 230	
Ladezyklen		6	
Geeignet für Batterietypen		AGM, GEL, WET	
Abmessungen (L x B x H) ca.	mm	328 x 330 x 210	
Gewicht ca.	kg	8	

BC 30 E S  
statt € 169,90 zzgl. USt.  
**139,-**  
€ 165,41 inkl. USt.  
Art.-Nr. 6851050



**Serienausstattung:**  
Digitalanzeige Ladespannung - und strom  
Anzeige des Batteriestatus  
Anzeige der Batteriespannung  
Sicherung gegen Kurzschluss der Ladekabel  
Sicherung gegen Kurzschluss bei falscher Polung  
Thermoschutzschalter mit Auto-Reset  
Schutz gegen Spannungsspitzen  
1,5 m Ladekabel +/- mit Profi-Krokodilklemmen  
Anschlusskabel 230 V mit Schuko-Stecker



## EBC E – Elektronische Batterielade-/erhaltungsgeräte für AGM/GEL/STD/Lithium-Batterien

- ▶ Siebenstufiges Laden, verlängert die Lebensdauer der Batterie
- ▶ Eingebauter Prozessor bietet ein intelligentes, automatisches Ladeprogramm, das eine optimale Ladeleistung mit hoher Frequenz liefert
- ▶ Geeignet für z.B. Fahrzeuge, Motorräder, Boote und Rasenmäher
- ▶ Schutz vor Kurzschluss, Verpolung, Überlast und Überhitzung
- ▶ Zur Regenerierung von Batterien, die über einen kurzen Zeitraum tief entladen waren
- ▶ Konstanter Stromfluss während der Hauptladephase sorgt für eine schnellere und höhere Ladeeffizienz

### EBC 22 E

- ▶ Statusanzeige über LED



EBC 22 E

12 V



EBC 75 E

6V  
12V



**EBC 22 E**  
statt € 24,50 zzgl. USt.  
**21,90**  
€ 26,06 inkl. USt.  
Art.-Nr. 6851100

**EBC 75 E**  
statt € 39,90 zzgl. USt.  
**29,90**  
€ 35,58 inkl. USt.  
Art.-Nr. 6851105

**EBC 150 E**  
statt € 69,90 zzgl. USt.  
**53,90**  
€ 64,14 inkl. USt.  
Art.-Nr. 6851110

### Serienausstattung EBC 75 E / EBC 150 E:

- Anzeige des Batteriestatus
- Anzeige der Ladespannung
- Anzeige der Batteriespannung
- Anzeige des Lade- und Anlassstrom
- LED: Signal bei falscher Polung/Spannung oder Störung
- LED-Signal für Ladung und Ladungsende
- Sicherung gegen Kurzschluss bei falscher Polung
- Thermoschutzschalter mit Auto-Reset
- Schutz gegen Überlastung
- Schutz gegen Spannungsspitzen
- Schutz der Fahrzeugelektronik
- Ladekabel +/- mit Profi-Krokodilklemmen
- Anschlusskabel mit 230 Volt mit Schuko-Stecker
- Akustisches Signal bei Spannungsspitzen

Technische Daten		EBC 22 E	EBC 75 E	EBC 150 E
Ladespannung	V	12	6 / 12	6 / 12
Ladestrom	A	1,5	2 / 5	5 / 10
Kapazität Erhaltung	Ah	4 – 120	7 – 150	12 – 280
Leistung/Spannung ~50 Hz	W/V	26 / 230	75 / 230	150 / 230
Geeignet für Batterietypen		WET, Gel, AGM, Lithium, LiFePO4		
Ladekabel Länge	m	0,5	1,5	1,5
Abmessungen (L x B x H) ca.	mm	100 x 65 x 70	240 x 70 x 55	290 x 80 x 61
Gewicht ca.	kg	0,35	0,5	0,8

## JSPB 12 – Kompakter KFZ-Starthilfe-Akku mit einem Spitzenstrom von bis zu 900 Ampere und Powerbankfunktion

- ▶ Kann Benzinmotoren mit bis zu 6 l und Dieselmotoren von bis zu 3 l Hubraum starten
- ▶ Auch als Powerbank nutzbar dank zwei USB-A Ausgängen
- ▶ Integrierte Ladezustandsanzeige, automatische Abschaltung bei Nichtgebrauch, Tiefentlade- und Überladungsschutz, Überstromschutz, Verpolungsschutz und Überhitzungsschutz
- ▶ LiFePo4 Akku verbaut
- ▶ Ausgestattet mit der neuesten Akkutechnologie
- ▶ Integrierte LED-Taschenlampe

**JSPB 12**  
statt € 89,00 zzgl. USt.  
**79,90**  
€ 95,08 inkl. USt.  
Art.-Nr. 6851150

Technische Daten		JSPB 12
Startspannung	V	12
Akkukapazität	mAh	12.000
Startstrom	A	300
Spitzenstartstrom	A	900
Abmessungen (L x B x H) ca.	mm	210 x 85 x 40
Gewicht ca.	kg	0,88



### Lieferumfang:

- 230V Ladekabel
- Isolierte Klemmen
- USB-Kabel

### Serienausstattung:

- Sicherung gegen Kurzschluss bei falscher Polung
- Schutz gegen Überlastung
- Schutz gegen Spannungsspitzen
- Batteriestatusanzeige über LEDs

## SB 501 – Batteriestartgerät für Wet-, Gel- und AGM-Batterien

- ▶ Universell einsetzbares Gerät beim täglichen Einsatz für professionelle Anwender in Reparatur-, Karosserie- und Autowerkstätten
- ▶ Mit 230 Volt Anschlusskabel mit Schuko-Stecker und für Zigarettenanzünder
- ▶ Für Benzinfahrzeuge bis 10 l Hubraum und Dieselfahrzeuge bis 6,5 l Hubraum
- ▶ Einfache und ergonomische Handhabung
- ▶ Schützt die Fahrzeugelektronik vor Beschädigung beim Startvorgang
- ▶ Schutz gegen Spannungsspitzen und falsche Polung
- ▶ Batterieladegerät für das Aufladen des internen Akkus integriert
- ▶ Direktes Aufladen des Startgeräts im Fahrzeuginneren über Anschlusskabel an Zigarettenanzünder

**SB 501**  
statt € 395,00 zzgl. USt.  
**349,-**  
€ 415,31 inkl. USt.  
Art.-Nr. 6851160

Technische Daten		SB 501
Startspannung	V	12 / 24
Startstrom	A	1000 / 600
Spitzenstartstrom	A	3000 / 2000
Schutzart		IP 20
Geeignet für Batterietypen		Wet, Gel, AGM
Akkukapazität	mAh	2x 22.000
Abmessungen (L x B x H) ca.	mm	380 x 190 x 420
Gewicht ca.	kg	18



### Lieferumfang:

- 230V Ladekabel
- KFZ Ladekabel

### Serienausstattung:

- Amperemeter digital
- Schutz gegen Überlastung
- Schutz gegen Spannungsspitzen und falsche Polung
- Schutz der Fahrzeugelektronik
- Ladekabel +/- mit Profi-Krokodilklemmen

## SB MS – Ultraleichtes Batteriestartgerät mit integriertem Lithium Akku

- ▶ Für professionelle Anwender in Reparatur-, Karosserie- und Autoelektrikwerkstätten
- ▶ Patentierte Mikroprozessorsteuerung
- ▶ Display mit Fehlercode Anzeige
- ▶ Einfache Handhabung durch umfangreiche Schutzfunktionen, z.B. gegen falsche Polung oder Überspannung
- ▶ Kein Defekt des internen Akkus bei längerer Entladung
- ▶ Vierzelliger LiFePO4 Akku mit hoher Sicherheit gegen eigenständige Entzündung
- ▶ Fünffmal längere Lebensdauer als Geräte mit herkömmlichen Akkus – ca. 3.000 Zyklen
- ▶ Startkabel mit vollisolierten Krokodilklemmen
- ▶ Memory Saver Funktion: Im Stützladebetriebe Verwendung als Netzgerät zur Erhaltung der Einstellungen der Fahrzeugelektronik bei ausgebauter Batterie - wichtige Funktion für moderne PKW, bei denen der Batteriewechsel nur im Stützladebetriebe durchgeführt werden darf, um die Einstellungen der elektronischen Geräte im Fahrzeug (Radiocode, Sitz- und Fahrerkomforteinstellungen, ...) zu erhalten

### SB 202 MS

- ▶ geeignet zum Laden von LiFePo4 Akkus



- ▶ 100% sicher mit Lithium-Ionen-Akku LiFePo4 mit vier Zellen
- ▶ Schutz gegen Spannungsspitzen
- ▶ Schutz der Fahrzeugelektronik
- ▶ Stützladetrieb (Memory Saver)

**SB 201 MS**  
statt € 435,00 zzgl. USt.  
**399,-**  
€ 474,81 inkl. USt.  
Art.-Nr. 6850655

**SB 202 MS**  
statt € 859,00 zzgl. USt.  
**799,-**  
€ 950,81 inkl. USt.  
Art.-Nr. 6850660

Technische Daten		SB 201 MS	SB 202 MS
Startspannung	V	12	12 / 24
Akkukapazität	mAh	7.500	10.000
Betriebstemperatur	°C	-20 bis +40	-20 bis +40
Ladezyklen		ca. 3.000	ca. 3.000
Spitzenstartstrom (12 V / 24 V)	A	2.000	5.000 / 2.500
Startstrom (12 V / 24 V)	A	800	2.000 / 1.000
Schutzart		IP 32	IP 32
Geeignet für Batterietypen		WET/GEL/AGM	Wet, Gel, AGM, LIT
Abmessungen (L x B x H) ca.	mm	260 x 135 x 72	350 x 240 x 140
Gewicht ca.	kg	2,4	5

**Lieferumfang:**  
230V Ladekabel

### Serienausstattung:

- Anzeige der Batteriespannung
- Sicherung gegen Kurzschluss der Ladekabel
- Sicherung gegen Kurzschluss bei falscher Polung
- Schutz gegen Überlastung
- Schutz gegen Spannungsspitzen
- Schutz der Fahrzeugelektronik
- Ladekabel +/- mit Profi-Krokodilklemmen
- Anschlusskabel 230 Volt mit Schuko-Stecker

## MBC 450 S / MBC 750 S – Professionelle Batterielade-/startgeräte für Wet-, Gel- und AGM-Batterien mit einer Ladespannung von 12 und 24 Volt

- ▶ Herausragende Betriebssicherheit im Schnell- und Erhaltungsladebetriebe
- ▶ Mikroprozessorgesteuertes Gerät
- ▶ Automatische Lade-Zyklen mit bis zu zehn Lade- und Analyse-Phasen
- ▶ Drei programmierte und ein manueller Ladezyklus
- ▶ 100%-iger Schutz der Fahrzeugelektronik vor Spannungsspitzen beim Starten
- ▶ Bedienung des Schnellstarts auch über Fernstart möglich. Durch 1.800 mm Kabellänge zum Beispiel aus dem Fahrzeuginneren
- ▶ Stufenlose Auswahl des Ladestroms
- ▶ Im Stützladebetriebe Verwendung als Netzgerät zur Erhaltung der Einstellungen der Fahrzeugelektronik bei ausgebauter Batterie (Memory Saver) – wichtige Funktion für moderne PKW, bei denen der Batteriewechsel nur im Stützladebetriebe durchgeführt werden darf, um die Einstellungen der elektronischen Geräte im Fahrzeug (Radiocode, Sitz- und Fahrerkomforteinstellungen, ...) zu erhalten



- ▶ Modelle mit Fahrwerk
- ▶ Stützladetrieb (Memory Saver)
- ▶ Regenerierungs- und Erhaltungsfunktion
- ▶ Schnellstart auch per Fernstart-Bedienung

**MBC 450 S**  
statt € 425,00 zzgl. USt.  
**399,-**  
€ 474,81 inkl. USt.  
Art.-Nr. 6850515

**MBC 750 S**  
statt € 879,00 zzgl. USt.  
**799,-**  
€ 950,81 inkl. USt.  
Art.-Nr. 6850510



### Serienausstattung:

- Digitalanzeige für Ladespannung und -strom
- Amperemeter digital
- Anzeige des Batteriestatus
- Anzeige der Lade- und Startspannung
- LED-Signal bei falscher Polung, falscher Spannung oder Störung
- LED-Signal für Ladung und Ladungsende
- Schutz gegen Kurzschluss der Ladekabel
- Schutz gegen Kurzschluss bei falscher Polung
- Schutz gegen Überlastung
- Thermoschutzschalter mit Auto-Reset
- Ladekabel +/- mit Standard-Krokodilklemmen

Technische Daten		MBC 450 S		MBC 750 S	
Ladespannung	V	12	24	12	24
Ladestrom	A	60	30	100	70
Ladekapazität	Ah	10 – 700		4 – 700	
Startstrom	A	250 / 125		450	
Spitzenstartstrom	A	540		650	
Elektrischer Anschluss ~50Hz	V	230		230	
Geeignet für Batterietypen		AGM, GEL, STD, LFP		Wet, Gel, AGM	
Abmessungen (L x B x H) ca.	mm	330x270x780		380 x 310 x 950	
Gewicht ca.	kg	19		29,5	

## TR 3 / TR 6 – Transportrollen mit 3 t bzw. 6 t Tragkraft

- ▶ Für den leichten und sicheren Transport von schweren Gegenständen
- ▶ Große, kugelgelagerte Nylonrollen
- ▶ Große, rutschhemmende Gummioberfläche

**TR 3**  
statt € 99,90 zzgl. USt.  
**92,90**  
€ 110,55 inkl. USt.  
Art.-Nr. 6193030

**TR 6**  
statt € 145,00 zzgl. USt.  
**139,-**  
€ 165,41 inkl. USt.  
Art.-Nr. 6193060



TR 6

Technische Daten		TR 3	TR 6
Tragkraft	t	3	6
Anzahl der Rollen	St	je 4	je 6
Rollengröße	mm	85 x 90	85 x 85
Abmessungen (L x B x H) ca.	mm	400 x 228 x 100	415 x 210 x 100
Gewicht ca.	kg	9,5	12

## VTR 6 / VTR 12 – Verstellbare Transportrollen

- ▶ Im 2er-Set
- ▶ Große, kugelgelagerte Nylonrollen
- ▶ Durch 2 Stahlstangen von 500 mm auf 1.400 mm (VTR 6) oder von 720 mm auf 1.500 mm (VTR 12) verstellbar
- ▶ Rutschhemmende Gummioberfläche

**VTR 6**  
statt € 269,00 zzgl. USt.  
**255,-**  
€ 303,45 inkl. USt.  
Art.-Nr. 6192060

**VTR 12**  
statt € 349,00 zzgl. USt.  
**325,-**  
€ 303,45 inkl. USt.  
Art.-Nr. 6192120



VTR 12

Technische Daten		VTR 6	VTR 12
Tragkraft	t	6	12
Anzahl der Rollen		je 4	je 6
Rollengröße	mm	85 x 90	85 x 90
Abmessungen (L x B x H) ca.	mm	415 x 210 x 100	420 x 268 x 110
Gewicht ca. (pro Rollenblock)	kg	30	38

## Serie TF – Transportfahrwerke

- ▶ Für den leichten und sicheren Transport schwerer Gegenstände und Maschinen
- ▶ Mit drehbarer Tragplatte und Zugdeichsel
- ▶ Einfaches Manövrieren um Kurven
- ▶ Tragplatten mit rutschhemmender Gummioberfläche



TF 3

TF 12

**TF 3**  
statt € 159,00 zzgl. USt.  
**149,-**  
€ 177,31 inkl. USt.  
Art.-Nr. 6191030

**TF 6**  
statt € 389,00 zzgl. USt.  
**379,-**  
€ 451,01 inkl. USt.  
Art.-Nr. 6191060

**TF 12**  
statt € 499,00 zzgl. USt.  
**489,-**  
€ 581,91 inkl. USt.  
Art.-Nr. 6191120

Technische Daten		TF 3	TF 6	TF 12
Tragkraft	t	3	6	12
Anzahl der Rollen	St	4	8	8
Rollengröße	mm	85 x 90	85 x 90	83 x 95
Abmessungen (L x B x H) ca. (o. Zugdeichsel)	mm	295 x 230 x 104	640 x 534 x 115	640 x 566 x 115
Gewicht ca.	kg	15	50	66

## HR 1000 – Hubroller mit 1 t Tragkraft

- ▶ Für den Transport von schweren Gegenständen, wie Schränken etc.
- ▶ Stahlblechgestell galvanisch verzinkt
- ▶ Anlagefläche mit Gummibelag
- ▶ Rad mit Polyurethan-Bereifung



**Anwendungsbeispiel**  
› Zum einfachen Verfahren von Lasten bestens geeignet (Schrank nicht im Lieferumfang enthalten)

**HR 1000**  
statt € 169,00 zzgl. USt.  
**159,-**  
€ 189,21 inkl. USt.  
Art.-Nr. 6191000

**Lieferumfang:**  
Zwei Hubroller  
Eine Hebelstange

Technische Daten		HR 1000
Tragkraft (pro Set)	t	1
Beräderung Polyurethan	mm	138 x 28
Klauenhöhe unten	mm	12
Klauenhöhe oben	mm	50
Gewicht ca. (pro Set)	kg	10

## UF 231 / UF 300 – Universalfahrwerk mit 230 kg bzw. 300 kg Tragkraft

- ▶ Fahrgestell mit variabel einstellbarer Stellfläche
- ▶ Für den leichten Transport und Standortwechsel von Maschinen
- ▶ Viele verschiedene Stellflächengrößen über Lochraster möglich
- ▶ Schnelle und einfache Montage

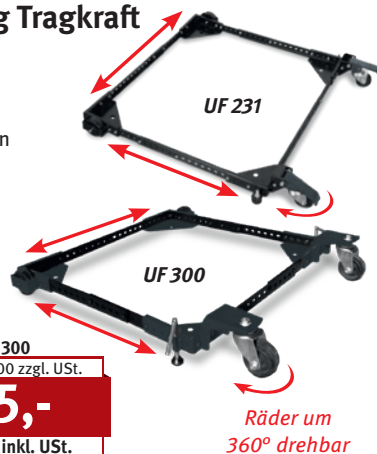

Räder um 360° drehbar

**Neu**  
**UF 231**  
statt € 69,90 zzgl. USt.  
**59,90**  
€ 71,28 inkl. USt.  
Art.-Nr. 6190231

**UF 300**  
statt € 99,00 zzgl. USt.  
**85,-**  
€ 101,15 inkl. USt.  
Art.-Nr. 6190300

Technische Daten		UF 231	UF 300
Tragkraft	kg	230	300
Stellfläche quadratisch min.	mm	300 x 300	345 x 345
Stellfläche quadratisch max.	mm	900 x 900	730 x 730
Stellfläche rechteckig min.	mm	450 x 300	-
Stellfläche rechteckig max.	mm	1300 x 500	-
Lochabstand	mm	25,4	25,4
Gewicht ca.	kg	7,7	9

## ETR 4/150 – Ecktransportrollen mit 150 kg Tragkraft

- ▶ Zum schnellen und leichten Umsetzen von kastenförmigen Gegenständen und Möbeln
- ▶ Niedrige Ladehöhe für den sicheren Transport
- ▶ Gehäuse aus Stahlblech geschweißt
- ▶ Ladefläche mit Anti-Rutschauflage

**600 kg Tragkraft!**

**ETR 4/150**  
statt € 135,00 zzgl. USt.  
**129,-**  
€ 153,51 inkl. USt.  
Art.-Nr. 6197150



Räder um 360° drehbar

**Lieferumfang:**  
Vier Eckrollen  
Drei Vollgummi-Lenkrollen je Eckrolle

Technische Daten		ETR 4/150
Tragkraft pro Stück	kg	150
Abmessungen (L x B x H) ca.	mm	255 x 255 x 85
Ladehöhe	mm	15
Gewicht ca. pro Stück	kg	2

## TR 20 SET – Transportrollenset mit 20 t Tragkraft

- ▶ Flexibel einsetzbar zum Bewegen schwerer Lasten
- ▶ Leicht zu lenken mit einem Wendekreis von 3 m
- ▶ Geeignet für kurze Transportstrecken
- ▶ Set besteht aus Lenk- und Fahrwerk zur einfachen Selbstmontage

TR 20 SET  
statt € 559,00 zzgl. USt.  
**549,-**  
€ 653,31 inkl. USt.  
Art.-Nr. 6195020



### Lieferumfang:

- 4 Transportrollen
- 2 Drehteller mit Auflagegummi Ø 130 mm
- 2 Tragplatten mit Auflagegummi 120 x 120 mm
- 2 Verbindungsstangen
- 2 Lenkstangen
- Metallbox mit Rollen und Henkeln
- Zugdeichsel für die Metallbox

Technische Daten		TR 20 SET
Tragkraft	t	20
Höhe	mm	108
Rollen Ø	mm	Ø 18
Gewicht ca.	kg	50

## Serie SW – Stahlwinde mit Sicherheitskurbel für Hebe-, Halte- und Senkarbeiten mit bis zu 10 t Tragkraft

- ▶ Lastaufnahmepunkte an Kopf und Klaue
- ▶ Geringer Kraftaufwand beim Heben der Last
- ▶ Hebendes Traggehäuse mit schräg verzahnter Zahnstange
- ▶ Leichte und sichere Bedienung durch zwei Handgriffe – auch für den einfachen Transport
- ▶ Platzsparende Lagerung und Transport durch klappbaren Kurbelgriff

SW 30  
statt € 229,00 zzgl. USt.  
**219,-**  
€ 260,61 inkl. USt.  
Art.-Nr. 6171203

SW 50  
statt € 289,00 zzgl. USt.  
**279,-**  
€ 332,01 inkl. USt.  
Art.-Nr. 6171205

SW 100  
statt € 429,00 zzgl. USt.  
**409,-**  
€ 486,71 inkl. USt.  
Art.-Nr. 6171210

Technische Daten		SW 30	SW 50	SW 100
Tragkraft	t	3	5	10
Hub	mm	335	335	345
Abmessungen (L x B x H) ca.	mm	296 x 197 x 730	189 x 335 x 730	250 x 498 x 800
Gewicht ca.	kg	21,2	28,5	46,8

- ▶ Selbsthemmende Sicherheits-Druckrollenkurbel
- ▶ Stabile Bauweise nach DIN 7355

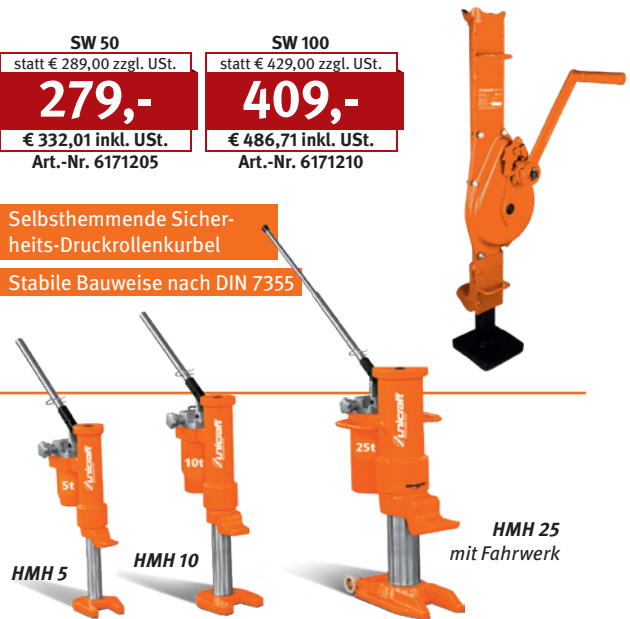

## Serie HMM – Hydraulische Maschinenheber

- ▶ Stabile, geschweißte Stahlkonstruktion
- ▶ Pumpeinheit drehbar
- ▶ Mit Fahrwerk (HMM 25)
- ▶ 360° drehbare Klaue bzw. Bodenplatte (HMM 5 / HMM 10)
- ▶ Abnehmbarer Pumphebel

Technische Daten		HMM 5	HMM 10	HMM 25
Tragkraft	t	5	10	25
Hubhöhe	mm	205	230	215
Min. Höhe / Zahn	mm	25	30	58
Min. Höhe / Kopf	mm	368	420	505
Last auf Handhebel	N	380	400	400
Temperatur-Einsatzbereich	°C	-20 – +50	-20 – +50	-20 – +50
Abmessungen (L x B x H) ca.	mm	360 x 190 x 430	380 x 220 x 510	530 x 350 x 610
Gewicht ca.	kg	25	35	109

HMM 5  
statt € 319,00 zzgl. USt.  
**309,-**  
€ 367,71 inkl. USt.  
Art.-Nr. 6190050

HMM 10  
statt € 399,00 zzgl. USt.  
**375,-**  
€ 446,25 inkl. USt.  
Art.-Nr. 6190100

HMM 25 mit Fahrwerk  
statt € 1.375,00 zzgl. USt.  
**1.299,-**  
€ 1.545,81 inkl. USt.  
Art.-Nr. 6190250

## Serie MH – Maschinenheber

- ▶ Stabile, geschweißte Stahlkonstruktion für hohe Beanspruchung
- ▶ Absenkgeschwindigkeit über feinfühliges Ablassschraube stufenlos einstellbar
- ▶ Kleine und kompakte Bauweise
- ▶ Fuß höhenverstellbar bei MH3, MH8 und MH20

### Lieferumfang:

- MH 3/MH 8: Hubklaue höhenverstellbar
- MH 10: Spindelgewinde
- MH 20: Hubklaue höhenverstellbar, Spindelgewinde, Rolle

MH 3  
statt € 245,00 zzgl. USt.  
**239,-**  
€ 284,41 inkl. USt.  
Art.-Nr. 6190003

MH 8  
statt € 315,00 zzgl. USt.  
**309,-**  
€ 367,71 inkl. USt.  
Art.-Nr. 6190008

MH 10  
statt € 269,00 zzgl. USt.  
**259,-**  
€ 308,21 inkl. USt.  
Art.-Nr. 6190010



Technische Daten		MH 3	MH 8	MH 10	MH 20
Statische Stützlast max.	t	3	8	10	20
Hublast max. oberer Auflagepunkt	t	3	8	7,5	15
Unterstellhöhe oberer Auflagepunkt	mm	233	261	320	325
Hubweg max. oberer Auflagepunkt	mm	140	140	80	140
Hubhöhe max. oberer Auflagepunkt	mm	373	401	400	465
Unterstellhöhen unterer Auflagepunkt	mm	15 / 75 / 135	20 / 85 / 150	35	40 / 100
Hubweg max. unterer Auflagepunkt	mm	140	140	160	140
Hubhöhen max. unterer Auflagepunkt	mm	155 / 215 / 275	160 / 225 / 290	195	180 / 280
Gewicht ca.	kg	21	28	25	68



## RWH – Rangierwagenheber

- ▶ Last- und Lenkrollen aus Gusseisen

### RWH 2.51

- ▶ Aufsatzstück zum Verlängern des Sattels im Lieferumfang
- ▶ QUICK LIFT-Funktion: mit nur einem Hub am Ansatzpunkt des Fahrzeugs



**RWH 2.51**  
Verlängerbarer Sattel erleichtert die Arbeit am Fahrzeug

**RWH 2.1**  
statt € 67,90 zzgl. USt.  
**49,90**  
€ 59,38 inkl. USt.  
Art.-Nr. 6201099

**RWH 2.51**  
statt € 129,00 zzgl. USt.  
**99,-**  
€ 117,81 inkl. USt.  
Art.-Nr. 6201128



Technische Daten		RWH 2.1	RWH 2.51
Tragkraft	t	2	2,5
Unterfahrhöhe min	mm	135	150
Endhöhe max.	mm	340	530
Abmessungen (L x B x H) ca.	mm	447 x 196 x 135	625 x 242 x 158
Gewicht ca.	kg	8,7	18,7

## SRWH 2501 EF/ SRWH 3003 EF – Rangierwagenheber als extra flache Ausführung speziell für tiefergelegte und sportlich flache Fahrzeuge

- ▶ Zweiteiliger Pumphebel mit ergonomischen Handgriff gewährleistet einen festen Griff und ein einfaches Handling
- ▶ Schnellhubfußpedal zum schnellen Überbrücken des Leerhubs
- ▶ Last- und Lenkrollen aus Gusseisen
- ▶ Ventilsteuerung über drehbaren Pumphebel
- ▶ Praktische Werkzeuablage
- ▶ Extra breite Fläche des Auflagetellers mit Gummiauflage
- ▶ Mit Doppelkolben, dadurch weniger Pumpvorgänge bis zur maximalen Endhöhe nötig



Quick-Lift Funktion durch Doppelkolben



SRWH 2501 EF

SRWH 3003 EF



Praktische Werkzeuablage Schnellhubfußpedal zum schnellen Überbrücken des Leerhubs

**SRWH 2501 EF**  
statt € 179,00 zzgl. USt.  
**169,-**  
€ 201,11 inkl. USt.  
Art.-Nr. 6201129

**SRWH 3003 EF**  
statt € 199,00 zzgl. USt.  
**189,-**  
€ 224,91 inkl. USt.  
Art.-Nr. 6201124

Zubehör	Art.-Nr.	€ zzgl. USt.
Querträger	6201139	75,-

Technische Daten		SRWH 2501 EF	SRWH 3003 EF
Tragkraft	t	2,5	3
Unterfahrhöhe min.	mm	85	78
Endhöhe max.	mm	495	510
Abmessungen (L x B x H) ca.	mm	660 x 343 x 221	685 x 344 x 223
Gewicht ca.	kg	28,2	33

## SRWH 3000 QL – Spezial Rangierwagenheber mit QUICK-LIFT-Funktion

- ▶ Zweiteiliger Pumphebel mit Gummigriff zum sicheren und leichten Anheben der Last
- ▶ Ventilsteuerung über drehbaren Pumphebel
- ▶ Last- und Lenkrollen aus Gusseisen
- ▶ Extra breite Fläche des Auflagetellers
- ▶ Quick-Lift Funktion durch Doppelkolben



**SRWH 3000 QL**  
statt € 235,00 zzgl. USt.  
**219,-**  
€ 260,61 inkl. USt.  
Art.-Nr. 6201103



mit nur einem Hub per Fußhebel am Ansatzpunkt des Fahrzeugs

Modell		SRWH 3000 QL
Tragkraft	t	3
Unterfahrhöhe min.	mm	145
Endhöhe max.	mm	500
Abmessungen (L x B x H) ca.	mm	685 x 346 x 180
Gewicht ca.	kg	37,2

## SRWH 3001 SIL – Spezial Rangierwagenheber

- ▶ Mit extra niedrigem Sattelprofil gut für tiefergelegte Autos
- ▶ Einfaches Heben bis zum Ansatzpunkt per Fußhebel oder Handhebel
- ▶ Bei Beladung langsames, sicheres Absenken
- ▶ Praktische integrierte Werkzeugablage mit Gummimatte
- ▶ Großer Auflageteller mit Gummiaufsatz für eine schonende Auflage, schützt Hebekpunkt und Fahrzeug

SRWH 3001 SIL  
statt € 185,00 zzgl. USt.  
**169,-**  
€ 201,11 inkl. USt.  
Art.-Nr. 6201121

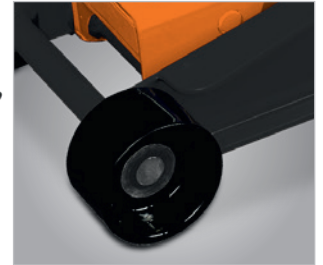
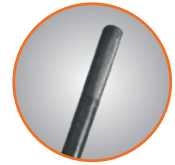

Ausgestattet mit Polyurethanrollen, bodenschonend und leise

Modell		SRWH 3001 SIL
Tragkraft	t	3,0
Unterfahrhöhe min.	mm	120
Endhöhe max.	mm	460
Abmessungen (L x B x H) ca.	mm	628 x 343 x 158
Gewicht ca.	kg	30,5

Zubehör	Art.-Nr.	€ zzgl. USt.
Querträger	6201139	75,-

## SRWH 2500 LFH / SRWH 3000 LFH – Spezial Rangierwagenheber mit Doppelkolben, flacher Bauform und hoher Endhöhe

- ▶ Extra niedriger Sattelprofil - gut für tiefergelegte Autos
- ▶ Durch die extra-lange Bauweise besonders für lange Rahmengestelle geeignet
- ▶ Doppelkolben; dadurch weniger Pumpvorgänge bis zur max. Endhöhe
- ▶ Bei Beladung langsames, sicheres Absenken
- ▶ Großer Auflageteller mit Gummiaufsatz für eine schonende Auflage schützt Hebekpunkt und Fahrzeug

SRWH 2500 LFH  
statt € 199,00 zzgl. USt.  
**189,-**  
€ 224,91 inkl. USt.  
Art.-Nr. 6201126

SRWH 3000 LFH  
statt € 335,00 zzgl. USt.  
**299,-**  
€ 355,81 inkl. USt.  
Art.-Nr. 6201127



Quick-Lift Funktion durch Doppelkolben

Technische Daten		SRWH 2500 LFH	SRWH 3000 LFH
Tragkraft	t	2,5	3
Unterfahrhöhe min.	mm	75	110
Endhöhe max.	mm	500	580
Abmessungen (L x B x H) ca.	mm	685 x 344 x 150	805 x 355 x 172
Gewicht ca.	kg	32,4	48,5

Zubehör	Art.-Nr.	€ zzgl. USt.
Querträger	6201139	75,-

## SRWH 2000 LF DS – Spezial Rangierwagenheber in besonders flacher Bauweise

- ▶ Mit stabilen, walzenförmigen PU-Rollen-Bereifung für besondere Laufruhe
- ▶ Extra flach, für tiefergelegte Autos geeignet
- ▶ Ventilsteuerung über innenliegendes Gestänge und Drehknopf im Pumphebel
- ▶ Bei Beladung langsames, sicheres Absenken
- ▶ Bequemes und leichtes Anheben durch Hydraulik und langen Hebel
- ▶ Gummiauflage schützt Sattel und Fahrzeug
- ▶ Breite Fläche des Auflagetellers

SRWH 2000 LF DS  
statt € 529,00 zzgl. USt.  
**479,-**  
€ 570,01 inkl. USt.  
Art.-Nr. 6201125

Technische Daten		SRWH 2000 LF DS
Tragkraft	t	2
Unterfahrhöhe min.	mm	70
Endhöhe max.	mm	500
Abmessungen (L x B x H) ca.	mm	822 x 360 x 214
Gewicht ca.	kg	43



## SRWH 5000 LH / 10000 LH –Spezial Rangierwagenheber mit extrem hoher Tragkraft

- ▶ Besonders lange Bauform sorgt für extra Stabilität
- ▶ Robuste Konstruktion
- ▶ Last- und Lenkrollen aus Stahl
- ▶ Bei Beladung langsames und sicheres Absenken dank großem Auflageteller
- ▶ Ventilsteuerung über innenliegendem Gestänge mit Drehknopf
- ▶ Gummibeschichteter T-Griff für leichtes Rangieren

**SRWH 5000 LH**  
statt € 725,00 zzgl. USt.  
**649,-**  
€ 772,31 inkl. USt.  
Art.-Nr. 6201150

**SRWH 10000 LH**  
statt € 1.019,00 zzgl. USt.  
**929,-**  
€ 1.105,51 inkl. USt.  
Art.-Nr. 6201155

Modell		SRWH 5000 LH	SRWH 10000 LH
Tragkraft	t	5	10
Unterfahrhöhe min.	mm	150	160
Endhöhe max.	mm	685	685
Abmessungen (L x B x H) ca.	mm	1.505 x 366 x 200	1.637 x 494 x 249
Gewicht ca.	kg	89	133
Transportzuschlag <sup>1)</sup>		–	TPZ 120 = 50,00 €



Zusätzliches Fußpedal zum Heben mit Schnellhub

## RWHA 1502/ RWHA 2501 – Leichter Rangierwagenheber für sportlich flache Fahrzeuge

- ▶ Leichte, robuste **Aluminiumkonstruktion**
- ▶ Zweiteiliger Pumphebel mit Griffschaum gewährleistet einen festen Griff und ein einfaches Handling
- ▶ Extra flach, besonders für tiefergelegte Autos geeignet
- ▶ Mit Doppelkolben, dadurch weniger Pumpvorgänge bis zur maximalen Endhöhe nötig
- ▶ Ventilsteuerung über drehbaren Pumphebel
- ▶ Bei Beladung langsames, sicheres Absenken
- ▶ Mit stabiler, walzenförmiger Lastrolle
- ▶ Gummiauflage schützt Sattel und Fahrzeug

**RWHA 1502**  
statt € 149,00 zzgl. USt.  
**139,-**  
€ 165,41 inkl. USt.  
Art.-Nr. 6201135

**RWHA 2501**  
statt € 255,00 zzgl. USt.  
**239,-**  
€ 284,41 inkl. USt.  
Art.-Nr. 6201136

Technische Daten		RWHA 1502	RWHA 2501
Tragkraft	t	1,5	2,5
Unterfahrhöhe min.	mm	90	90
Endhöhe max.	mm	350	485
Abmessungen (L x B x H) ca.	mm	500 x 240 x 132	660 x 300 x 162
Gewicht ca.	kg	14	27

RWHA 1502

RWHA 2501

Zubehör	Art.-Nr.	€ zzgl. USt.
Querträger	6201139	75,-

## Verstellbarer Querträger für Rangierwagenheber

- ▶ Erhöht die Stabilität von Fahrzeug und Wagenheber
- ▶ Stabile Stahlkonstruktion
- ▶ Ausziehbar bis 940 mm Länge
- ▶ Höhe der Auflagefläche einstellbar
- ▶ Von allen Seiten am Fahrzeug verwendbar
- ▶ Gewindeschraube Größe M 24 x 1,5 mm

Querträger für Rangierwagenheber  
zzgl. USt.  
**75,-**  
€ 89,25 inkl. USt.  
Art.-Nr. 6201139



Anwendungsbeispiel

Technische Daten		
Tragkraft	t	2
Länge min./ max.	mm	710 / 940
Länge Sicherheitskette	mm	235
Auflagefläche (L x B)	mm	120 x 120
Auflagefläche Höhenverstellung	mm	55
Abmessungen (L x B x H) ca.	mm	710 x 140 x 125
Gewicht ca.	kg	12,3



Hinweis:  
Für Montage des Querträgers Sattel entfernen

## Serie WWH – Pneumatisch-hydraulische Werkstatt-Wagenheber

- ▶ Zum Betreiben mit Druckluft von einem externen Erzeuger
- ▶ Hartverchromte Kolben mit glatter Oberfläche
- ▶ Mit stabilen Rollen aus PU-beschichtetem Gusseisen
- ▶ T-Griff zum leichten Rangieren
- ▶ Mit praktischem Tragegriff am Gehäuse
- ▶ Die beiden Gusseisen-Aufsatzstücke können für die Erweiterung der Hubhöhe einzeln oder auch aufeinander aufgesteckt verwendet werden



WWH 30002 PH



WWH 60000 PH



WWH 60000 PH  
Intuitiv bedienbarer  
Sicherheits-Drehkopf mit  
Kompressoranschluss

Lieferumfang
Gusseisen-Aufsatzstück, 45 mm
Gusseisen-Aufsatzstück, 75 mm
Hebelverlängerung (nur bei WWH 30002 PH)

WWH 30002 PH  
statt € 1.199,00 zzgl. USt.  
**1.199,-**  
€ 1.426,81 inkl. USt.  
Art.-Nr. 6201132 \*\*

WWH 50002 PH  
statt € 1.199,00 zzgl. USt.  
**1.199,-**  
€ 1.426,81 inkl. USt.  
Art.-Nr. 6201130

WWH 40003 PH  
statt € 1.599,00 zzgl. USt.  
**1.599,-**  
€ 1.902,81 inkl. USt.  
Art.-Nr. 6201131

WWH 60000 PH  
statt € 1.699,00 zzgl. USt.  
**1.699,-**  
€ 2.021,81 inkl. USt.  
Art.-Nr. 6201112

Technische Daten			WWH 30002 PH	WWH 50002 PH	WWH 40003 PH	WWH 60000 PH
Tragkraft	obere Hubhöhe	t	15	25	10	20
Hubhöhe		mm	293	444	284	312
Tragkraft	mittlere Hubhöhe	t	-	-	20	40
Hubhöhe		mm	-	-	231	256
Tragkraft	untere Hubhöhe	t	30	50	40	60
Hubhöhe		mm	224	330	182	207
Höhe Aufsatzstücke		mm	45 / 75	73 + 80	75 + 45	75 + 45
Unterfahrhöhe		mm	150	215	125	150
Betriebsdruck		bar	9-12	9-12	9-12	8-12
Luftbedarf		l / Hub	61	113	110	97
Abmessungen (LxB) ca.		mm	503x150	805x282	830x295	875x295
Gewicht ca.		kg	32	73	44	64

## Serie HSWH TOP – Stempelwagenheber

- ▶ Ausdrehbare Hebesäule, kippfeste Fußplatte
- ▶ Drehbarer Pumpenkipfhebel, der von jeder beliebigen Position bedient werden kann
- ▶ Besonders langlebig durch verstärkte Wandung
- ▶ Verlängerungsschraube sorgt für zusätzliche Hubhöhe
- ▶ Hochwertige Schweißnähte und Verschraubung
- ▶ Sicherheitsventile gegen Überbelastung des Zylinders sowie unbeabsichtigtes Verstellen
- ▶ Stoppschutz verhindert das Blockieren des Stempels



HSWH 30



TOP Modelle  
Qualität  
Made in  
Europe

HSWH 30  
statt € 29,90 zzgl. MwSt.  
**27,90**  
€ 33,20 inkl. MwSt.  
Art.-Nr. 6200003

HSWH 50  
statt € 35,90 zzgl. MwSt.  
**33,90**  
€ 40,34 inkl. MwSt.  
Art.-Nr. 6200005

HSWH 5 TOP  
statt € 125,00 zzgl. MwSt.  
**116,90**  
€ 139,11 inkl. MwSt.  
Art.-Nr. 6211005

HSWH 10 TOP  
statt € 152,00 zzgl. MwSt.  
**139,90**  
€ 166,48 inkl. MwSt.  
Art.-Nr. 6211010

HSWH 20 TOP  
statt € 189,00 zzgl. MwSt.  
**172,90**  
€ 205,75 inkl. MwSt.  
Art.-Nr. 6211020

HSWH 30 TOP  
statt € 225,00 zzgl. MwSt.  
**205,90**  
€ 245,02 inkl. MwSt.  
Art.-Nr. 6211030

Modell		HSWH 30	HSWH 50	HSWH 5 TOP	HSWH 10 TOP	HSWH 20 TOP	HSWH 30 TOP
Tragkraft	t	3	5	5	10	20	30
Höhe min./max.	mm	188/363	207/402	212/437	219/444	234/459	242/467
Hub	mm	115	125	150	150	150	150
Anpasshöhe	mm	60	70	75	75	75	75
Stellfläche	mm	108 x 87	117 x 97	75 x 125	90 x 144	120 x 172	144 x 196
Gewicht ca.	kg	2,8	3,7	4,5	6,4	10,6	15,5

**Lieferumfang:**  
Tragegriff  
Pumphebel

HSWH 30 TOP

## Reifenmontagewagen RMW 250 – Für das ergonomische Rangieren von Rädern

- ▶ Stabile Stahlrohrkonstruktion
- ▶ Zum rückschonenden Aufnehmen und Transportieren von Reifen und Felgen
- ▶ Reifen leicht kontrollierbar dank drehbarer Auflagerollen
- ▶ 3-fach verstellbare Radauflage
- ▶ Bestens geeignet für Reifenhandel, KFZ-Werkstätten und Speditionen

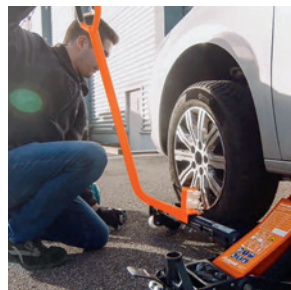

für das Justieren des Rades zur Radnabe und den Transport

**RMW 250**  
statt € 145,00 zzgl. USt.

**139,-**

€ 165,41 inkl. USt.  
Art.-Nr. 6201160

Technische Daten		RMW 250
Reifenbreite min. / max.	mm	240 / 570
Reifendurchmesser min. / max.	mm	250 / 800
Belastung max.	kg	250
Abmessungen (L x B x H) ca.	mm	1.160 x 702 x 251
Gewicht ca.	kg	11,5

## Multifunktionstisch MFT 35 – Vielseitiger Multifunktionstisch für den KFZ-Bereich

- ▶ Tisch um 90° nach unten klappbar
- ▶ 15-fach höhenverstellbar im 25 mm Lochraster
- ▶ In Verbindung mit dem im Zubehör erhältlichen Ablageboden perfekt für den Transport von z. B. Reifen und Ölfässern geeignet



› Perfekt zur Ablage von Werkzeug, Schrauben und Ersatzteilen bei der Reparatur

Zubehör	Art.-Nr.	€ zzgl. USt.
Ablageboden	6201911	50,90

Technische Daten		MFT 35
Ablagetisch Tragkraft	kg	35
Abmessungen Ablagetisch (L x B x H)	mm	750 x 522 x 28
Höhe min. – max.	mm	950 – 1.300
Lochraster Abstand	mm	25
Lochraster Anzahl		15
Abmessungen (L x B x H)	mm	760 x 740 x 1.300
Gewicht ca.	kg	17,5

**MFT 35**  
statt € 205,00 zzgl. USt.

**189,-**

€ 224,91 inkl. USt.  
Art.-Nr. 6201910

## Federspanner SFS 1000 D – Für schnelles und sicheres Spannen von Fahrwerksfedern

- ▶ Bis zu 1.000 kg Spannkraft
- ▶ Ideal zum Spannen von Federbeinen
- ▶ Komfortables Arbeiten dank pneumatischer Betätigung über Fußpedal
- ▶ Extrem sicher dank robustem Sicherheitskäfig
- ▶ Aufnahmebacken stufenlos auf den gewünschten Spiraldurchmesser einstellbar
- ▶ Leicht zu transportieren dank angebrachter Transportrollen und Handgriff
- ▶ Werkzeugloser Backenwechsel

**SFS 1000 D**  
statt € 975,00 zzgl. USt.

**929,-**

€ 1.105,51 inkl. USt.  
Art.-Nr. 6201220

Modell		SFS 1000 D
Anschlussgewinde	"	NPT 3/8
Material Rahmen		Stahl
Betriebsdruck	bar	8
Spannkraft max.	kg	1.000
Hublänge	mm	420
Federdurchmesser	mm	102 – 165
Abmessungen (L x B x H) ca.	mm	830 x 580 x 1.420
Gewicht ca.	kg	63,5



**Lieferumfang:**  
Kleine und große Spannbacke  
Eine Schraubstock-Backe

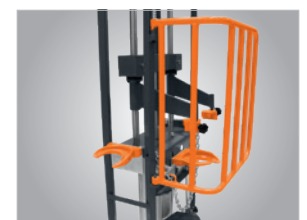

Extrem sicher dank robustem Sicherheitskäfig



Betätigung über Fußpedal



Stufenlos einstellbare Aufnahmebacken

## Serie MHB – Ultrakompakte Motorrad-Hebebühnen

- ▶ Stabil gebaut für Reparaturen am Zweirad
- ▶ Kompakt konstruiert, deshalb besonders gut geeignet für kleine Werkstätten
- ▶ Mit breiter Stellfläche und Rampe zum leichten Rangieren des Fahrzeugs
- ▶ Ideal für Reparaturen an Kleinkrafträdern, Rollern und Motorrädern

**Lieferumfang MHB 680:**  
seitliche Erweiterung



**MHB 455**

statt € 635,00 zzgl. USt.

**599,-**

€ 712,81 inkl. USt.

Art.-Nr. 6201505

**MHB 680**

statt € 1.399,00 zzgl. USt.

**1.299,-**

€ 1.545,81 inkl. USt.

Art.-Nr. 6201506

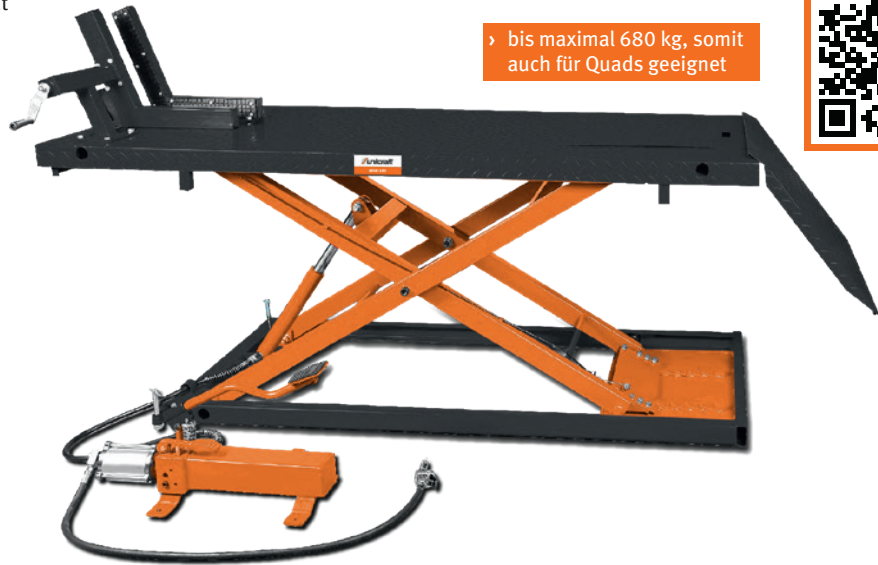

▶ bis maximal 680 kg, somit auch für Quads geeignet

Info & Video



Technische Daten		MHB 455	MHB 680
Tragkraft	kg	450	680
Höhe min.	mm	175	185
Höhe max.	mm	750	825
Verstellbereich Reifenklemmung	mm	35 – 180	35 – 185
Plattformgröße	mm	2.200 x 680	1.995 x 710
Rampengröße	mm	650 x 680	550 x 710
Luftbedarf ca.	l/min	-	100
Pneumatischer Betriebsdruck	bar	-	7 – 8,5
Größe seitliche Erweiterung	mm	-	1.995 x 254
Gewicht ca.	kg	108	239
Transportzuschlag <sup>1)</sup>		TPZ 120 = 50,00 €	TPZ 200 = 69,00 €

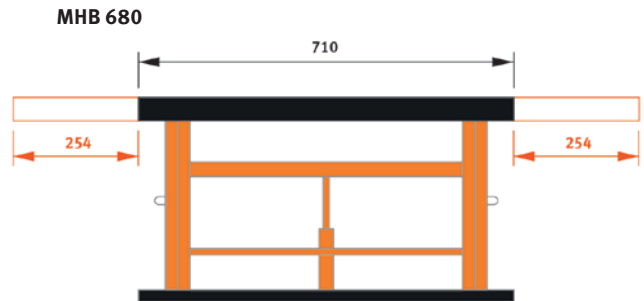

## MH 680 – Ultrakompakter Motorrad-Heber mit Haltegurten

- ▶ Für Reparaturen am Zweirad und Quad
- ▶ Trotz kompakter Abmessungen hohe Stabilität und Tragkraft bis zu 680 kg
- ▶ Besonders gut geeignet für kleine Werkstätten, zusammenklappbar, dadurch wenig Stauraum
- ▶ Die mitgelieferten Haltegurte gewährleisten sicheres Arbeiten
- ▶ Lenkrollen mit Feststellbremsen
- ▶ Einfach zu bedienender Fußhebel



**MH 680**

statt € 249,00 zzgl. USt.

**239,-**

€ 284,41 inkl. USt.

Art.-Nr. 6201500

Technische Daten		MH 680
Tragkraft	kg	680
Höhe min.	mm	140
Höhe max.	mm	410
Abmessungen (L x B x H) ca.	mm	864 x 396 x 315
Gewicht ca.	kg	35

## Motorrad-Montageständer vorne und hinten

- ▶ Stabil gebaut für Reparaturen am Zweirad
- ▶ Ständer mit universeller Aufnahme
- ▶ Leichtgängiges Anheben des Vorder- und Rückrades

**Lieferumfang MMS-H 200**

Universal L-Adapter  
V-Adapter

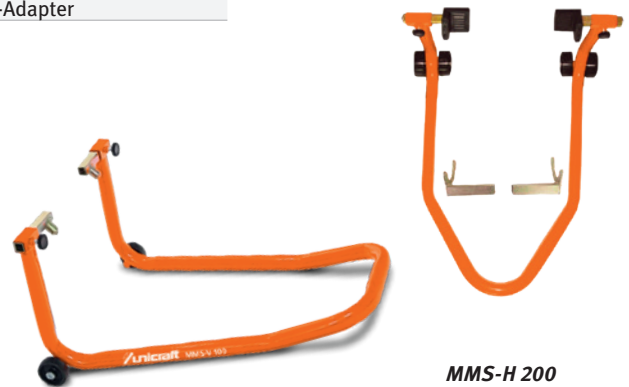

**MMS-V 100**  
für das Vorderrad

**MMS-V 100**

statt € 41,50 zzgl. USt.

**37,90**

€ 45,10 inkl. USt.

Art.-Nr. 6201510

**MMS-H 200**  
für das Hinterrad

**MMS-H 200**

statt € 62,50 zzgl. USt.

**52,90**

€ 62,95 inkl. USt.

Art.-Nr. 6201511

Technische Daten		MMS-V 100	MMS-H 200
Tragkraft	kg	100	200
Höhe min.	mm	200	255
Höhe max.	mm	270	335
Abmessungen (L x B x H) ca.	mm	640 x 460 x 320	675 x 550 x 345
Gewicht ca.	kg	2,85	4,85

## Hydraulische Scherenhebebühne SHB 3 – Stabile Scherenkonstruktion, für bis zu drei Tonnen Last geeignet

- ▶ Zwei kraftvolle Hydraulikzylinder heben bis zu drei Tonnen Last
- ▶ Bedienung über mobiles Steuerpult
- ▶ Niedrige Plattform mit geringer Überfahrhöhe
- ▶ Auffahrklappen rutschhemmend, geriffelt und feststellbar
- ▶ Gummiauflagen als Rutschsicherung
- ▶ Automatische Verriegelungen sichern die Hebebühne in mehreren Bedienungshöhen

- ▶ Fußeinklemmschutz auf beiden Seiten für zusätzliche Sicherheit

- ▶ Fahrwerk für einfaches Positionieren der Hebebühne in der Werkstatt im Lieferumfang enthalten



SHB 3  
statt € 2.599,00 zzgl. USt.  
**2.259,-**  
€ 2.688,21 inkl. USt.  
Art.-Nr. 6240030

Technische Daten		SHB 3
Tragkraft	t	3
Höhe min.	mm	110
Höhe max.	mm	1000
Betriebsdruck	bar	8
Plattformlänge	mm	1.420
Plattformbreite	mm	460
Aufnahmeleistung	kW	2,2 / 400
Abmessungen (L x B x H) ca.	mm	1.943 x 1.954 x 125
Gewicht ca.	kg	470
Transportzuschlag <sup>1)</sup>		TPZ 500 = 125,00 €

**Lieferumfang:**  
Transportrollen-Set  
Transporthebelstange  
Zwei Fußschutzstangen  
Gummiauflagen



Bedienung über mobiles Steuerpult

## PRW 450 – PKW-Rollwagen

- ▶ Kraftsparendes Verschieben, auch von beschädigten, verschlossenen oder blockierten Fahrzeugen
- ▶ Für Seitwärtsbewegungen oder Drehen auf der Stelle
- ▶ Mit Lenkrollen zum optimalen Rangieren in engen Räumlichkeiten wie z.B. Autohäusern oder Werkstätten



PRW 450  
statt € 109,00 zzgl. USt.  
**99,90**  
€ 118,88 inkl. USt.  
Art.-Nr. 6201599

**Lieferumfang:**  
2 Rollwagen

Technische Daten		PRW 450
Tragkraft pro Paar	kg	900
Abmessungen Stück (L x B x H) ca.	mm	602 x 385 x 140
Gewicht ca. einzeln	kg	9

## PV 681 – PKW-Verleger. Hydraulisches Fahrgestell als Fahrzeugpositionierer

- ▶ Kraftsparendes Verschieben von Fahrzeugen
- ▶ Für Seitwärtsbewegungen/ Drehen auf der Stelle
- ▶ Einfaches Anheben per Fußpedal ohne Bücken
- ▶ Verbreiterbar von 270 – 550 mm
- ▶ Mit Lenkrollen für beste Rangierfähigkeit auch in engen Räumlichkeiten



PV 681  
statt € 169,00 zzgl. USt.

**159,-**  
€ 189,21 inkl. USt.  
Art.-Nr. 6201602

Zubehör	Art.-Nr.	€ zzgl. USt.
Aufbewahrungsgestell	6201603	54,50

Technische Daten		PV 681
Tragkraft (obere Position)	kg	680
Unterfahrhöhe	mm	150
Reifenbreite mx.	mm	270
Bodenabstand Radaufnahmeholm unten – oben	mm	36 – 106

## UB – Unterstellböcke

### UBK – Klappbare Unterstellböcke

- ▶ Zur Absicherung bei Arbeiten unter dem angehobenen Fahrzeug
- ▶ Breite Stellfüße: schonend für Werkstattdoden,

- ▶ Asphalt oder andere Untergründe
- ▶ UB: Robust geschweißte Konstruktion mit V-Stempel

UB 3000  
statt € 48,50 (Paar) zzgl. USt.  
**44,90**  
€ 53,43 inkl. USt.  
Art.-Nr. 6201300

UB 6000  
statt € 86,90 (Paar) zzgl. USt.  
**79,90**  
€ 95,08 inkl. USt.  
Art.-Nr. 6201301

UBK 3000  
statt € 30,90 (Paar) zzgl. USt.  
**27,90**  
€ 33,20 inkl. USt.  
Art.-Nr. 6201305

Technische Daten		UB 3000	UB 6000	UBK 3000
Tragkraft pro Bock	t	3	6	3
Höhe min./max	mm	276 / 420	388 / 580	285 / 400
Rasterstufen		10	12	–
Standfläche	mm	201 x 182	285 x 250	240 x 240
Gewicht ca. pro Paar	kg	6,4	13,8	4



## Serie GH – Hydraulischer Getriebe-Heber, stufenlos höhenverstellbar

- ▶ Ideal zum Ein- und Ausbauen von Getrieben, Achsen und Abgasanlagen sowie für alle weiteren Service- und Wartungsarbeiten
- ▶ Das Anheben erfolgt über eine hydraulische, stufenlos höhenverstellbare Fußpumpe, die das zeitgleiche, freie Arbeiten bzw. Halten mit den Händen ermöglicht
- ▶ Das Absenken der Last erfolgt über einen Handregler
- ▶ Mit 4 Lenkrollen für leichtes Rangieren
- ▶ PRO-Ausführungen für den professionellen Einsatz

GH 505	GH 600 Pro	GH 1500 Pro
statt € 275,00 zzgl. USt.	statt € 439,00 zzgl. USt.	statt € 595,00 zzgl. USt.
<b>259,-</b>	<b>419,-</b>	<b>549,-</b>
€ 308,21 inkl. USt.	€ 498,61 inkl. USt.	€ 653,31 inkl. USt.
Art.-Nr. 6201410	Art.-Nr. 6201403	Art.-Nr. 6201404

Technische Daten	GH 505	GH 600 Pro	GH 1500 Pro
Tragkraft	500 kg	600 kg	1.500 kg
Länge (A) ca.	610 mm	500 mm	524 mm
Breite (B) ca.	610 mm	510 mm	510 mm
Höhe min. (C) ca.	1.240 mm	1.180 mm	1.195 mm
Höhe max. (D) ca.	2.050 mm	1.950 mm	1.985 mm
Gewicht ca.	32 kg	34 kg	55,5 kg



## GH TOP – Getriebeheber

- ▶ Ideal zum Ein- und Ausbauen von Getrieben, Achsen, Abgasanlagen und sonstigen Service- und Wartungsarbeiten
- ▶ Das stufenlose Anheben erfolgt über eine hydraulische Fußpumpe, die das zeitgleiche Arbeiten bzw. Halten mit den Händen ermöglicht
- ▶ Das Absenken der Last erfolgt über einen Fußregler
- ▶ Drehbarer höhenverstellbarer Rangiergriff mit integrierter Schraubenablage
- ▶ Optimaler Schutz von Fahrzeugteilen durch patentierten Schaumstoffblock
- ▶ Vier Lenkrollen für leichtes Rangieren
- ▶ Alle Funktionen per Fuß bedienbar



GH 750 TOP	GH 1200 L TOP
statt € 505,00 zzgl. MwSt.	statt € 559,00 zzgl. MwSt.
<b>479,-</b>	<b>529,-</b>
€ 570,01 inkl. MwSt.	€ 629,51 inkl. MwSt.
Art.-Nr. 6212075	Art.-Nr. 6212125

Technische Daten	GH 750 TOP	GH 1200 L TOP
Tragkraft	750 kg	1.200 kg
Hubhöhe Kolben	820 mm	852 mm
Breite Hubkrone	315 mm	315 mm
Höhe Hubkronenzinken	60 mm	60 mm
Höhe min. ca.	1.110 mm	973 mm
Höhe max. ca.	1.930 mm	1.825 mm
Länge/ Breite ca.	720 mm	720 mm
Gewicht ca.	28 kg	36,2 kg



Alle Funktionen per Fuß bedienbar



Patentierter Schaumstoffblock um Fahrzeugteile zu schützen

## MMB 450 – Motor-Montage-Bock

- ▶ Mit Lenkrollen für beste Rangierfähigkeit
- ▶ Verstellbar in fünf Stufen bis zu 450 kg Tragkraft

MMB 450
statt € 119,00 zzgl. USt.
<b>115,-</b>
€ 136,85 inkl. USt.
Art.-Nr. 6201400

Technische Daten	MMB 450	
Tragkraft	kg	450
Abmessungen (L x B x H) ca.	mm	925 x 780 x 850
Gewicht ca.	kg	21



Mit Hebel auf der Rückseite

## Ölauffanggeräte WOD 70 / WOD 70 SC – Für einen schnellen und sauberen Ölwechsel

- ▶ Perfekt geeignet für KFZ Ölwechsel
- ▶ Höhenverstellbarer Trichter – anpassbar für komfortables Arbeiten in jeder Position
- ▶ Druckluftanschluss – ermöglicht Entleeren des Altöls per Luftdruck
- ▶ Luftregler und Sicherheitsventil zur Vermeidung von Überdruck eingebaut
- ▶ Integriertes Steigrohr für den aktuellen Ölstand

- ▶ Ideal für professionellen Einsatz in Kfz-Werkstätten sowie im DIY Bereich
- ▶ Robuster Ölauffangbehälter mit 4 stabilen Rollen für müheloses Rangieren

### WOD 70 SC

- ▶ Integrierte Absaugfunktion, perfekt geeignet für schwer zugängliche Ablassschrauben
- ▶ Schnellerer Ölwechsel als beim normalen Ölablassverfahren
- ▶ Exakte Bestimmung der Ölmenge und des Zustandes dank transparentem Messbecher beim Absaugen



**WOD 70**  
statt € 179,00 zzgl. USt.  
**179,-**  
€ 213,01 inkl. USt.  
Art.-Nr. 6206005 \*\*

**WOD 70 SC**  
statt € 325,00 zzgl. USt.  
**329,-**  
€ 391,51 inkl. USt.  
Art.-Nr. 6206010 \*\*

Technische Daten		WOD 70	WOD 70 SC
Behältervolumen	l	70	68
Messbechervolumen	l	–	10
Trichter Höhe	mm	140	140
Trichter Durchmesser	mm	350	400
Volumenstrom Absaugung	l/min	–	0,6 – 1,6
Länge Ablassschlauch	m	1,9	1,9
Länge Absaugschlauch	m	–	1,4
Durchmesser Ablassschlauch	mm	25	19
Abmessungen (L x B x H) ca.	mm	495 x 495 x 1.400 – 1.900	595 x 595 x 1.500 – 1.850
Gewicht (Netto) ca.	kg	23	22,5

### Lieferumfang:

- 1x Ölmesstabsonde aus Nylon 6 mm, Länge 710 mm
- 1x Ölmesstabsonde aus Nylon 8 mm, Länge 710 mm
- 1x Ölmesstabsonde aus Kupfer 6 mm, Länge 710 mm

## MMB 505 – Motor-Montagebrücke

- ▶ Traverse mit stabiler Sicherheitskette und einstellbaren Gewinden

- ▶ Zur Lagerung von quer und längs liegenden Motoren im Fahrgestell

- ▶ Schwenkbare Stützfüße mit manuell feststellbaren Drehknäufen

Technische Daten		MMB 505
Tragkraft	kg	500
Einstellbereich	mm	0 – 200
Abstand zwischen den Füßen	mm	730 – 1480
Abmessungen (L x B x H) ca.	mm	1.540 x 300 x 250
Gewicht ca.	kg	16,2

**MMB 505**  
statt € 89,00 zzgl. USt.  
**85,90**  
€ 102,22 inkl. USt.  
Art.-Nr. 6201705



## MP 680 – Motorpositionierer

- ▶ Für den Motorein-/ausbau in Verbindung mit Werkstattkran o.ä.
- ▶ Schnelle Schwerpunktfindung durch praktische Kurbel und Schneckenwinde

- ▶ 4 stabile Ketten für praktische Befestigungsmöglichkeiten

Technische Daten		MP 680
Tragkraft	kg	680
Abmessungen (L x B x H) ca.	mm	445 x 65 x 190
Gesamtgewicht ca.	kg	5,5

**MP 680**  
statt € 42,50 zzgl. USt.  
**39,90**  
€ 47,48 inkl. USt.  
Art.-Nr. 6201701



## HKRS 1001 – Hydraulischer Karosserie-Richtsatz

**HKRS 1001**  
statt € 235,00 zzgl. USt.  
**209,-**  
€ 248,71 inkl. USt.  
Art.-Nr. 6201205

Technische Daten		HKRS 1001
Tragkraft	t	10
Zylinderhub	mm	130
Abmessungen Koffer ca.	mm	910 x 405 x 180
Gewicht ca.	kg	31,5



### Lieferumfang:

- Kunststoffkoffer
- Handpumpe mit Schlauch
- Standfuß mit Gummiauflage
- Adapterbolzen mit Gewinde
- Verlängerungsrohr-Satz
- geriffelte Trägerplatte
- Druckzylinder
- Spreizer
- Gummikopf
- 90° V-Auflage

## KR – Praktische KFZ-Auffahrampen

- ▶ Robuste und stabile Konstruktion
- ▶ Mehr Sicherheit bei Arbeiten an und unter dem Fahrzeug bei einfacher Bedienung
- ▶ Besonders große Auffahrbreite

### Lieferumfang:

2 Stück Auffahrampen

	KR 2000 zzgl. USt.	KR 2001 statt € 129,00 zzgl. USt.	KR 2500 statt € 140,00 zzgl. USt.
<b>77,50</b>	<b>119,-</b>	<b>129,-</b>	
€ 92,22 inkl. USt. Art.-Nr. 6202000	€ 141,61 inkl. USt. Art.-Nr. 6202001	€ 153,51 inkl. USt. Art.-Nr. 6202005	



Technische Daten		KR 2000	KR 2001	KR 2500
Tragkraft pro Paar	t	2	2	2,5
Material		Stahl	Stahl	Kunststoff
max. Reifenbreite	mm	205	225	240
Abmessungen (L x B x H) ca.	mm	830 x 310 x 270	910 x 360 x 270	900 x 295 x 220
Gewicht ca. pro Stück	kg	5,5	7,9	4

KR 2500

## Aluminiumrampen – vielseitig einsetzbar mit einer Tragkraft von bis zu 1.000 kg

- ▶ Aus Aluminium gefertigt, leicht, robust und langlebig
- ▶ Abgefachte Auflagen vereinfachen das Beladen
- ▶ Geeignet für Werkstätten, Transportdienste und den privaten Gebrauch

### AR1000-1,5 / AR1000-2,0

- ▶ Perforierte Trittoberfläche sorgt für einen sicheren Halt

### LR 400-2,0 K / AR 200-1,8 K

- ▶ Praktische Klappkonstruktion vereint Robustheit und Funktionalität
- ▶ Erhöhter Rand für mehr Sicherheit beim Befahren z.B. mit Rollstühlen

- ▶ Geriffelte Trittoberfläche sorgt für einen sicheren Halt

### LR400-2,0 K

- ▶ Ergonomischer Tragegriff für maximalen Komfort und einfachen Transport
- ▶ Es ist keine Fahrzeugmodifikation erforderlich

### SLR 400-2,4 K

- ▶ Stationäre Laderampe für die feste Montage in z.B. Lieferwägen und Transportern
- ▶ komfortabel und zeitsparend, einfach ausklappen und befahren
- ▶ Einklappbar mit geringem Kraftaufwand dank der verbauten Gasdruckfedern
- ▶ Einfache Montage dank der Adapterplatten

### AR 660-2,24 K

- ▶ Praktische Klappkonstruktion vereint Robustheit und Funktionalität
- ▶ Gummierte Auflagen schonen Ablageoberflächen
- ▶ Geriffelte Trittoberfläche sorgt für sicheren Halt



### SLR 400-2,4 K

- ▶ Komfortabel und zeitsparend, einfach ausklappen und befahren

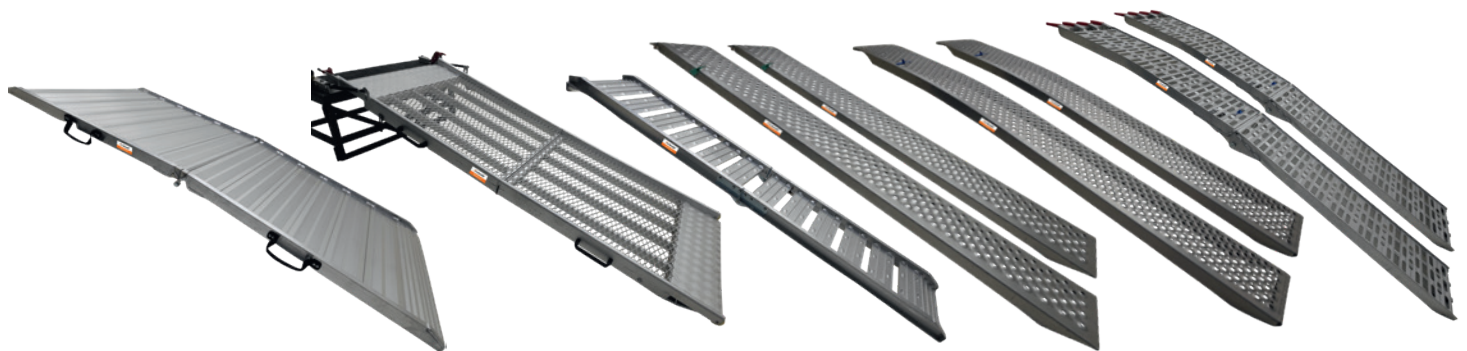

LR 400-2,0 K

SLR 400-2,4 K

AR 200-1,8 K

AR 1000-1,5

AR 1000-2,0

AR 660-2,24 K

	LR 400-2,0 K statt € 429,00 zzgl. USt.	SLR 400-2,4 K statt € 1.399,00 zzgl. USt.	AR 200-1,8 K statt € 96,90 zzgl. USt.	AR 1000-2,0 statt € 215,00 zzgl. USt.	AR 1000-1,5 statt € 155,00 zzgl. USt.	AR 660-2,24 K statt € 199,00 zzgl. USt.
<b>399,-</b>	<b>1.299,-</b>	<b>89,90</b>	<b>199,-</b>	<b>145,-</b>	<b>189,-</b>	
€ 474,81 inkl. USt. Art.-Nr. 6202020 **	€ 1.545,81 inkl. USt. Art.-Nr. 6202025 **	€ 106,98 inkl. USt. Art.-Nr. 6202023 **	€ 236,81 inkl. USt. Art.-Nr. 6202022 **	€ 172,55 inkl. USt. Art.-Nr. 6202021 **	€ 224,91 inkl. USt. Art.-Nr. 6202024 **	

Technische Daten		LR 400-2,0 K	SLR 400-2,4 K	AR 200-1,8 K	AR 1000-1,5	AR 1000-2,0	AR 660-2,24 K
Artikel-Nr.		6202020	6202025	6202023	6202021	6202022	6202024
Tragkraft	kg	400	400	200	1.000 (Paar)	1.000 (Paar)	660 (Paar)
klappbar		✓	✓	✓	-	-	✓
Länge eingeklappt	mm	1.190	1.315	930	-	-	1150
Höhe eingeklappt	mm	135	210	150	-	-	140
Material		Aluminium	Aluminium	Aluminium	Aluminium	Aluminium	Aluminium
Abmessungen ausgeklappt (L x B x H)	mm	2.000 x 850 x 50	2.520 x 820 x 75	1.800 x 295 x 60	1.500 x 260 x 60	2.000 x 260 x 60	2240 x 280 x 50
Gewicht ca.	kg	24,5	31,4	6,8	5,65 (einzel)	7,6 (einzel)	7 (einzel)

## Teilewaschgerät TWG – für die gründliche Reinigung von komplexen Teilen

- ▶ Gezielte Reinigung der Teile durch flexiblen Metallschlauch
- ▶ Elektrische Pumpe mit 3,3 l/min Förderleistung
- ▶ Nur geeignet für nicht brennbare Flüssigkeiten



TWG 20



TWG 80



TWG 150

TWG 20	TWG 80	TWG 150
statt € 69,90 zzgl. USt.	statt € 175,00 zzgl. USt.	statt € 259,00 zzgl. USt.
<b>59,90</b>	<b>149,-</b>	<b>219,-</b>
€ 71,28 inkl. USt.	€ 177,31 inkl. USt.	€ 260,61 inkl. USt.
Art.-Nr. 6220020 **	Art.-Nr. 6220080 **	Art.-Nr. 6220150 **

Technische Daten		TWG 20	TWG 80	TWG 150
Reinigungsmittel Volumenstrom	l/min	3,3	3,3	3,3
Reinigungsmitteltank Inhalt	l	10,5	36	72
Gewicht max. auf dem Auflagegitter	kg	10	20	40
Aufnahmeleistung 230 V/~50 Hz	kW	0,026	0,026	0,026
Volumen Arbeitskabine	l	20	80	150
Abmessungen (L x B x H) ca.	mm	430 x 340 x 220	760 x 540 x 880	1.090 x 540 x 890

Zubehör	Art.-Nr.	€ zzgl. USt.
Reinigungspinsel	6231020	<b>9,90</b>
Filter für TWG 80/150	6231021	<b>3,90</b>
Intensiv Universal-reiniger UR-Spezial 10l	7321910	<b>76,50</b>

## Teilewaschgerät TWG – Geschlossene Bauform, für die gründliche Reinigung von komplexen Teilen

Optimale Reinigung auch da, wo man mit Bürste oder Lappen nicht hinkommt

- ▶ Selbst komplexe KFZ-Teile können leicht und schnell vor dem Löten oder Lackieren gereinigt und entfettet werden
- ▶ Pistole mit hohem Arbeitsdruck zum schnellen Reinigen und Ausblasen
- ▶ Optimale Sicht auf den Arbeitsbereich dank heller Innenraum-Beleuchtung und großem Sichtfenster

Sauberes Arbeiten

- ▶ Durch die geschlossene Bauform bleibt der Schmutz in der Kabine
- ▶ Ein Ventilator sorgt für saubere Luft im Innenraum
- ▶ Bequeme Schutzhandschuhe im Gehäuse integriert

Durchdachte Details

- ▶ Großer, leichtgängiger Deckel zum schnellen und einfachen Be- und Entladen
- ▶ Aufgrund des kompakten Designs passt die Kabine auf jeden Arbeitstisch
- ▶ Sieb, Auflagegitter und Wasserbehälter sind einfach herausnehmbar
- ▶ Einfacher Druckluftanschluss an der rechten Kabinenseite

TWG 1 H

- ▶ **Digitale Temperaturregelung**, die es ermöglicht die Lösungsmitteltemperatur präzise einzustellen
- ▶ Bessere Reinigungskraft dank erhitztem Reinigungsmedium – ideal für hartnäckige Verschmutzungen.



TWG 1 H

- Digitale Temperaturregelung
- Analoge Einstellung des Luftdrucks



TWG 1 H

- Integrierte Füllstandanzeige für das Reinigungsmedium



- Effiziente Reinigung und Trocknung dank Reinigungspistole mit Doppelfunktion

TWG 1
statt € 365,00 zzgl. USt.
<b>339,-</b>
€ 403,41 inkl. USt.
Art.-Nr. 6220001 **

TWG 1 H
statt € 485,00 zzgl. USt.
<b>449,-</b>
€ 534,31 inkl. USt.
Art.-Nr. 6220011 **



TWG 1



TWG 1 H

Technische Daten		TWG 1	TWG 1 H
Reinigungsmittel Volumenstrom	l/min	0,8	0,8
Reinigungsmitteltank Inhalt	l	4 – 9	8 – 14
Gewicht max. auf Auflagegitter	kg	40	40
Temperatur max.	°C	–	50
Arbeitsdruck	bar	5 – 8	5 – 8
Luftbedarf ca.	l/min	140	140
Anschlussgewinde	“	1/4	1/4
Aufnahmeleistung	kW	0,04	1,25
Elektrischer Anschluss	V/Hz	230 / ~50	230 / ~50
Volumen Arbeitskabine	l	140	140
Abmessungen (L x B x H) ca.	mm	785 x 595 x 700	790 x 610 x 1.260
Gewicht ca.	kg	29,5	46

Zubehör	Art.-Nr.	€ zzgl. USt.
Reinigungs- und Ausblaspistole	6231000	<b>15,90</b>
Leuchtstoffröhre	6231001	<b>14,50</b>
Sichtscheibe	6231002	<b>14,50</b>
Handschuhe	6231003	<b>12,90</b>
Universal-Reiniger UR-Spezial 10l alkalisch mit pH-Wert 12	7321910	<b>76,50</b>

## Serie ILT – Infrarot-Lacktrockner

- ▶ Trocknet die Lackschicht effizient von außen und innen heraus, dadurch werden Bläschen vermieden und Zeit gespart
- ▶ Kugelgelagerte Rollen mit Feststellbremse
- ▶ Integrierte Timerfunktion
- ▶ Hochwertige V-Power Quartz-Halogen-Kurwellen Infrarot-Leuchtröhren

### ILT 1/ ILT 2

- ▶ Timer einstellbar über Drehschalter
- ▶ 360° schwenk- und drehbares Lampengehäuse

### ILT 3W

- ▶ Stabile Edelstahlkonstruktion mit Hydraulik-Arm
- ▶ Vollautomatische digitale Einstellung der Leistung über LED-Anzeige mit Timer
- ▶ 300° schwenkbares Lampengehäuse
- ▶ Jeder der drei Strahler einzeln zuschaltbar



ILT 1	ILT 2	ILT 3W
statt € 329,00 zzgl. USt.	statt € 379,00 zzgl. USt.	statt € 839,00 zzgl. USt.
<b>279,-</b>	<b>339,-</b>	<b>779,-</b>
€ 332,01 inkl. USt.	€ 403,41 inkl. USt.	€ 927,01 inkl. USt.
Art.-Nr. 6205001	Art.-Nr. 6205002	Art.-Nr. 6205000

Technische Daten		ILT 1	ILT 2	ILT 3W
Trocknungsfläche	mm	800 x 450	800x800	1.200 x 1.000
Temperatur	°C	30 – 100	30 – 100	35 – 100
Zeitschaltuhr	min	0 – 60	0 – 60	0 – 99
Eingangsleistung ~ 50 Hz	kW/V	1 / 230	2 x 1 / 230	3 x 1,1 / 230
Abmessungen (L x B x H) ca.	mm	528 x 595 x 1.488	620 x 540 x 1.740	1.050 x 810 x 1.620
Gewicht ca.	kg	15	19,5	45

Zubehör	Art.-Nr.	€ zzgl. USt.
Ersatzröhre ILT 1	6205006	92,90
Ersatzröhre ILT 2	6205007	92,90
Ersatzröhre ILT 3W	6205005	92,90

## Serie PK – Mobile Portalkräne

- ▶ Geeignet zum Be- und Entladen, für Montage-, Reparatur- oder Lagerarbeiten auf ebenen und glatten Böden in Werkstätten und Hallen
- ▶ Leichtes Verfahren durch vier Lenkrollen mit Feststellbremsen
- ▶ Einfache und sichere Höhenverstellung in unbelastetem Zustand über Hebel und zwei Sicherungsbolzen je Trägerstütze
- ▶ Stabiler Stand und robuste, verwindungssteife Bauweise durch zusätzliche Querverstrebungen



PK 1	PK 2
statt € 699,00 zzgl. USt.	statt € 1.059,00 zzgl. USt.
<b>599,-</b>	<b>949,-</b>
€ 712,81 inkl. USt.	€ 1.129,31 inkl. USt.
Art.-Nr. 6172100	Art.-Nr. 6172200



Einfache und sichere Höhenverstellung über Hebel und zwei Sicherungsbolzen



Lenkrollen mit Feststellbremse

Technische Daten		PK 1	PK 2
Tragkraft	t	1	2
Höhe min. – max.	mm	2.200 – 3.600	2.400 – 3.600
Lichte Breite	mm	2.400	2.380
Abmessungen I-Träger	mm	74 x 120	88 x 160
Abmessungen (L x B x H) ca.	mm	2.500 x 1.200 x 2.520	2.500 x 1.200 x 2.560
Gewicht ca.	kg	128	153
Transportzuschläge <sup>1)</sup>		TPZ 120 = 50,00 €	TPZ 200 = 69,00 €

Zubehör für PK 1	Art.-Nr.	€ zzgl. USt.
Erweiterungssatz	6172101	95,00
Arbeitsbreite 2,80 m		

Abb. zeigt PK 1 mit optionalem Zubehör Kettenzug K 1000, Trägerklemme TK 1 und Permanent-Lasthebemagnet PLM 101

## Serie WK – klappbare Werkstattkräne mit gespreiztem Fahrgestell

### WKP 1000 – Werkstattkran mit parallelen Fahrwerk zum Umfahren von Europaletten

- ▶ Kranausleger 4-fach verstellbar, Traglast je nach Ausladung
- ▶ Mit Lenkrollen für maximale Flexibilität
- ▶ Platzsparende Aufbewahrung durch klappbare Fußrohre
- ▶ Schnell auf- und abbaubar

- ▶ Mit Sicherheitshaken am Auslegerarm
- ▶ Mit Bremsrollen ausgestattet für sicheren Stand

#### WK 2002 LP / WK 1003 LP

- ▶ Besonders geringe Unterfahrhöhe

#### WKP 1000

- ▶ Lasthaken um 360° drehbar
- ▶ Doppelwirkende Hydraulik für ein schnelleres Anheben der Last
- ▶ Kontrollierte Ablassgeschwindigkeit
- ▶ Leichte Rangierbarkeit dank Lenkrollen aus Nylon
- ▶ Griff mit Gummiüberzug für optimalen Grip



WK 1003 LP

Geringe Unterfahrhöhe!



WK 2002 LP

Geringe Unterfahrhöhe!



WKP 1000



WK 2003, WK 1003 LP, WK 2002 LP  
Platzsparende Aufbewahrung

#### Lieferumfang WK 1003 LP:

- 2 Lenkrollen Stahl
- 2 starre Rollen Stahl

#### Lieferumfang WK 2003:

- 6 Lenkrollen
- Sicherheitshaken

#### Lieferumfang WK 2002 LP:

- 2 Nylon-Lenkrollen
- 4 starre Nylon-Rollen
- Sicherheitshaken

#### Serienausstattung WKP 1000:

- Hydraulische Pumpe
- 2 Lenkrollen, 2 starre Rollen
- Rollenmaterial Nylon
- Fahrwerk parallel

WK 2003  
statt € 519,00 zzgl. USt.  
**449,-**  
€ 534,31 inkl. USt.  
Art.-Nr. 6201423

WK 1003 LP  
statt € 429,00 zzgl. USt.  
**399,-**  
€ 474,81 inkl. USt.  
Art.-Nr. 6201424

WK 2002 LP  
statt € 655,00 zzgl. USt.  
**599,-**  
€ 712,81 inkl. USt.  
Art.-Nr. 6201422

WKP 1000  
statt € 829,00 zzgl. USt.  
**799,-**  
€ 950,81 inkl. USt.  
Art.-Nr. 6201430

Technische Daten		WK 2003	WK 1003 LP	WK 2002 LP	WKP 1000
Tragkraft	t	0,5 / 1,0 / 1,5 / 2,0	1	0,5 / 1,0 / 1,5 / 2,0	0,7 / 0,8 / 0,9 / 1
Hubarmmlängen	mm	1.370 / 1.200 / 1.030 / 860	1.170 / 1.080 / 990 / 900	1.515 / 1.335 / 1.155 / 975	1.060 / 1.160 / 1.260 / 1.360
Hubhöhe (min./max.)	mm	25 – 2.240	25 – 1.900	25 – 2.410	430 – 2.475
Unterfahrhöhe	mm	200	110	104	155
Abmessungen (L x B x H) ca.	mm	1.710 x 1.000 x 1.490	670 x 620 x 1.540	1.840 x 1.050 x 1.500	1.527 x 992 x 1.613
Gewicht ca.	kg	90,5	65	102	85
Transportzuschläge <sup>1)</sup>		TPZ 120 = 50,00 €			

Die auf dieser Seite dargestellten Produkte sind von der „3 Jahre Stürmer Garantie“ ausgeschlossen.

<sup>1)</sup> Erläuterung der Transportzuschläge und Transportverpackungspauschalen siehe Rückseite, Preis TVP/TPZ zzgl. USt.

## Serie SSK – Sandstrahlkabinen für saubere Strahlarbeiten ohne Verschmutzung der Arbeitsumgebung

- ▶ Geeignet für verschiedene Strahlgüter, z.B. Quarz, Glaskugel, Kunststoffkugel, Nussschalen u. a.
- ▶ Ideal zur Lackentfernung oder zum Reinigen und Entrosen von Metallteilen aller Art
- ▶ Hochwertige Arbeitshandschuhe aus Latex sind fest mit dem Gehäuse verbunden
- ▶ Stauffreies Arbeiten aufgrund umlaufender Dichtungen an Deckel- und Türrahmen
- ▶ Sichtscheibe mit aufgeklebter Schutzfolie ermöglicht optimale Sicht und Arbeitsschutz bei der Werkstückbearbeitung
- ▶ Stabiles Ablagegitter ermöglicht Auflegen von Werkstücken im Kabineninnenraum
- ▶ Mit Ablassöffnung zum Wechseln des Strahlgutes
- ▶ Ansaugrohr für das Strahlgut am Boden des Auffangbehälters befestigt
- ▶ Mit Druckluft-Anschluss an der Außenseite
- ▶ Glasperlen-Strahlmittel, Korund-Strahlmittel, Siliziumkarbid, Kunststoff-Strahlmittel uvm. einsetzbar



### SSK 1.5<sup>1)</sup>

- ▶ Regulierung des Arbeitsdrucks über Druckregler mit Manometer
- ▶ Steuerung des Luftstroms erfolgt über Fußpedal
- ▶ 12-Volt-Leuchtstoffröhre mit 230-Volt-Netzteil und externem Schalter
- ▶ Integrierte Absauganlage mit auswechselbarem Luftfilter

### SSK 1<sup>1)</sup>

- ▶ 12-Volt-Leuchtstoffröhre mit 230-Volt-Netzteil und externem Schalter

### SSK 2<sup>1)</sup>

- ▶ Eine seitliche, große Türe zum Be- und Entladen
- ▶ Zwei Abluftöffnungen (1 Abluftanschluss  $\varnothing$  92 mm und 1 Abluftstutzen  $\varnothing$  64 mm) für den Anschluss einer Absauganlage
- ▶ 12-Volt-Leuchtstoffröhre mit 230-Volt-Netzteil und externem Schalter

### SSK 2.5<sup>1)</sup>

- ▶ Zwei seitliche große Türen zum beidseitigen Be- und Entladen, auch für längere Werkstücke
- ▶ Integrierte Absauganlage mit auswechselbarem Luftfilter
- ▶ Steuerung des Luftstroms erfolgt über Fußpedal
- ▶ Zwei Strahlpistolen: Eine feststehende und eine frei bewegliche Strahlpistole
- ▶ Drei separate Schalter für Ein/Aus, Absaugung und Kabinenbeleuchtung
- ▶ Zwei Leuchtstoffröhren (230 Volt) in separatem Gehäuse mit Schutzscheibe und auswechselbarer Schutzfolie
- ▶ Regulierung des Arbeitsdrucks über Druckregler mit Manometer

### Info & Video



#### SSK 1.5

statt € 229,00 zzgl. USt.

**189,-**

€ 224,91 inkl. USt.

Art.-Nr. 6204010 \*\*

#### SSK 1

statt € 169,00 zzgl. USt.

**139,-**

€ 165,41 inkl. USt.

Art.-Nr. 6204000 \*\*

#### SSK 2

statt € 395,00 zzgl. USt.

**329,-**

€ 391,51 inkl. USt.

Art.-Nr. 6204001 \*\*

#### SSK 2.5

statt € 1.069,00 zzgl. USt.

**889,-**

€ 1.057,91 inkl. USt.

Art.-Nr. 6204003 \*\*

Modell		SSK 1.5	SSK 1	SSK 2	SSK 2.5
Volumen Arbeitskabinen	l	25,4	90	220	310
Luftbedarf, ca.	l/min	196	200 – 350	200 – 350	200 – 350
Arbeitsdruck	bar	5,5 – 7,9	2,8 – 8,0	2,8 – 8,0	4,1 – 8,0
Eingangsdruk max.	bar	8,5	8,6	8,6	8,3
Druckluftanschluss	"	1/4	1/4	3/8	3/8
Strahlmittel Korngröße (empfohlen)	mm	0,2 – 0,3	0,2 – 0,3	0,2 – 0,3	0,2 – 0,3
Strahlmittel Korngröße (maximal)	mm	0,125 – 0,45	0,125 – 0,45	0,125 – 0,45	0,125 – 0,45
Maße Kabine innen (L x B x H)	mm	410 x 310 x 200	580 x 480 x 300	840 x 550 x 360	945 x 605 x 605
Abmessungen außen (L x B x H) ca.	mm	475 x 370 x 370	590 x 485 x 490	950 x 660 x 1.380	960 x 900 x 1.640
Gewicht auf dem Auflagegitter max.	kg	10	10	80	120
Gewicht des Strahlguts max.	kg	5,45	12	50	50
Absaugleistung	m <sup>3</sup> /h	–	–	–	7,9
Gewicht ca.	kg	12,5	17	48	90
Transportzuschlag <sup>2)</sup>		–	–	–	–

\*\*\*) keine 3 Jahre Stürmer Garantie <sup>1)</sup> Produktfarben werden umgestellt

<sup>2)</sup> Erläuterung der Transportzuschläge und Transportverpackungspauschalen siehe Rückseite, Preis TVP/TPZ zzgl. USt.

Unverbindliche Aktionspreise  
Lieferbedingungen siehe Rückseite



Sehr große, nach oben öffnende Frontklappe



Sehr große, nach oben öffnende Frontklappe



Vorder- und rückseitige Türöffnung für ein einfaches Handling der Werkstücke



### SSK 3.1<sup>1)</sup>

- ▶ Sehr große, nach oben öffnende Frontklappe mit Gasdruckfedern zum schnellen und einfachen Be- und Entladen
- ▶ Integrierte Absauganlage mit auswechselbarem Luftfilter
- ▶ Strahlpistole ohne Fingerabzug – Steuerung des Luftstroms erfolgt über Fußpedal
- ▶ Zwei Leuchtstoffröhren (230 Volt) in separatem Gehäuse mit Schutzscheibe und auswechselbarer Schutzfolie
- ▶ Lichtschalter mit Doppelfunktion: Absaugung und Kabinenbeleuchtung werden gleichzeitig ein- und ausgeschaltet
- ▶ Regulierung des Arbeitsdrucks über Druckregler mit Manometer

### SSK 4<sup>1)</sup>

- ▶ Sehr große, nach oben öffnende Frontklappe mit Gasdruckfedern zum schnellen und einfachen Be- und Entladen
- ▶ Integrierte Absauganlage mit auswechselbarem Luftfilter
- ▶ Strahlpistole ohne Fingerabzug – Steuerung des Luftstroms erfolgt über Fußpedal
- ▶ Vier Leuchtstoffröhren (230 Volt) in separatem Gehäuse mit Schutzscheibe und auswechselbarer Schutzfolie
- ▶ Zwei separate Schalter für Absaugung und Kabinenbeleuchtung
- ▶ Regulierung des Arbeitsdrucks über Druckregler mit Manometer
- ▶ Querstreben an den Standfüßen ermöglichen einfachen Transport mit dem Hubwagen

### SSK 5<sup>1)</sup>

- ▶ Kein mühseliges Drehen von Werkstücken dank **Türöffnung** über Gasdruckfedern auf **beiden Seiten der Kabine**
- ▶ Beidseitig verbaute Strahlpistole mit Betätigung über Fußpedal für schnelles und effizientes Sandstrahlen
- ▶ Integrierte Absauganlage mit auswechselbarem Luftfilter für eine optimale Sicht
- ▶ Vier Leuchtstoffröhren (230 Volt), in separatem Gehäuse mit Schutzscheibe und auswechselbarer Schutzfolie für einen gut ausgeleuchteten Arbeitsbereich
- ▶ Zwei separate Schalter für Absaugung und Kabinenbeleuchtung
- ▶ Regulierung des Arbeitsdrucks über Druckregler mit Manometer
- ▶ Querstreben an den Standfüßen ermöglichen einfachen Transport mit dem Hubwagen
- ▶ Pneumatische Sicherheitsabschaltung bei Türöffnung

### Verwendbare Korngrößen

U.S.mesh	Zoll	mm	µm
60	0,0098	0,250	250
70	0,0083	0,210	210
80	0,0070	0,177	177
100	0,0059	0,149	149
120	0,0049	0,125	125

#### SSK 3.1

statt € 1.549,00 zzgl. USt.

**1.269,-**

€ 1.510,11 inkl. USt.

Art.-Nr. 6204005 \*\*

#### SSK 4

statt € 1.949,00 zzgl. USt.

**1.669,-**

€ 1.986,11 inkl. USt.

Art.-Nr. 6204004 \*\*

#### SSK 5

statt € 2.735,00 zzgl. USt.

**2.299,-**

€ 2.735,81 inkl. USt.

Art.-Nr. 6204006 \*\*

Modell		SSK 3.1	SSK 4	SSK 5
Volumen Arbeitskabinen	l	420	990	1.200
Luftbedarf ca.	l/min	300	300	600
Arbeitsdruck	bar	3,4 – 8,0	3,4 – 8,0	3,4 – 8,0
Eingangsdruk max.	bar	8,6	8,6	8,6
Druckluftanschluss	“	3/8	3/8	3/8
Strahlmittel Korngröße (empfohlen)	mm	0,2 – 0,3	0,2 – 0,3	0,2 – 0,3
Strahlmittel Korngröße (maximal)	mm	0,125 – 0,45	0,125 – 0,45	0,125 – 0,45
Abmessungen Kabine innen (L x B x H) ca.	mm	1.170 x 610 x 580	1.160 x 870 x 850	1.300 x 118 x 825
Abmessungen außen (L x B x H) ca.	mm	1.220 x 945 x 1.700	1.320 x 1.200 x 1.760	1.524 x 1.399 x 1.839
Gewicht auf dem Auflagegitter max.	kg	130	160	220
Gewicht des Strahlguts max.	kg	60	60	60
Absaugleistung	m <sup>3</sup> /h	18	18	36
Gewicht ca.	kg	124	160	215
Transportzuschlag <sup>2)</sup>		TPZ 120 = 50,00 €	TPZ 200 = 69,00 €	TPZ 300 = 79,00 €

Lieferumfänge und Zubehör

Folgeseite



\*\*\*) keine 3 Jahre Stürmer Garantie <sup>1)</sup> Produktfarben werden umgestellt

<sup>2)</sup> Erläuterung der Transportzuschläge und Transportverpackungspauschalen siehe Rückseite, Preis TVP/TPZ zzgl. USt.

## Zubehör Sandstrahlkabinen



Zubehör	Art.-Nr.	€ zzgl. USt.	SSK 1.5 6204010	SSK 1 6204000	SSK 2 6204001	SSK 2.5 6204003	SSK 3.1 6204005	SSK 4 6204004	SSK 5 6204006
Schutzfolie (5 St.)	6204103	5,90		●					
Schutzfolie (5 St.)	6204111	6,05			●	●	●		
Schutzfolie (5 St.)	6204151	6,50						●	●
Schutzfolie (5 St.)	6204164	8,00	●						
Schutzfolie Beleuchtung (5 St.)	6204126	5,05				●	●		
Schutzfolie Beleuchtung (5 St.)	6204153	6,90						●	●
Schutzscheibe Beleuchtung (1 St.)	6204125	4,90					●		
Schutzscheibe Beleuchtung (1 St.)	6204141	5,50				●			
Schutzscheibe Beleuchtung (1 St.)	6204154	18,95						●	●
Sichtscheibe (1 St.)	6204104	19,90		●					
Sichtscheibe (1 St.)	6204112	23,90			●				
Sichtscheibe (1 St.)	6204122	23,90				●	●		
Sichtscheibe (1 St.)	6204150	26,90						●	●
Sichtscheibe (1 St.)	6204165	8,50	●						
Sandstrahlpistole	6204101	16,00		●	●	●			
Sandstrahlpistole	6204124	46,50					●	●	●
Sandstrahlpistole fest	6204105	10,90				●			
Borcarbid-Düse 6 mm	6204133	50,90						●	●
Borcarbid-Düse 7 mm	6204134	50,90						●	●
Keramikdüse 3,5 mm	6204163	1,15	●						
Keramikdüsen-Satz 2x6 mm / 2x7 mm	6204131	8,99					●	●	●
Keramikdüsen-Satz 4/5/6/7 mm	6204130	4,20		●	●	●			
Komposit-Düse 6 mm	6204132	41,50		●	●	●			
Filter	6204102	7,05		●					
Filter	6204123	52,00				●	●	●	●
Filter	6204162	6,75	●						
LED-Leuchtröhre	6204114	19,90		●	●				
LED-Leuchtröhre	6204128	22,50				●	●		
LED-Leuchtröhre	6204155	34,90						●	●
LED-Leuchtröhre	6204166	24,00	●						
Handschuhe	6204100	12,25		●					
Handschuhe	6204110	13,50			●				
Handschuhe	6204120	13,90				●	●	●	●
Handschuhe	6204160	9,50	●						

## Lieferumfang Sandstrahlkabinen

### Lieferumfang SSK 1.5

3 Keramikdüsen (3,5 mm)  
3 Ersatzfolien für Sichtscheibe

### Lieferumfang SSK 1

Hochwertige Strahlpistole mit Keramikdüse  
4 Keramikdüsen (4/5/6/7 mm)  
5 Ersatzfolien für Sichtfenster

### Lieferumfang SSK 2

Hochwertige Strahlpistole mit Keramikdüse  
4 Keramikdüsen (4/5/6/7 mm)  
5 Ersatzfolien für Sichtfenster

### Lieferumfang SSK 2.5

Hochwertige Strahlpistole mit Keramikdüse  
4 Keramikdüsen (4/5/6/7 mm)  
5 Ersatzfolien für Sichtfenster

### Lieferumfang SSK 3.1

Hochwertige Strahlpistole mit Keramikdüse  
4 Keramikdüsen (6/6/7/7 mm)  
5 Ersatzfolien für Sichtfenster

### Lieferumfang SSK 4

Hochwertige Strahlpistole mit Keramikdüse  
4 Keramikdüsen (6/6/7/7 mm)  
5 Ersatzfolien für Sichtfenster

### Lieferumfang SSK 5

Keramikdüsen 6/6/7/7 mm  
2 Strahlpistolen  
12 Ersatzfolien für Sichtfenster  
6 Schutzfolien für Leuchtröhren

## Mobiles Sandstrahlgerät MSSG 105 A – Absaugung für sauberes Arbeiten integriert

- ▶ Ideal für Strahlarbeiten an schwer zugänglichen Stellen und an großen Objekten, z.B. Fahrzeugen
- ▶ Strahlmittel wird nach dem Auftreffen auf die Oberfläche sofort wieder abgesaugt und zurückgeführt
- ▶ Saubere Abluft durch integrierten Filter
- ▶ Einfaches Manövrieren dank stabilem Fahrwerk mit großen Rädern
- ▶ Sammelbehälter zum Entleeren leicht abnehmbar
- ▶ Robustes Gerät

### Lieferumfang:

Sandstrahlpistole mit Bürste  
 Keramikdüse 7 mm  
 Druckluftschlauch L: 2,5 m, Innen-Ø 9 mm  
 Ansaugschlauch L: 2,5 m, Innen-Ø 12 mm  
 Absaugschlauch L: 2,5 m, Innen-Ø 35 mm  
 Europäische Druckluftkupplung

### MSSG 105 A

statt € 435,00 zzgl. USt.

**379,-**

€ 451,01 inkl. USt.

Art.-Nr. 6204030 \*\*

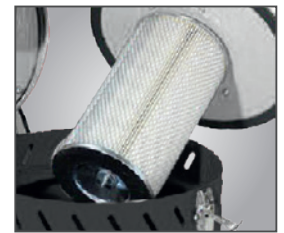

▶ Saubere Abluft durch eingebauten Filter



▶ Sandstrahlmittel wird nach dem Auftreffen auf die Oberfläche sofort wieder abgesaugt und zurückgeführt

### Technische Daten

		MSSG 105 A
Luftbedarf durchschnittlich ca.	l/min	150
Luftbedarf maximal unter Last ca.	l/min	616
Strahlmittel Korngröße	mm	0,12 – 0,18
Düsendurchmesser	mm	7
Arbeitsdruck	bar	5,5 – 7,9
Strahlmittel Korngröße (empfohlen)	mm	0,18 – 0,25
Strahlmittel Korngröße (maximal)	mm	0,15 – 0,45
Behältervolumen	l	106
Aufnahmeleistung Absaugung	kW	1,2 230 V/~50 Hz
Abmessungen (L x B x H) ca.	mm	612 x 404 x 1.040
Gewicht ca.	kg	27

### Zubehör

	Art.-Nr.	€ zzgl. USt.
Sandstrahlpistole mit Bürste	6204210	36,50
Keramikdüse 7 mm	6204211	4,99
Absaugschlauch Ø50 mm / Länge 2,5m	6204212	20,90

## Druckluft-Handsandstrahler DHS 1 – Zum Entlacken und Entrosten

- ▶ Perfekt für die Restaurierung von Autos, Motorrädern, Booten und Traktoren
- ▶ Vier Düsen für verschiedene Anwendungen im Lieferumfang enthalten
- ▶ Auch punktuelle Bearbeitung ohne Demontage des Bauteils möglich
- ▶ Innen- und Außenkantenaufsätze für Türkanten, Stoßstangen oder Schweller geeignet
- ▶ Staubarmes Arbeiten durch Auffangbeutel

### Technische Daten

		DHS 1
Strahlmittel Korngröße	mm	0,12 – 0,25
Düsendurchmesser	mm	4,5
Behältervolumen	l	0,9
Luftbedarf durchschnittlich	l/min	200 – 350
Arbeitsdruck	bar	2,8 – 8,0
Eingangsdruck max.	bar	8,6
Anschlussgewinde	“	1/4
Abmessungen (L x B x H) ca.	mm	330 x 100 x 250
Gewicht ca.	kg	0,85

### DHS 1

statt € 49,90 zzgl. USt.

**43,90**

€ 52,24 inkl. USt.

Art.-Nr. 6204200 \*\*



### Lieferumfang:

Düse 4,5 mm für Punktbearbeitung  
 Düse 4,5 mm für Flächenbearbeitung  
 Düse 4,5 mm für Außenkantenbearbeitung  
 Düse 4,5 mm für Innenkantenbearbeitung  
 Auffangbeutel  
 Stecknippel Messing mit Außengewinde 1/4“

## Zyklonabsauger ZAA 34 – Hocheffizient und leistungsstark, mit zweistufigem Abscheidesystem

- ▶ Saubere Abluft durch Abscheidung des Staubs im Zyklonabscheider und Kartuschenfilter
- ▶ Partikel werden in Schublade gesammelt, die schnell und einfach entleert werden kann
- ▶ Effektiver Kartuschenfilter mit großer Filterfläche, zum Reinigen oder Wechseln einfach zu entnehmen
- ▶ Kompakte Aufstellmaße
- ▶ Ideal für SSK 4 und SSK 5

### ZAA 34

statt € 765,00 zzgl. USt.

**659,-**

€ 784,21 inkl. USt.

Art.-Nr. 6204090 \*\*

### Technische Daten

		ZAA 34
Nennvolumenstrom	m³/h	900
Filterfläche	m²	4,42
Geräuschpegel	db(A)	75
Absaugstutzen-Ø	mm	101
Motorleistung 230 V/~50 Hz	W	0,55
Abmessungen (L x B x H) ca.	mm	520 x 880 x 1.107
Gewicht ca.	kg	50



▶ Saubere Abluft durch effizienten Kartuschenfilter  
 ▶ Partikel werden in Schublade gesammelt und können schnell entsorgt werden

### Zubehör

	Art.-Nr.	€ zzgl. USt.
Filterkartusche	6204095	102,90
Schlauch Ø100 mm Länge 750 mm	6204096	11,50
Schlauch Ø100 mm Länge 1.500 mm	6204097	23,00

## MRB 40 KS und KRL 1 – Rollbretter

### MRB 40 KS

- ▶ Abwischbares Kunststoff-Montagerollbrett
- ▶ Ergonomisch mit gepolsterter Kopfstütze
- ▶ Griff und sechs ölresistente Lenkrollen
- ▶ Seitliche, praktische Ablageflächen

### KRL 1

- ▶ Roll-Liege klappbar zum Montagehocker oder für die platzsparende Lagerung
- ▶ Robuste Stahlkonstruktion mit gepolsterter Liege-/Sitzfläche und sieben Lenkrollen

Technische Daten		MRB 40 KS	KRL 1
Tragkraft max.	kg	120	130
Abmessungen (L x B x H) ca.	mm	1.010 x 475 x 130	1.020 x 410 x 135 (Liege) 550 x 410 x 490 (Hocker)
Gewicht ca.	kg	4,8	7,2



**Neu**

MRB 40 KS  
statt € 45,90 zzgl. USt.  
**42,90**  
€ 51,05 inkl. USt.  
Art.-Nr. 6201801

KRL 1  
statt € 62,90 zzgl. USt.  
**59,90**  
€ 71,28 inkl. USt.  
Art.-Nr. 6201922

## MH 1 – Montagehocker

**Neu**

- ▶ Praktische Werkzeugablage
- ▶ Robuste Stahlkonstruktion mit Lenkrollen
- ▶ Abwischbarer Montagehocker
- ▶ Pneumatisch höhenverstellbare Sitzfläche



Sitzfläche  
höhenverstellbar

MH 1  
statt € 49,50 zzgl. USt.  
**46,90**  
€ 55,81 inkl. USt.  
Art.-Nr. 6201920

Technische Daten		MH 1
Tragfähigkeit	kg	130
Sitzhöhe	mm	410 – 540
Abmessungen ca.	mm	385 x 385 x 410
Gewicht ca.	kg	5,7

## MH 2 – Montagehocker mit Werkzeugablage

**Neu**

- ▶ Praktische Werkzeugablage mit Unterteilung
- ▶ Stahlkonstruktion mit Lenkrollen
- ▶ Sitzfläche abwischbar und gepolstert



MH 2  
statt € 36,90 zzgl. USt.  
**34,90**  
€ 41,53 inkl. USt.  
Art.-Nr. 6201921

Technische Daten		MH 2
Tragfähigkeit	kg	130
Sitzhöhe	mm	400
Abmessungen ca.	mm	425 x 360 x 400
Gewicht ca.	kg	4,4

## MH-S 3 – Montagehocker mit Schubfächern

- ▶ Drei Schubfächer zur Werkzeugaufbewahrung
- ▶ Praktische Dosen- und Flaschenhalterungen
- ▶ Stahlkonstruktion mit Lenkrollen
- ▶ Sitzfläche abwischbar und gepolstert



MH-S 3  
statt € 105,90 zzgl. USt.  
**89,90**  
€ 106,98 inkl. USt.  
Art.-Nr. 6201903

Technische Daten		MH-S 3
Statische Stützlast max.	kg	120
Sitzhöhe	mm	367
Abmessungen ca.	mm	370 x 400 x 367
Gewicht ca.	kg	8,8

## Schraubstöcke – mit Rohrspannbacken und Drehteller

- ▶ Nach vorne öffnende Qualitäts-Schraubstöcke aus bruchfestem Gusseisen
- ▶ Wechselbare Spannbacken mit geriffelten Zähnen
- ▶ Große Ambossfläche für kleinere Richt- und Staucharbeiten
- ▶ Spindelführung im Gehäuse, dadurch optimaler Schutz gegen Beschädigung und Verschmutzung

- ▶ Stufenlos um 360° drehbarer Fuß mit Feststellmöglichkeit

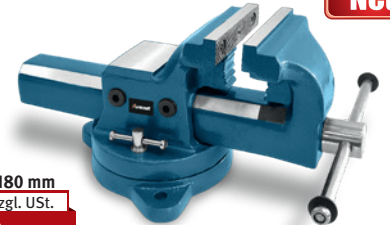

Schraubstock 100 mm	Schraubstock 125 mm	Schraubstock 150 mm	Schraubstock 180 mm
statt € 69,90 zzgl. USt.	statt € 99,00 zzgl. USt.	statt € 149,00 zzgl. USt.	statt € 230,00 zzgl. USt.
<b>62,90</b>	<b>88,90</b>	<b>135,-</b>	<b>209,-</b>
€ 74,85 inkl. USt.	€ 105,79 inkl. USt.	€ 160,65 inkl. USt.	€ 248,71 inkl. USt.
Art.-Nr. 6350101	Art.-Nr. 6350126	Art.-Nr. 6350151	Art.-Nr. 6350180

Technische Daten		100 mm	125 mm	150 mm	180 mm
Backenbreite	mm	100	125	150	180
Spannweite/-höhe	mm	120 x 65	155 x 80	185 x 100	210 x 115
Drehteller	mm	128	150	180	195
Abmessung (LxBxH)	mm	320 x 155 x 150	410 x 184 x 175	480 x 217 x 215	525 x 245 x 240
Gewicht ca.	kg	7,8	12,3	20,8	29,8

## Arbeitsplatzmatten für den Trocken- und Feuchtbereich

- ▶ Brandhemmend
- ▶ Aus Polyurethan auf Polyetherbasis
- ▶ Oberfläche: genoppt
- ▶ Ergonomischer Bodenbelag für Steharbeitsplätze
- ▶ Öl und Benzinresistent
- ▶ Unterseite: genoppt, für maximalen Stehkomfort und Rutschfestigkeit
- ▶ 5 Jahre Garantie\*

Arbeitsplatzmatte 1840 x 640 mm	Arbeitsplatzmatte 1840 x 940 mm	Arbeitsplatzmatte 3040 x 640 mm	Arbeitsplatzmatte 3040 x 940 mm
statt € 199,00 zzgl. USt.	statt € 305,00 zzgl. USt.	statt € 359,00 zzgl. USt.	statt € 515,00 zzgl. USt.
<b>175,-</b>	<b>269,-</b>	<b>319,-</b>	<b>445,-</b>
€ 208,25 inkl. USt.	€ 320,11 inkl. USt.	€ 379,61 inkl. USt.	€ 529,55 inkl. USt.
Art.-Nr. 6800000	Art.-Nr. 6800005	Art.-Nr. 6800001	Art.-Nr. 6800006

Made in Germany



Technische Daten		1840 x 640 mm	1840 x 940 mm	3040 x 640 mm	3040 x 940 mm
Stärke	mm	14	14	14	14
Temperaturbeständigkeit	°C	-35 bis +95	-35 bis +95	-35 bis +95	-35 bis +95
Brandklasse		B1 nach DIN 4102	B1 nach DIN 4102	B1 nach DIN 4102	B1 nach DIN 4102
Abmessungen (L x B) ca.	mm	1.840 x 640	1.840 x 940	3.040 x 640	3.040 x 940
Gewicht ca.	kg	6	9	10,5	15

Die auf dieser Seite dargestellten Produkte sind von der „3 Jahre Stürmer Garantie“ ausgeschlossen. \*Garantiebedingungen unter [www.stuermer-maschinen.de](http://www.stuermer-maschinen.de) oder bei Stürmer Maschinen GmbH anzufragen

Unverbindliche Aktionspreise  
Lieferbedingungen siehe Rückseite

## Kabelaufroller – für Wand- oder Deckenaufhängung

- ▶ Automatische Rücklaufbremse
- ▶ Arretierung und automatisches Aufrollen des Kabels durch Ziehen
- ▶ Gehäuse aus schlagfestem Kunststoff
- KAR 3x1,5 10 m**
- KAR 3x1,5 15 m**
- ▶ Thermische Überlastsicherung
- KAR PRO 3x1,5 10 m**
- ▶ Kabel-Aufrollautomatik mit Federantrieb
- ▶ Sonder-Kabel-Arretierungsvorrichtung, einfach abschaltbar und kontrollierbar
- ▶ Mit thermischer Überlastsicherung
- KAR 5x1,5/10 m**
- KAR 5x1,5/15 m**
- ▶ Inklusive Phasenwender

### KAR 3x1,5/15 SL

1



KAR 3x1,5/15 SL  
statt € 127,90 zzgl. USt.  
**109,90**  
€ 130,78 inkl. USt.  
Art.-Nr. 2161300

### KAR 3x2,5 15 m

2

**Neu**



KAR 3x2,5 15 m  
statt € 169,00 zzgl. USt.  
**155,-**  
€ 184,45 inkl. USt.  
Art.-Nr. 2161305

### KAR 3x1,5, 10 m KAR 3x1,5, 15 m

3



KAR 3x1,5 10 Meter  
statt € 127,90 zzgl. USt.  
**65,90**  
€ 78,42 inkl. USt.  
Art.-Nr. 2161010

KAR 3x1,5 15 Meter  
statt € 86,90 zzgl. USt.  
**75,90**  
€ 90,32 inkl. USt.  
Art.-Nr. 2161015

### KAR PRO 3x1,5 18 m KAR PRO 3x1,5 25 m

4

MADE IN ITALY



KAR PRO 3 x 1,5 18 m  
statt € 225,00 zzgl. USt.  
**199,-**  
€ 236,81 inkl. USt.  
Art.-Nr. 2162318

KAR PRO 3 x 1,5 25 m  
statt € 319,00 zzgl. USt.  
**295,-**  
€ 351,05 inkl. USt.  
Art.-Nr. 2162325

### KAR PRO 3x1,5 10 m

5

MADE IN ITALY



KAR PRO 3x1,5 10 m  
statt € 199,00 zzgl. USt.  
**175,-**  
€ 208,25 inkl. USt.  
Art.-Nr. 2164021

### KAR 5x1,5/10 SL KAR 5x1,5/15 SL

6



KAR 5x1,5/10 SL  
statt € 159,90 zzgl. USt.  
**139,-**  
€ 165,41 inkl. USt.  
Art.-Nr. 2161310

KAR 5x1,5/15 SL  
statt € 169,00 zzgl. USt.  
**159,-**  
€ 189,21 inkl. USt.  
Art.-Nr. 2161315

### KAR 5x2,5 15 m

7

**Neu**



KAR 5x2,5 / 15 m  
statt € 225,00 zzgl. USt.  
**199,-**  
€ 236,81 inkl. USt.  
Art.-Nr. 2161317

### KAR 5 x 1,5, 10 m KAR 5 x 1,5, 20 m

8



KAR 5 x 1,5 10 m  
statt € 369,00 zzgl. USt.  
**345,-**  
€ 410,55 inkl. USt.  
Art.-Nr. 2164010

KAR 5 x 1,5 20 m  
statt € 445,00 zzgl. USt.  
**399,-**  
€ 474,81 inkl. USt.  
Art.-Nr. 2164020

Kabelaufroller		1	2	3	4	5	6	7	8				
		KAR 3 x 1,5 /15 SL	KAR 3x2,5 15 m	KAR 3 x 1,5 10 m	KAR 3 x 1,5 15 m	KAR PRO 3 x 1,5 18 m	KAR PRO 3 x 1,5 25 m	KAR PRO 3 x 1,5 10m	KAR 5 x 1,5 /10 SL	KAR 5 x 1,5 /15 SL	KAR 5x2,5 15 m	KAR 5 x 1,5 10 m	KAR 5 x 1,5 20 m
Artikel Nr.		2161300	2161305	2161010	2161015	2162318	2162325	2164021	2161310	2161315	2161317	2164010	2164020
Kabelqualität		H05RR-F	H05RR-F	H05RR-F		H05VV-F		H05VV-F	H07RN-F		H05RR-F	H05VV-F	
Anzahl Adern		3	3	3	3	3	3	5	5	5	5	5	5
Aderquerschnitt	mm <sup>2</sup>	1,5	2,5	1,5	1,5	1,5	1,5	1,5	1,5	1,5	2,5	1,5	1,5
Kabellänge	m	15	15	10	15	18	25	10	10	15	15	10	20
Anschlusskabel Länge	m	1	1	1	1	1	1	1	1	1	1	1	1
Leistung aufgerollt	W	1.000	1.600	1.500		800		800	3x 1.000		1.600	1.000	
Leistung ausgerollt	W	2.300	3.200	3.200		2.000		2.000	3x 2.300		3.200	3.000	
Schutzklasse		IP44	IP44	IP44		IP24		N.A.	IP42		IP44	IP24	
Anschlussspannung	V	230	230	230		230		230	400		400	400	
Stecker		Schuko	Schuko	Schuko		Schuko		Schuko	5 x 16 A Euronorm		5 x 16 A	5 x 16 A Euronorm	
Montagehöhe	m	1,2–1,5	N.A.	1,2–1,5		1,2–1,5		1,2–1,5	1,2–1,5		N.A.	N.A.	
Abmessungen (L x B x H) ca.	mm	384 x 322 x 198,5	384 x 322 x 199	280 x 120 x 270		360 x 330 x 200	420 x 390 x 200	310 x 160 x 265	384 x 322 x 198,5		384 x 322 x 199	360 x 330 x 260	420 x 390 x 260
Gewicht ca.	kg	7,5	7,2	5,5		4,8	8,3	3,8	6,5	8,3	9,2	5,3	9,8

## Serie USZ – Universalseilzüge für Hebe-, Zieh- und Verzurrarbeiten bis zu einer Zuglast von bis zu 3,2 t

- ▶ Geringes Eigengewicht durch Gehäuse aus Aluminiumlegierung
- ▶ Nahezu wartungsfrei
- ▶ Horizontal und vertikal einsetzbar



**Lieferumfang:**  
Handhebel  
20 m Drahtseil mit Spitze und Haken auf Haspel

USZ 801	USZ 1601	USZ 3201
statt € 159,00 zzgl. USt.	statt € 255,00 zzgl. USt.	statt € 429,00 zzgl. USt.
<b>149,-</b>	<b>249,-</b>	<b>409,-</b>
€ 177,31 inkl. USt.	€ 296,31 inkl. USt.	€ 486,71 inkl. USt.
Art.-Nr. 6171608	Art.-Nr. 6171616	Art.-Nr. 6171632

Technische Daten		USZ 801	USZ 1601	USZ 3201
Zugkraft	t	0,8	1,6	3,2
Hebellänge	mm	160	200	200
Hebelkraft bei Nennlast	N	383	400	441
Seildurchmesser	mm	8,3	11	16
Seillänge	m	20	20	20
Abmessungen (L x B x H) ca.	mm	430 x 101 x 240	556 x 120 x 270	666 x 150 x 320
Gewicht ca.	kg	14	26,5	46,5

## Serie ESW – Für den Fahrzeug-Einsatz, z.B. zum Hochziehen von Maschinen über eine Rampe in einen Kleintransporter

- ▶ Kompakt und robust
- ▶ Einstellbare Rutschkupplung zum Schutz der Winde vor Überlastung
- ▶ Bedienung per Handkurbel oder über kabelgebundene Fernbedienung



ESW 901	ESW 1360
statt € 145,00 zzgl. USt.	statt € 215,00 zzgl. USt.
<b>129,-</b>	<b>189,-</b>
€ 153,51 inkl. USt.	€ 224,91 inkl. USt.
Art.-Nr. 6199090	Art.-Nr. 6199136

Technische Daten		ESW 901	ESW 1360
Zugkraft	kg	900	1360
Seillänge	m	9	9
Zuggeschwindigkeit	m/min	1,82	1,22
Seildurchmesser	mm	5,1	5,6
Kabellänge Steuereinheit	m	3	3
Stromspannung	V DC	12	12
Leistung	W	300	480
Schutzart	IP	54	54
Abmessungen (L x B x H) ca.	mm	260 x 260 x 202	270 x 290 x 205
Gewicht ca.	kg	11	15

**Lieferumfang ESW 901:**  
Hebehaken mit Flaschenzugrolle  
Handkurbel  
Halterungsplatte  
Stromkabel mit Batterieklemmen 4,5m  
Fernbedienung mit Kabel 3 m

**Lieferumfang ESW 1360:**  
Handkurbel  
Halterungsplatte  
Stromkabel mit Batterieklemmen 4,5m  
Fernbedienung mit Kabel 3 m

## Serie ESW – Elektrische Seilwinde mit bis zu 30 m Hubhöhe

- ▶ Seilführungsrolle unterstützt das Aufrollen des Seils
- ▶ Neue Lagerung erhöht die Lebensdauer des Motors
- ▶ Mit Schnellkupplung für den sofortigen Einsatz ohne aufwändige Montage
- ▶ Durch eine Umlenkrolle verdoppelt sich die Hubkraft

ESW 500	ESW 800
statt € 529,00 zzgl. USt.	statt € 589,00 zzgl. USt.
<b>479,-</b>	<b>539,-</b>
€ 570,01 inkl. USt.	€ 641,41 inkl. USt.
Art.-Nr. 6199500	Art.-Nr. 6199800

Technische Daten		ESW 500	ESW 800
Zugkraft ohne / mit Umlenkrolle	kg	250 / 500	400 / 800
Seillänge max. ohne / mit Umlenkrolle	m	30 / 15	30 / 15
Zuggeschwindigkeit ohne / mit Umlenkrolle	m/min	8 / 4	8 / 4
Seildurchmesser	mm	4	5
Kabellänge Steuereinheit	m	5	5
Leistung~50 Hz	kW/V	1 / 230	1,3 / 230
Abmessungen (L x B x H) ca.	mm	310 x 330 x 440	310 x 330 x 440
Gesamtgewicht ca.	kg	30	32



## Serie MES H – Mini Elektro-Seilzüge

- ▶ Integrierter Transportgriff für den mobilen Einsatz
- ▶ Umlenkrolle mit Lasthaken
- ▶ Zwei Doppelschellen für die einfache Montage
- ▶ Bedieneinheit schutzisoliert nach IP 54
- ▶ Endschalter für sofortiges Abschalten in der oberen und unteren Endlage



MES 1000-2 H

<b>MES 250-2 H</b> statt € 119,00 zzgl. USt.	<b>MES 600-2 H</b> statt € 169,00 zzgl. USt.	<b>MES 1000-2 H</b> statt € 359,00 zzgl. USt.
<b>105,-</b>	<b>165,-</b>	<b>339,-</b>
€ 124,95 inkl. USt. Art.-Nr. 6198325	€ 196,35 inkl. USt. Art.-Nr. 6198360	€ 403,41 inkl. USt. Art.-Nr. 6198399

Technische Daten		MES 250-2 H	MES 600-2 H	MES 1000-2 H
Hubkraft ohne/mit Umlenkrolle	kg	125 / 250	300 / 600	500 / 999
Motorleistung ~50 Hz	W/V	500 / 230	1.050 / 230	1.600 / 230
Hub ohne/mit Umlenkrolle	m	12 / 6	12 / 6	12 / 6
Hubgeschwindigkeit max. ohne/mit Umlenkrolle	m/min	8 / 4	8 / 4	8 / 4
Seildurchmesser	mm	3	4,5	6
Innenmaß Befestigungsschellen	mm	46 x 46	46 x 46	60 x 60
Abmessungen (L x B x H) ca.	mm	400 x 140 x 200	445 x 154 x 220	536 x 187 x 260
Gewicht ca.	kg	11	17,5	33

## Serie WSA-2 – Wandschwenkarme

- ▶ Passend u.a. für Elektro-Seilzüge der Serie MES H
- ▶ Zum Befestigen an runden Stangen oder Rohren



WSA 300-1100-2

<b>WSA 300-1100-2</b> statt € 64,00 zzgl. USt.	<b>WSA 600-750-2</b> statt € 55,90 zzgl. USt.	<b>WSA 1000-750-2</b> statt € 67,90 zzgl. USt.
<b>56,90</b>	<b>49,90</b>	<b>62,90</b>
€ 67,71 inkl. USt. Art.-Nr. 6198605	€ 59,38 inkl. USt. Art.-Nr. 6198606	€ 74,85 inkl. USt. Art.-Nr. 6198607

Technische Daten		WSA 300-1100-2	WSA 600-750-2	WSA 1000-750-2
Tragkraft max.	kg	300	600	1.000
Ausladung	mm	1.100	750	750
Gesamtgewicht ca.	kg	8,4	6,1	9,3
Abstand oberer zu unterem Anschlagpunkt	mm	450	380	380
Für Modelle		MES 250-2/600-2	MES 250-2/600-2	MES 1000-2

Vertikale Stange nicht im Lieferumfang enthalten!  
(erforderliches Maß = Ø 48 mm)

## Schnellverschlusschellen

Schnellverschlusschellen	MES 250-2	MES 600-2	MES 1000-2	Art.-Nr.	€ zzgl. USt.
rund	X			6198615	18,50/Paar
rund		X		6198616	18,50/Paar
rund			X	6198617	18,50/Paar
quadrat	X			6198620	15,90/Paar
quadrat		X		6198621	15,90/Paar
quadrat			X	6198622	15,90/Paar



Schnellverschlusschellen rund



Schnellverschlusschellen quadrat

## Kettenzug K AL – 360° Aluminiumkettenzug zum Heben von Lasten

- ▶ Federleicht und Robust: Gehäuse aus hochfestem Aluminium – maximale Stabilität bei minimalem Gewicht
- ▶ Drehbarer Last- und Aufhängehaken aus legiertem Stahl mit Sicherheitsverschluss
- ▶ Doppelte Sperrklinke für einen sicheren und zuverlässigen Betrieb
- ▶ Extrem feste Endverankerung der Kette dank speziellem Feinguss
- ▶ 360° Handkettenführung ermöglicht sicheres Heben aus jeder Position und in engen Räumen
- ▶ Sicheres Arbeiten: Der Bediener kann außerhalb der Gefahrenzone der Last arbeiten

um 360° drehbar



**Neu**

K 501 AL

<b>K 251 AL</b> statt € 135,00 zzgl. USt.	<b>K 501 AL</b> statt € 155,00 zzgl. USt.
<b>119,-</b>	<b>139,-</b>
€ 141,61 inkl. USt.	€ 165,41 inkl. USt.
Art.-Nr. 6171015	Art.-Nr. 6171016

Technische Daten		K 251 AL	K 501 AL
Tragkraft	kg	250	500
Hub	m	3	3
Handkraft bei Nennlast	N	202	213
Abmessungen (L x B x H) ca.	mm	87 x 91 x 240	106 x 103 x 280
Gewicht (Netto) ca.	kg	3	5,3

## Serie K – Manuelle Kettenzüge für Hebearbeiten mit bis zu 10 t Tragkraft

- ▶ Tragkraft je nach Modell von 1 t bis 10 t
- ▶ Robustes Stahlblechgehäuse
- ▶ Geschlossenes Sicherheitsdesign
- ▶ Bei niedrigem Kraftaufwand leicht bedienbar
- ▶ Ein-, zwei- oder viersträngige Bauweise
- ▶ Drehbarer Last- und Aufhängehaken

<b>K 1000</b> statt € 75,90 zzgl. USt.	<b>K 2000</b> statt € 109,00 zzgl. USt.	<b>K 3000</b> statt € 159,00 zzgl. USt.	<b>K 5000</b> statt € 215,00 zzgl. USt.	<b>K10000</b> statt € 439,00 zzgl. USt.
<b>69,90</b>	<b>99,90</b>	<b>135,-</b>	<b>199,-</b>	<b>399,-</b>
€ 83,18 inkl. USt.	€ 118,88 inkl. USt.	€ 160,65 inkl. USt.	€ 236,81 inkl. USt.	€ 474,81 inkl. USt.
Art.-Nr. 6202101	Art.-Nr. 6202102	Art.-Nr. 6202103	Art.-Nr. 6202105	Art.-Nr. 6202110

Technische Daten		K 1000	K 2000	K 3000	K 5000	K 10000
Tragkraft	t	1	2	3	5	10
Hubhöhe	mm	2.500	2.500	3.000	3.000	3.000
Abstand Haken zu Haken	mm	min. 300	min. 380	470	600	730
Hubkraft	N	330	330	390	420	450
Anzahl Kettenstränge		1	2	2	2	4
Gewicht ca.	kg	9,4	12,4	21,7	35	65



K 1000

## Serie K – Manuelle Kettenzüge für Hebearbeiten mit bis zu 10 t Tragkraft

- ▶ Erhöhter Wirkungsgrad und Reduzierung der Reibungsverluste durch gehärtete Zahnräder und Ritzel auf Rollenlagern
- ▶ Gesenkgeschmiedete, drehbare Last- und Aufhängehaken mit Sicherung

- ▶ Lastkette nach DIN ISO 3077
- ▶ Hochfestes, lackiertes Stahlgehäuse



www.tuv.com  
ID 1419074976

<b>K 1001</b> statt € 85,90 zzgl. USt.	<b>K 2001</b> statt € 122,90 zzgl. USt.	<b>K 3001</b> statt € 165,00 zzgl. USt.	<b>K 5001</b> statt € 235,00 zzgl. USt.	<b>K 10001</b> statt € 469,00 zzgl. USt.
<b>76,90</b>	<b>112,90</b>	<b>139,-</b>	<b>209,-</b>	<b>429,-</b>
€ 91,51 inkl. USt.	€ 134,35 inkl. USt.	€ 165,41 inkl. USt.	€ 248,71 inkl. USt.	€ 510,51 inkl. USt.
Art.-Nr. 6171001	Art.-Nr. 6171002	Art.-Nr. 6171003	Art.-Nr. 6171005	Art.-Nr. 6171010

Technische Daten		K 1001	K 2001	K 3001	K 5001	K 10001
Tragkraft	t	1	2	3	5	10
Hub	m	3	3	3	3	3
Handkraft bei Nennlast	N	320	365	385	435	435
Anzahl Kettenstränge		1	1	2	3	3
Länge ca.	mm	162	194	220	288	384
Breite/Tiefe ca.	mm	146,5	170	170	190,4	190
Höhe ca.	mm	317	414	465	636	798
Gewicht ca.	kg	10,8	18	24,3	38,7	78



K 1001

## Serie HZ AL – Aluminium Hebelzug extrem leicht und kompakt, zum Heben, Ziehen, Richten und Spannen

- ▶ Zuverlässiges und sicheres Bremssystem
- ▶ Brems- und Antriebswelle mit Evolventenverzahnung
- ▶ Fein verzahntes Getriebe, dadurch nur geringe Handhebelkraft erforderlich
- ▶ Hochwertige, verzinkte und gehärtete Lastkette nach EN 818-7
- ▶ Einfach und schnell auf die gewünschte Arbeitsposition einstellbar



<b>HZ 250 AL</b> statt € 96,90 zzgl. USt.	<b>HZ 500 AL</b> statt € 105,90 zzgl. USt.
<b>86,90</b>	<b>97,90</b>
€ 103,41 inkl. USt.	€ 116,50 inkl. USt.
Art.-Nr. 6171103	Art.-Nr. 6171105

Technische Daten		HZ 250 AL	HZ 500 AL
Tragkraft	kg	250	500
Hub	m	1,5	1,5
Hebellänge	mm	163	163
Handkraft bei Nennlast	N	206	255
Länge ca.	mm	94,5	100
Breite/Tiefe ca.	mm	84	99
Höhe ca.	mm	230	265
Gewicht ca.	kg	2,08	2,98



HZ 250 AL

HZ 500 AL

## Serie HZ – Hebelzüge für Hebe- und Zieharbeiten mit bis zu 3 t Tragkraft

- ▶ Schnelles Anschlagen der Last bzw. Durchziehen der Lastkette in beide Richtungen durch Kettenfreilaufschaltung
- ▶ Sicheres Halten der Last durch Lastdruckbremse
- ▶ Gesenkgeschmiedete, drehbare Last- und Aufhängehaken mit Sicherung



<b>HZ 751</b> statt € 95,90 zzgl. USt.	<b>HZ 1501</b> statt € 125,00 zzgl. USt.	<b>HZ 3001</b> statt € 185,00 zzgl. USt.
<b>89,90</b>	<b>119,-</b>	<b>179,-</b>
€ 106,98 inkl. USt.	€ 141,61 inkl. USt.	€ 213,01 inkl. USt.
Art.-Nr. 6171115	Art.-Nr. 6171115	Art.-Nr. 6171130

Technische Daten		HZ 751	HZ 1501	HZ 3001
Tragkraft	t	0,75	1,5	3
Hub	m	1,5	1,5	1,5
Hebellänge	mm	290	420	420
Handkraft bei Nennlast	N	140	220	320
Anzahl Kettenstränge		1	1	1
Länge ca.	mm	135	162	211
Breite/Tiefe ca.	mm	148	176	195
Höhe ca.	mm	320	380	480
Gewicht ca.	kg	6,3	11	18,7



HZ 751

- ▶ Lastkette nach DIN ISO 3077
- ▶ Hochfestes, lackiertes Stahlgehäuse

## Serie HZ – Kompakte Hebelzug zum Heben und Ziehen von Lasten

- ▶ Schnelles Anschlagen der Last bzw. Durchziehen der Lastkette in beide Richtungen durch Kettenfreilaufschaltung
- ▶ Sicheres Halten der Last durch Lastdruckbremse mit asbestfreien Bremscheiben
- ▶ Gesenkgeschmiedete, drehbare Last- und Aufhängehaken mit Sicherung
- ▶ Kette senkt auch ohne Last ab



<b>HZ 752</b> statt € 106,90 zzgl. USt.	<b>HZ 1502</b> statt € 145,00 zzgl. USt.	<b>HZ 3002</b> statt € 219,00 zzgl. USt.
<b>93,90</b>	<b>129,-</b>	<b>209,-</b>
€ 111,74 inkl. USt.	€ 153,51 inkl. USt.	€ 248,71 inkl. USt.
Art.-Nr. 6171176	Art.-Nr. 6171116	Art.-Nr. 6171131

Technische Daten		HZ 752	HZ 1502	HZ 3002
Tragkraft	t	0,75	1,5	3
Hub	m	1,5	1,5	1,5
Hebellänge	mm	250	270	430
Handkraft bei Nennlast	N	147	295	304
Anzahl Kettenstränge		1	1	1
Länge	mm	160	182	430
Breite/Tiefe	mm	133	157	210
Höhe	mm	320	380	490
Gewicht ca.	kg	7,1	10,8	23,3



HZ 1502

- ▶ Lastkette nach EN 818-7
- ▶ Hochfestes, lackiertes Stahlgehäuse
- ▶ Kompakte Bauweise mit kurzem Hebel

## Serie RFW – Rollfahrwerke mit bis zu 5 t Tragkraft

- ▶ Kein seitliches Wandern auf der Traverse durch zentrische Aufhängung des Flaschenzuges
- ▶ Einstellung erfolgt durch Ösentraverse mit Gegengewinde
- ▶ Serienmäßige Kippsicherung



Anwendungsbeispiel  
(Anwendung am I-Träger)

<b>RFW 0.5</b> statt € 47,90 zzgl. USt. <b>45,90</b> € 54,62 inkl. USt. Art.-Nr. 6171700	<b>RFW 1</b> statt € 74,50 zzgl. USt. <b>69,90</b> € 83,18 inkl. USt. Art.-Nr. 6171701	<b>RFW 2</b> statt € 105,90 zzgl. USt. <b>99,90</b> € 118,88 inkl. USt. Art.-Nr. 6171702	<b>RFW 3</b> statt € 185,00 zzgl. USt. <b>169,-</b> € 201,11 inkl. USt. Art.-Nr. 6171703	<b>RFW 5</b> statt € 255,00 zzgl. USt. <b>239,-</b> € 284,41 inkl. USt. Art.-Nr. 6171705
--	--	--	--	--

Technische Daten		RFW 0.5	RFW 1	RFW 2	RFW 3	RFW 5
Tragkraft	t	0,5	1	2	3	5
Kurvenradius min.	m	0,5	0,7	0,9	1,2	1
Trägerflanschbreite	mm	55 – 220	58 – 220	66 – 220	74 – 220	90 – 220
Abmessungen (L x B x H) ca.	mm	285 x 198 x 158	300 x 238 x 183	300 x 277 x 208	328 x 324 x 249	354 x 373 x 296,5
Gewicht ca.	k	5	8,8	14	23	40

## Serie HFW – Haspelfahrwerke mit bis zu 5 t Tragkraft

- ▶ Kein seitliches Wandern auf der Traverse durch zentrische Aufhängung des Flaschenzuges
- ▶ Einstellung erfolgt durch Ösentraverse mit Gegengewinde
- ▶ Serienmäßige Kippsicherung

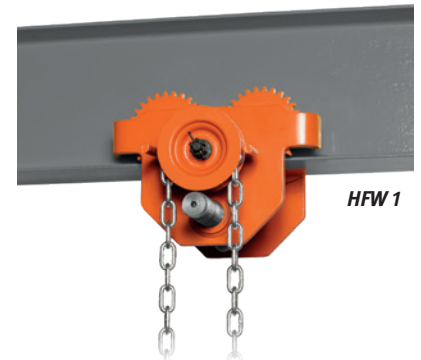

Anwendungsbeispiel  
(Anwendung am I-Träger)

<b>HFW 0.5</b> statt € 84,90 zzgl. USt. <b>82,90</b> € 98,65 inkl. USt. Art.-Nr. 6171800	<b>HFW 1</b> statt € 115,00 zzgl. USt. <b>109,90</b> € 130,78 inkl. USt. Art.-Nr. 6171801	<b>HFW 2</b> statt € 155,00 zzgl. USt. <b>149,90</b> € 178,38 inkl. USt. Art.-Nr. 6171802	<b>HFW 3</b> statt € 230,00 zzgl. USt. <b>219,-</b> € 260,61 inkl. USt. Art.-Nr. 6171803	<b>HFW 5</b> statt € 299,00 zzgl. USt. <b>279,-</b> € 332,01 inkl. USt. Art.-Nr. 6171805
--	---	---	--	--

Technische Daten		HFW 0.5	HFW 1	HFW 2	HFW 3	HFW 5
Tragkraft	t	0,5	1	2	3	5
Kettenlänge	m	3	3	3	3	3
Kurvenradius min.	m	0,5	0,7	0,9	1,2	1
Trägerflanschbreite	mm	55 – 220	58 – 220	66 – 220	74 – 220	90 – 220
Abmessungen (L x B x H) ca.	mm	352 x 198 x 158	300 x 238 x 183	362 x 277 x 208	406 x 324 x 249	434 x 373 x 296
Gewicht ca.	k	8,5	12,5	17	28	45

## FHK 1 – Fasshebeklammer zum sicheren Transport von Stahlfässern mit Sicke

- ▶ Aufnahme von stehenden und liegenden Fässern möglich
- ▶ Ideal auch zum Aufrichten eines liegenden Fasses geeignet
- ▶ Stabile Kettenkonstruktion mit Greifhaken zur Fassaufnahme

<b>FHK 1</b> statt € 45,90 zzgl. USt. <b>41,90</b> € 49,86 inkl. USt. Art.-Nr. 6172010
--

Technische Daten		FHK 1
Tragkraft	t	1
Greifbereich	mm	0 – 25
Öse Innen-breite/höhe	mm	62 / 85
Abstand Ösenaufhängung / Greifpunkt	mm	690
Hebeklammer Länge	mm	120
Kette Nenndicke	mm	6
Gewicht ca.	kg	3,6



Anwendungsbeispiele:

## Serie SK – Schraubklemmen mit Schwenköse

- ▶ Zum Heben, Transportieren und Ausrichten von Blechen und Stahlträgern
- ▶ Extrem langlebig, dank gehärtetem Stahl
- ▶ Sichere Spannung durch großflächige Spannfläche – für festen Halt bei jeder Anwendung



SK 0.5-1  
statt € 79,90 zzgl. USt.  
**75,90**  
€ 90,32 inkl. USt.  
Art.-Nr. 6172015

SK 1.5-1  
statt € 186,90 zzgl. USt.  
**179,-**  
€ 213,01 inkl. USt.  
Art.-Nr. 6172016

SK 3-1  
statt € 285,00 zzgl. USt.  
**269,-**  
€ 320,11 inkl. USt.  
Art.-Nr. 6172017

Modell		SK 0.5-1	SK 1.5-1	SK 3-1
Tragkraft	t	0,5	1,5	3
Greifbereich	mm	0 – 28	0 – 32	0 – 50
Gewicht ca.	kg	0,8	4	6

## Serie SK – Schraubklemmen mit zweifacher Aufhängung

- ▶ Maximale Flexibilität dank zweifacher Aufhängung
- ▶ Extrem langlebig, dank gehärtetem Stahl
- ▶ Federgelagerter Spannbacken mit Markierung für Maximalkraft beim Spannen



SK 1-2  
statt € 195,00 zzgl. USt.  
**185,-**  
€ 220,15 inkl. USt.  
Art.-Nr. 6172020

SK 2-2  
statt € 299,00 zzgl. USt.  
**285,-**  
€ 339,15 inkl. USt.  
Art.-Nr. 6172021

Modell		SK 1-2	SK 2-2
Tragkraft	t	1	2
Greifbereich	mm	0 – 40	0 – 40
Gewicht ca.	kg	4,3	8,2

## Serie HKS – Hebeklemmen mit Schwenköse zum Heben von Lasten bis zu 5 t

- ▶ Zum senkrechten Heben, 180°-Wenden und seitlichen Anschlagen von Blechen, Stahlplatten, Trägern und Stahlbauelementen
- ▶ Die Mindestlast beträgt 20 % der angegebenen Tragkraft



HKS 1

HKS 1  
statt € 66,90 zzgl. USt.  
**62,90**  
€ 74,85 inkl. USt.  
Art.-Nr. 6172001

HKS 2  
statt € 99,90 zzgl. USt.  
**95,90**  
€ 114,12 inkl. USt.  
Art.-Nr. 6172002

HKS 3  
statt € 146,90 zzgl. USt.  
**139,90**  
€ 166,48 inkl. USt.  
Art.-Nr. 6172003

HKS 5  
statt € 219,00 zzgl. USt.  
**209,-**  
€ 248,71 inkl. USt.  
Art.-Nr. 6172005

Technische Daten		HKS 1	HKS 2	HKS 3	HKS 5
Tragkraft	t	1	2	3	5
Greifbereich	mm	0 – 20	0 – 25	0 – 30	0 – 50
Gewicht ca.	kg	5	8	15	23

## Serie TK – Trägerklemmen mit bis zu 5 t Tragkraft

- ▶ Zentraler Spindelmechanismus zur einfachen Befestigung am Träger mit festem, sicherem Sitz



TK 1

TK 1  
statt € 43,50 zzgl. USt.  
**41,90**  
€ 49,86 inkl. USt.  
Art.-Nr. 6171901

TK 2  
statt € 47,50 zzgl. USt.  
**45,90**  
€ 54,62 inkl. USt.  
Art.-Nr. 6171902

TK 3  
statt € 87,90 zzgl. USt.  
**84,90**  
€ 101,03 inkl. USt.  
Art.-Nr. 6171903

TK 5  
statt € 91,50 zzgl. USt.  
**88,90**  
€ 105,79 inkl. USt.  
Art.-Nr. 6171905

Technische Daten		TK 1	TK 2	TK 3	TK 5
Tragkraft	t	1	2	3	5
Trägerflanschbreite	mm	75 – 220	75 – 220	80 – 320	80 – 320
Flanschstärke	mm	20	20	30	30
Gewicht ca.	kg	3,8	4,6	9	11

## EKZT – Elektrokettzüge mit bis zu 500 kg Traglast

- ▶ Extrem leicht dank Aluminiumgehäuse
- ▶ Ausgestattet mit bürstenlosen Elektromotor
- ▶ Schutz gegen Überspannung, Überhitzung und Überlast
- ▶ Zweifache Sicherheit, dank mechanisch-elektrischer Bremse
- ▶ Aufhängung des Kettzugs mittels drehbaren Traghaken

EKZT 250-1  
statt € 479,00 zzgl. USt.  
**449,-**  
€ 534,31 inkl. USt.  
Art.-Nr. 6194525

EKZT 500-1  
statt € 649,00 zzgl. USt.  
**599,-**  
€ 712,81 inkl. USt.  
Art.-Nr. 6194550



EKZT 500-1

Technische Daten		EKZT 250-1	EKZT 500-1
Tragkraft	kg	250	500
Hub	m	3	3
Hubgeschwindigkeit max.	m/min	3	4
Kabellänge Steuereinheit	m	6	6
Lastkette Abmessungen	mm	4,0 x 12	5,0 x 15
Abgabeleistung ~ 50 Hz	W / V	320 / 230	850 / 230
Abmessungen (L x B x H) ca.	mm	350 x 200 x 380	395 x 220 x 430
Gewicht ca.	kg	10,5	13,5

## Zubehör Serie EFW-1 – Elektrofahrwerke mit einer Fahrgeschwindigkeit und bis zu 2 t Tragkraft maximal

- ▶ Stromanschluss und Steuerung des Fahrwerks über die Bedienflasche des zugehörigen Kettenzugs
- ▶ Passend für Träger mit den Profiltypen I, IPB, IPBL, IPBv und IPE und entsprechender Trägerflanschbreite

- EFW 1-1**
- ▶ Passend für Elektrokettenzüge EKZT 5-1 (Art.-Nr.: 6194005) und EKZT 10-1 (Art.-Nr.: 6194010)

- EFW 2-1**
- ▶ Passend für Elektrokettenzug EKZT 20-1 (Art.-Nr.: 6194020)

EFW 1-1  
statt € 875,00 zzgl. USt.  
**799,-**  
€ 950,81 inkl. USt.  
Art.-Nr. 6194310

EFW 2-1  
statt € 965,00 zzgl. USt.  
**859,-**  
€ 1.022,21 inkl. USt.  
Art.-Nr. 6194320

Technische Daten	EFW 1-1	EFW 2-1
Tragkraft	1 t	2 t
Schutzart	IP 54	IP 54
Fahrgeschwindigkeit	13,5 m/min	13,5 m/min
Trägerflanschbreite	74 – 140 mm	74 – 140 mm
Aufnahmeleistung ~50 Hz	0,4 kW / 400 V	0,6 kW / 400 V
Abmessungen (L x B x H) ca.	715 x 340 x 260 mm	722 x 340 x 280 mm
Gewicht ca.	26 kg	36 kg



EFW 1-1

## Zubehör Serie EFW-2 – Elektrofahrwerke mit zwei Fahrgeschwindigkeiten und bis zu 3 t Tragkraft maximal

Für viele Trägertypen geeignet, mit zwei Fahrgeschwindigkeiten

- ▶ Stromanschluss und Steuerung des Fahrwerks über die Bedienflasche des zugehörigen Elektrokettenzuges
- ▶ Passend für Träger mit den Profiltypen I, IPB, IPBL, IPBv und IPE und entsprechender Trägerflanschbreite

- EFW 1-2**
- ▶ Passend für Elektrokettenzüge EKZT 5-2 (Art.-Nr.: 6194105) und EKZT 10-2 (Art.-Nr.: 6194110)

- EFW 2-2**
- ▶ Passend für Elektrokettenzug EKZT 20-2 (Art.-Nr.: 6194120)

- EFW 3-2**
- ▶ Passend für Elektrokettenzug EKZT 30-2 (Art.-Nr.: 6194130)

EFW 1-2  
statt € 945,00 zzgl. USt.  
**859,-**  
€ 1.022,21 inkl. USt.  
Art.-Nr. 6194410

EFW 2-2  
statt € 1.095,00 zzgl. USt.  
**989,-**  
€ 1.176,91 inkl. USt.  
Art.-Nr. 6194420

EFW 3-2  
statt € 1.279,00 zzgl. USt.  
**1.129,-**  
€ 1.343,51 inkl. USt.  
Art.-Nr. 6194430

Technische Daten	EFW 1-2	EFW 2-2	EFW 3-2
Tragkraft	1 t	2 t	3 t
Trägerflanschbreite	74 – 140 mm	74 – 140 mm	100 – 170 mm
Fahrgeschwindigkeit	6,7 / 20 m/min	6,7 / 20 m/min	18 / 6 m/min
Aufnahmeleistung	0,4 / 0,167 kW	0,6 / 0,23 kW	0,6 / 0,23 kW
Elektrischer Anschluss	400 V / ~50 Hz	400 V / ~50 Hz	400 V / ~50 Hz
Abmessungen (L x B x H) ca.	741 x 340 x 260 mm	748 x 340 x 280 mm	750 x 370 x 340 mm
Gewicht ca.	33 kg	40 kg	56 kg



EFW 3-2

## Zubehör Serie EFW-2 – Elektrofahrwerke mit zwei Fahrgeschwindigkeiten und bis zu 2 t Tragkraft maximal

Für viele Trägertypen geeignet, mit zwei Fahrgeschwindigkeiten

- ▶ Stromanschluss und Steuerung des Fahrwerks über die Bedienflasche des zugehörigen Elektrokettenzuges
- ▶ Passend für Träger mit den Profiltypen I, IPB, IPBL, IPBv und IPE und entsprechender Trägerflanschbreite

- EFW 1003-2**
- ▶ Passend für Elektrokettenzüge EKZT 503-2 (Art.-Nr.: 6194440) und EKZT 1003-2 (Art.-Nr.: 6194441)

- EFW 2003-2**
- ▶ Passend für Elektrokettenzüge EKZT 2003-2 (Art.-Nr.: 6194442)

EFW 1003-2  
statt € 939,00 zzgl. USt.  
**859,-**  
€ 1.022,21 inkl. USt.  
Art.-Nr. 6194451

EFW 2003-2  
statt € 1.089,00 zzgl. USt.  
**989,-**  
€ 1.176,91 inkl. USt.  
Art.-Nr. 6194452

Technische Daten	EFW 1003-2	EFW 2003-2
Tragkraft	1 t	2 t
Fahrgeschwindigkeit	6,7/20 m/min	6,7/20 m/min
Trägerflanschbreite	74 – 180 mm	74 – 180 mm
Aufnahmeleistung	0,2 / 0,67 kW	0,4 / 0,13 kW
Elektrischer Anschluss	400 V / ~50 Hz	400 V / ~50 Hz
Abmessungen (L x B x H) ca.	741 x 340 x 260	748 x 340 x 280
Gewicht ca.	33 kg	40 kg



EFW 2003-2

## Serie EKZT-1 – Elektrokettenzüge mit einer Hubgeschwindigkeit und bis zu 2 t Traglast maximal

- ▶ Aufhängung des Kettenzugs mittels Traghaken
- ▶ Überlastsicherung durch Rutschkupplung
- ▶ Integrierter Betriebsendschalter
- ▶ Sicheres Verstauen der Kette durch serienmäßigen Kettenspeicher
- ▶ Steuerung des Kettenzugs über Bedienflasche



EKZT 5-2

<b>EKZT 5-1</b> statt € 1.269,00 zzgl. USt. <b>1.159,-</b> € 1.379,21 inkl. USt. Art.-Nr. 6194005	<b>EKZT 10-1</b> statt € 1.675,00 zzgl. USt. <b>1.499,-</b> € 1.783,81 inkl. USt. Art.-Nr. 6194010	<b>EKZT 20-1</b> statt € 1.929,00 zzgl. USt. <b>1.739,-</b> € 2.069,41 inkl. USt. Art.-Nr. 6194020
---	--	--

Technische Daten	EKZT 5-1	EKZT 10-1	EKZT 20-1
Tragkraft	0,5 t	1 t	2 t
Hub	6 m	6 m	6 m
Hubgeschwindigkeit max.	7,7 m/min	5,1 m/min	2,6 m/min
Kabellänge Steuereinheit	6 m	6 m	6 m
Anzahl Kettenstränge	1	1	2
Aufnahmeleistung P1 / P2	1,2 / 0,9 W / 400V	1,4 / 1,1 W / 400V	1,4 / 1,1 W / 400V
Abmessungen (L x B x H) ca.	636 x 276 x 410 mm	636 x 275 x 460 mm	636 x 276 x 650 mm
Gewicht ca.	49 kg	54,3 kg	68,5 kg

▶ Triebwerksgruppe FEM/ISO 2m/M5 entspricht 1.600 Volllast-Lebensdauerstunden

▶ Eine Hubgeschwindigkeit

▶ Siemens Elektrik

▶ Lastketten Typ G80 nach DIN EN-818-7

## Serie EKZT-2 – Elektrokettenzüge mit zwei Hubgeschwindigkeiten und bis zu 3 t Traglast maximal

- ▶ Aufhängung des Kettenzugs mittels Traghaken
- ▶ Überlastsicherung durch Rutschkupplung
- ▶ Integrierter Betriebsendschalter
- ▶ Sicheres Verstauen der Kette durch serienmäßigen Kettenspeicher
- ▶ Steuerung des Kettenzugs über Bedienflasche



EKZT 5-2

<b>EKZT 5-2</b> statt € 1.549,00 zzgl. USt. <b>1.379,-</b> € 1.641,01 inkl. USt. Art.-Nr. 6194105	<b>EKZT 10-2</b> statt € 1.869,00 zzgl. USt. <b>1.679,-</b> € 1.998,01 inkl. USt. Art.-Nr. 6194110	<b>EKZT 20-2</b> statt € 2.119,00 zzgl. USt. <b>1.899,-</b> € 2.259,81 inkl. USt. Art.-Nr. 6194120	<b>EKZT 30-2</b> statt € 3.099,00 zzgl. USt. <b>2.749,-</b> € 3.271,31 inkl. USt. Art.-Nr. 6194130
---	--	--	--

Technische Daten	EKZT 5-2	EKZT 10-2	EKZT 20-2	EKZT 30-2
Tragkraft	0,5 t	1 t	2 t	3 t
Hub	6 m	6 m	6 m	6 m
Hubgeschwindigkeiten	7,7 / 2,2 m/min	5,1 / 1,8 m/min	2,6 / 0,95 m/min	6,0 / 2,0 m/min
Kabellänge Steuereinheit	6 m	6 m	6 m	6 m
Anzahl Kettenstränge	1	1	2	1
Aufnahmeleistung P1 / P2	1,2 / 0,4 / 400V	1,4 / 0,46 / 400V	1,4 / 0,46 / 400V	3,0 / 1,0 / 400V
Abmessungen (L x B x H) ca.	641 x 276 x 410 mm	661 x 276 x 460 mm	661 x 276 x 650 mm	807 x 430 x 525 mm
Gewicht ca.	57 kg	66,3 kg	82 kg	132 kg
Passendes Elektrofahwerk	<b>EFW 1-2</b>	<b>EFW 1-2</b>	<b>EFW 2-2</b>	<b>EFW 3-2</b>

▶ Triebwerksgruppe FEM/ISO 2m/M5 entspricht 1.600 Volllast-Lebensdauerstunden

▶ Lastketten Typ G80 nach DIN EN-818-7

▶ Siemens Elektrik

▶ Zwei Hubgeschwindigkeiten

## Serie EKZT-2 – Elektrokettenzüge mit zwei Hubgeschwindigkeiten und bis zu 2 t Traglast maximal

- ▶ Aufhängung des Kettenzugs mittels Traghaken
- ▶ Überlastsicherung durch Rutschkupplung
- ▶ Integrierter Betriebsendschalter
- ▶ Sicheres Verstauen der Kette durch serienmäßigen Kettenspeicher
- ▶ Steuerung des Kettenzugs über Bedienflasche



EKZT 2003-2

<b>EKZT 503-2</b> statt € 1.899,00 zzgl. USt. <b>1.459,-</b> € 1.736,21 inkl. USt. Art.-Nr. 6194440	<b>EKZT 1003-2</b> statt € 2.399,00 zzgl. USt. <b>1.799,-</b> € 2.140,81 inkl. USt. Art.-Nr. 6194441	<b>EKZT 2003-2</b> statt € 2.739,00 zzgl. USt. <b>2.139,-</b> € 2.545,41 inkl. USt. Art.-Nr. 6194442
---	--	--

Technische Daten	EKZT 503-2	EKZT 1003-2	EKZT 2003-2
Tragkraft	0,5 t	1 t	2 t
Hub	6 m	6 m	6 m
Hubgeschwindigkeit max.	8/2 m/min	8/2 m/min	4/1 m/min
Anzahl Kettenstränge	1	1	2
Aufnahmeleistung P1 / P2	0,72 / 0,18 kW	1,6 / 0,4 kW	1,6 / 0,4 kW
Elektrischer Anschluss	400 V / ~50 Hz	400 V / ~50 Hz	400 V / ~50 Hz
Abmessungen (L x B x H) ca.	442 x 280 x 400 mm	507 x 315 x 450 mm	507 x 315 x 520 mm
Gewicht ca.	32 kg	49 kg	59 kg
Passendes Elektrofahwerk	<b>EFW 1003-2</b>	<b>EFW 1003-2</b>	<b>EFW 2003-2</b>

▶ Schrägverzahntes Getriebe für reibungslosen und leiseren Betrieb

▶ Hochfeste Lastkette, gute Verschleißfestigkeit und hoher Sicherheitsfaktor

## Serie PLM – Permanent-Lasthebemagnete zum Heben von Lasten bis zu 2000 kg

- ▶ Unabhängig von Akkus oder externer Stromversorgung
- ▶ Einfaches Ein- und Ausschalten durch Umlegen des Handhebels
- ▶ Hebelspernung im aktivierten Zustand durch Sicherheitsverriegelung verhindert unbeabsichtigte Entmagnetisierung

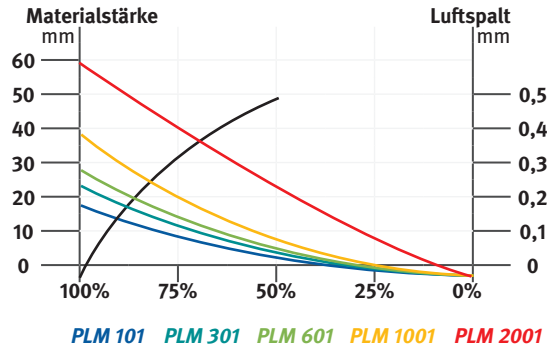

PLM 601

<b>PLM 101</b> statt € 195,00 zzgl. USt. <b>179,-</b> € 213,01 inkl. USt. Art.-Nr. 6171301	<b>PLM 301</b> statt € 359,00 zzgl. USt. <b>329,-</b> € 391,51 inkl. USt. Art.-Nr. 6171303	<b>PLM 601</b> statt € 589,00 zzgl. USt. <b>549,-</b> € 653,31 inkl. USt. Art.-Nr. 6171306	<b>PLM 1001</b> statt € 939,00 zzgl. USt. <b>879,-</b> € 1.046,01 inkl. USt. Art.-Nr. 6171310	<b>PLM 2001</b> statt € 1.999,00 zzgl. USt. <b>1.799,-</b> € 2.140,81 inkl. USt. Art.-Nr. 6171320
--	--	--	---	---

Technische Daten		PLM 101	PLM 301	PLM 601	PLM 1001	PLM 2001
Tragkraft	kg	100	300	600	1.000	2.000
Tragkraft Rundmaterial	kg	50	150	300	500	1.000
Chassishöhe	mm	72	108	123	158	204
Abmessungen (L x B) ca.	mm	92 x 64	166 x 99	228 x 118	266 x 150	394 x 196
Gewicht ca.	kg	3	12	24	43	105

## Serie HHM – Praktische Handhebemagneten bis 50 kg Last

### HHM 8 / HHM 20

- ▶ Verbauter Neodym Magnet ideal für maximale Haltekraft bei geringer Fläche
- ▶ Magnet ein- und ausschaltbar per Griffdruck
- ▶ Zur Aufnahme von Metallteilen an schwer zugänglichen Stellen oder für Montagearbeiten geeignet
- ▶ Im eingezogenen Zustand leicht verstaubar

### HHM 50

- ▶ Verbauter Ferrit Magnet ideal für den Außeneinsatz dank hoher Korrosionsbeständigkeit
- ▶ Schnelle und einfache manuelle Handhabung von Lasten
- ▶ Perfekt zum Anheben von Blechen und anderen Werkstücken
- ▶ Erleichtert die Aufnahme von schwer zu greifenden Lasten



HHM 50



HHM 20

<b>HHM 8</b> statt € 63,90 zzgl. USt. <b>60,90</b> € 72,47 inkl. USt. Art.-Nr. 6171341	<b>HHM 20</b> statt € 97,90 zzgl. USt. <b>93,90</b> € 111,74 inkl. USt. Art.-Nr. 6171342	<b>HHM 50</b> statt € 99,90 zzgl. USt. <b>95,50</b> € 113,65 inkl. USt. Art.-Nr. 6171340
--	--	--

Modell		HHM 8	HHM 20	HHM 50
Tragkraft	kg	8	20	50
Tragkraft Rundmaterial	kg	3	7,5	-
Höhe min. – max.	mm	281 – 561	300 – 615	-
Abmessungen (LxBxH) ca.	mm	105x41x281	105x55x300	140x100x180
Gewicht ca.	kg	0,47	0,76	1,8

## Serie HW – Kompakte Hängewaage zum Ermitteln des Gewichts von hängenden Lasten bis zu 300 kg

- ▶ Steuerung über Display direkt am Gerät
- ▶ Helles und gut ablesbares LED-Display mit 20 mm hohen Ziffern
- ▶ Wert kann gehalten und eingefroren werden
- ▶ Leichtes Ermitteln des Nettogewichts durch Tara-Funktion
- ▶ Automatische Abschaltfunktion
- ▶ Überlastwarnung auf der Anzeige

› Hohe Präzision, entsprechend dem Standard OIML R76, kalibrierbar

› Kompakte Bauweise

› Tara über den vollen Bereich



HW 50	HW 150	HW 300
statt € 155,00 zzgl. USt.	statt € 155,00 zzgl. USt.	statt € 155,00 zzgl. USt.
<b>139,-</b>	<b>139,-</b>	<b>139,-</b>
€ 165,41 inkl. USt.	€ 165,41 inkl. USt.	€ 165,41 inkl. USt.
Art.-Nr. 6171505	Art.-Nr. 6171515	Art.-Nr. 6171530

Technische Daten		HW 50	HW 150	HW 300
Tragkraft	t	0,05	0,15	0,3
Überlast max.	%	300	300	300
Displayabstufung	kg	0,02	0,05	0,1
Stabilisierungszeit	s	<10	<10	<10
Abstand Aufhängung zu Lasthaken	mm	265	265	265
Innendurchmesser Aufhängung	mm	20	20	20
Tiefe	mm	46	46	46
Gewicht ca.	kg	0,65	0,65	0,65

## Serie KW – Kranwaagen zum Ermitteln des Gewichts von hängenden Lasten bis zu 10 t

- ▶ Steuerung über Fernbedienung und Display direkt am Gerät
- ▶ Reichweite der Fernbedienung bis zu 10 m
- ▶ Helles und gut ablesbares LED-Display mit 30 mm hohen Ziffern
- ▶ Wert kann gehalten und eingefroren werden
- ▶ Leichtes Ermitteln des Nettogewichts durch Tara-Funktion
- ▶ Summenfunktion über Serienwiegungen
- ▶ Automatische Abschaltfunktion
- ▶ Überlastwarnung auf der Anzeige
- ▶ Stromversorgung über internen Akku, austauschbar und direkt im Gerät zu laden

**Lieferumfang:**  
Fernbedienung inkl. Batterien  
Akku 6 V / 10 Ah  
Netzteil

KW 50	KW 100
statt € 679,00 zzgl. USt.	statt € 929,00 zzgl. USt.
<b>649,-</b>	<b>849,-</b>
€ 772,31 inkl. USt.	€ 1.010,31 inkl. USt.
Art.-Nr. 6171405	Art.-Nr. 6171410

Technische Daten	KW 50	KW 100
Tragkraft	5 t	10 t
Überlast max.	400%	400%
Displayabstufung	< 2 t: 1 kg 2 – 5 t: 2 kg	< 2 t: 1 kg 2 – 5 t: 2 kg 5 – 10 t: 10 kg
Stabilisierungszeit	<10 s	<10 s
Abstand Aufhängung zu Lasthaken	585 mm	770 mm
Innendurchmesser Aufhängung	92 mm	94 mm
Durchlassweite Lasthaken	45 mm	60 mm
Abmessungen (L x B x H) ca.	230 x 325 x 650 mm	230 x 364 x 810 mm
Gewicht ca.	25 kg	47 kg



KW 50

- › Hohe Präzision, kalibrierbar
- › Steuerbar mit Fernbedienung
- › Tara über den vollen Bereich

## Serie WPP – Hydraulische Werkstattpressen\*

▶ Optimales Preis-Leistungs-Verhältnis durch simple Bauweise

▶ Mehr Raum zum Arbeiten durch Presszylinder mit serienmäßig integrierter Rückholfeder

▶ Hohe Arbeitssicherheit: Kolben kann in jeder Position gestoppt werden

### WPP 10 TE

- ▶ Tischpresse mit niedriger Bauhöhe
- ▶ Dreistufig höhenverstellbarer Pressentisch mit Arretierungsbolzen
- ▶ Anzeige des Pressdrucks über Manometer
- ▶ Kolbenvorschub über hydraulische Handpumpe

### WPP 15 TE

- ▶ Tischpresse mit niedriger Bauhöhe
- ▶ Dreistufig höhenverstellbarer Pressentisch mit Arretierungsbolzen
- ▶ Anzeige des Pressdrucks über Manometer
- ▶ Kolbenvorschub über hydraulische Handpumpe
- ▶ Seitlich verschiebbarer Zylinder

### WPP 15 E

- ▶ Robust geschweißter Rahmen mit Lochung: zehnstufig höhenverstellbarer Pressentisch mit Arretierungsbolzen
- ▶ Kolbenvorschub wahlweise durch hydraulische Handpumpe oder Fußhebel möglich
- ▶ Seitlich verschiebbarer Zylinder

### WPP 20 E

- ▶ Robust geschweißter Rahmen mit Lochung: zehnstufig höhenverstellbarer Pressentisch mit Arretierungsbolzen
- ▶ Kolbenvorschub über hydraulische Handpumpe
- ▶ Anzeige des Pressdrucks über Manometer
- ▶ Seitlich verschiebbarer Zylinder

### WPP 20 EF

- ▶ Kolbenvorschub wahlweise durch hydraulische Handpumpe oder Fußhebel möglich

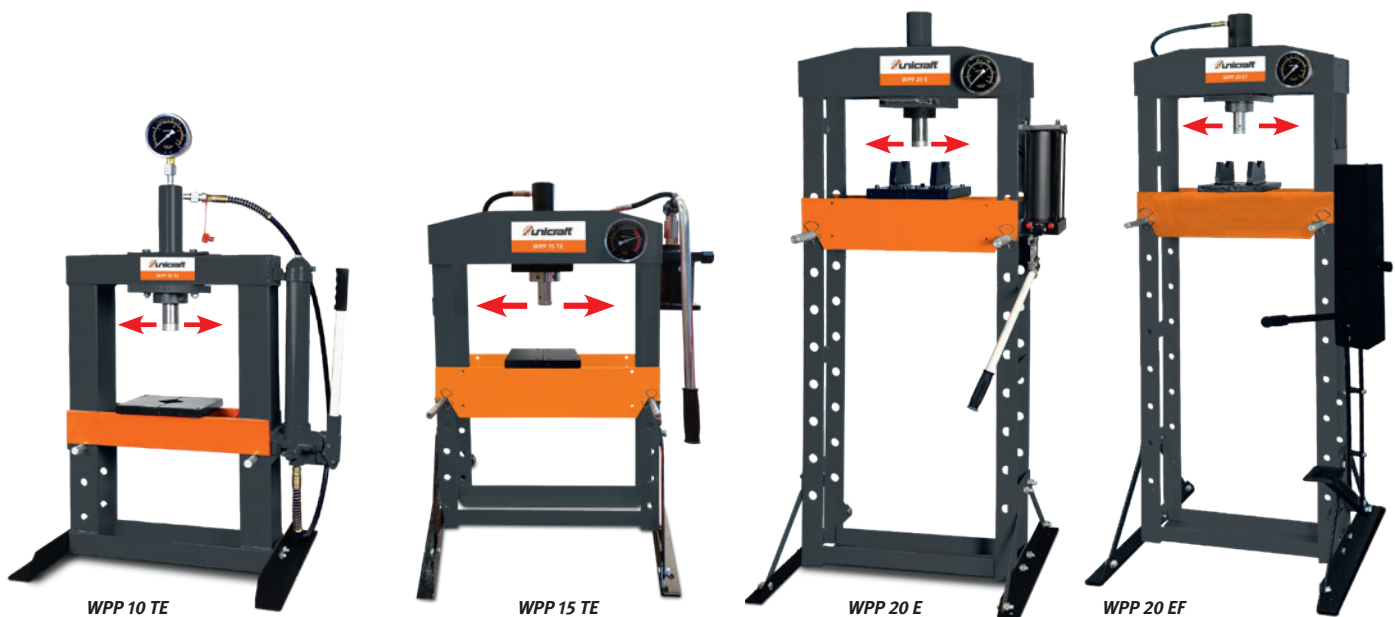

Zubehör	Modell	Druckdornsatz 8-teilig für alle Unicraft Werkstattpressen mit Lochplatte
	Artikel-Nr.	6300001
	€ zzgl. USt.	74,90

Zubehör	Griffschutz	Artikel-Nr.	€ zzgl. USt.
	WPP 10 TE	6300009	85,90
	zu WPP 20 E/ WPP 20 EF	6300002	69,90
	zu WPP 30 E/ WPP 30 EF	6300003	81,90



**Lieferumfang:**  
 > Auslieferung mit Hydrauliköl  
 > Prismenblock-Set

WPP 10 TE	WPP 15 TE	WPP 15 E	WPP 20 E	WPP 20 EF	WPP 30 E
statt € 279,00 zzgl. USt.	statt € 545,00 zzgl. USt.	statt € 669,00 zzgl. USt.	statt € 739,00 zzgl. USt.	statt € 799,00 zzgl. USt.	statt € 1.099,00 zzgl. USt.
<b>249,-</b>	<b>479,-</b>	<b>599,-</b>	<b>669,-</b>	<b>719,-</b>	<b>999,-</b>
€ 296,31 inkl. USt.	€ 570,01 inkl. USt.	€ 712,81 inkl. USt.	€ 796,11 inkl. USt.	€ 855,61 inkl. USt.	€ 1.188,81 inkl. USt.
Art.-Nr. 6300011 **	Art.-Nr. 6300015 **	Art.-Nr. 6300016 **	Art.-Nr. 6300020 **	Art.-Nr. 6300021 **	Art.-Nr. 6300030 **

Technische Daten		WPP 10 TE	WPP 15 TE	WPP 15 E	WPP 20 E	WPP 20 EF	WPP 30 E
Presskraft	t	10	15	15	20	20	30
Kolbendurchmesser	mm	40	43	43	48	48	70
Fuß Breite x Tiefe (A x B) ca.	mm	570 x 495	700 x 540	700 x 560	730 x 560	730 x 560	795 x 700
Höhe (C) ca.	mm	1.058	965	1.616	1.625	1.626	1.800
Lichte Weite (D) ca.	mm	340	500	500	510	510	535
Arbeitsbereich (E-F)	mm	194 – 364	157 – 457	173 – 985	38 – 918	38 – 918	151 – 1.030
Kolbenhub	mm	175	160	160	186,5	185	150
Kolben Verfahrweg (G)	mm	–	169	169	176	179	200
Arbeitsdruck Druckluft	bar	–	–	–	–	–	7,5 – 8,5
Gewicht ca.	kg	54,7	75,5	91,5	105	112	171
Transportverpackungsp. <sup>1)</sup>		–	–	–	TVP 0 = 19,00 €	TVP 0 = 19,00 €	TVP 0 = 19,00 €
Transportzuschlag <sup>1)</sup>		–	–	–	TPZ 120 = 50,00 €	TPZ 120 = 50,00 €	TPZ 200 = 69,00 €

\*\*\*) keine 3 Jahre Stürmer Garantie

\* Hinweis: Bei den Werkstattpressen findet eine Farbumbestellung statt! (Rahmen von Orange auf Anthrazit)

<sup>1)</sup> Erläuterung der Transportzuschläge und Transportverpackungspauschalen siehe Rückseite, Preis TVP/TPZ zzgl. USt.

Unverbindliche Aktionspreise  
Lieferbedingungen siehe Rückseite

**WPP 30 E**

- ▶ Robust geschweißter Rahmen mit Lochung: zehnstufig höhenverstellbarer Pressentisch mit Arretierungsbolzen
- ▶ Mit seitlich verschiebbarem Zylinder
- ▶ Anzeige des Pressdrucks über Manometer
- ▶ Kolbenvorschub wahlweise durch hydraulische Handpumpe oder pneumatischen Fußschalter möglich

**WPP 30 EF**

- ▶ Kolbenvorschub wahlweise durch hydraulische Handpumpe oder Fußhebel möglich

**WPP 50 E**

- ▶ Robust geschweißter Rahmen mit Lochung: Achtstufig höhenverstellbarer Pressentisch mit Arretierungsbolzen
- ▶ Mit seitlich verschiebbarem Zylinder
- ▶ Anzeige des Pressdrucks über Manometer
- ▶ Kolbenvorschub wahlweise durch hydraulische Handpumpe oder pneumatischen Fußschalter möglich
- ▶ Schnelle und sichere Tischhöhenverstellung dank Handkurbel mit Seilzug und Bolzensicherung

**WPP 50 EF**

- ▶ Kolbenvorschub wahlweise durch hydraulische Handpumpe oder Fußhebel möglich

**WPP 75 E/WPP 100 E**

- ▶ Neunstufig höhenverstellbarer Pressentisch mit Arretierungsbolzen
- ▶ Zweistufige Hydraulik-Handpumpe
- ▶ Mit seitlich verschiebbarem Zylinder
- ▶ Anzeige des Pressdrucks über Manometer
- ▶ Kolbenvorschub wahlweise durch hydraulische Handpumpe oder pneumatischen Fußschalter möglich
- ▶ Schnelle und sichere Tischhöhenverstellung dank Handkurbel mit Seilzug und Bolzensicherung

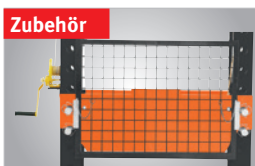

Griffschutz	Art.-Nr.	€ zzgl. USt.
zu WPP 50 E/ WPP 50 EF	6300004	<b>78,90</b>
zu WPP 75 E	6300005	<b>84,90</b>
zu WPP 100 E	6300007	<b>85,90</b>

Zubehör	Art.-Nr.	€ zzgl. USt.
<b>Neu</b> 6-teiliger Druckdornsatz mit Lochplatte bis max. 50 Tonnen	6300012	<b>55,00</b>
<b>Neu</b> 8-teiliger Druckdornsatz mit Lochplatte bis max. 50 Tonnen	6300013	<b>70,00</b>

**Lieferumfang:**  
 > Auslieferung mit Hydrauliköl  
 > Prismenblock-Set

WPP 30 EF	WPP 50 E	WPP 50 EF	WPP 75 E	WPP 100 E
statt € 1.059,00 zzgl. USt.	statt € 2.049,00 zzgl. USt.	statt € 1.999,00 zzgl. USt.	statt € 3.199,00 zzgl. USt.	statt € 4.699,00 zzgl. USt.
<b>959,-</b>	<b>1.849,-</b>	<b>1.799,-</b>	<b>2.899,-</b>	<b>4.099,-</b>
€ 1.141,21 inkl. USt.	€ 2.200,31 inkl. USt.	€ 2.140,81 inkl. USt.	€ 3.449,81 inkl. USt.	€ 4.877,81 inkl. USt.
Art.-Nr. 6300031 **	Art.-Nr. 6300050 **	Art.-Nr. 6300051 **	Art.-Nr. 6300075 **	Art.-Nr. 6300101 **

Technische Daten		WPP 30 EF	WPP 50 E	WPP 50 EF	WPP 75 E	WPP 100 E
Presskraft	t	30	50	50	75	100
Kolbendurchmesser	mm	70	75	75	93	96
Fuß Breite x Tiefe (A x B) ca.	mm	795 x 700	1.030 x 800	1.030 x 800	1.140 x 800	1.199 x 990
Höhe (C) ca.	mm	1.830	1.877	1.877	1.925	1.848
Breite innen (D)	mm	535	730	730	800	787
Arbeitsbereich (E-F)	mm	151 – 1.031	68 – 1.048	68 – 1.048	170 – 884	113 – 813
Kolbenhub	mm	150	200	200	250	300
Verfahrweg Kolben (G)	mm	200	245	245	260	254
Arbeitsdruck Druckluft	bar	–	7,5 – 8,5	–	7,5 – 8,5	7,5 – 8,5
Gewicht ca.	kg	167	302,5	300	451	666
Transportverpackungsp. <sup>1)</sup>		TVP 0 = 19,00 €	TVP 0 = 19,00 €	TVP 0 = 19,00 €	TVP 0 = 19,00 €	TVP 0 = 19,00 €
Transportzuschlag <sup>1)</sup>		TPZ 200 = 69,00 €	TPZ 300 = 79,00 €	TPZ 300 = 79,00 €	TPZ 500 = 125,00 €	TPZ 750 = 159,00 €

\*\*\*) keine 3 Jahre Stürmer Garantie

\* Hinweis: Bei den Werkstattpressen findet eine Farbumbestellung statt! (Rahmen von Orange auf Anthrazit)

<sup>1)</sup> Erläuterung der Transportzuschläge und Transportverpackungspauschalen siehe Rückseite, Preis TVP/TPZ zzgl. USt.

## Serie WPP TOP – Hydraulische Werkstattpressen. Neue Serie in verstärkter Ausführung\*

- ▶ Ideal für den vielseitigen Einsatz im Handwerk und bei Reparaturen in Schulen, Lehrwerkstätten, Garagen, Werkstätten, Landwirtschaft, Forst und Gartenbau
- ▶ Die rationelle Bauart der Serie ermöglicht das optimale Preis-Leistungs-Verhältnis
- ▶ Mehr Raum zum Arbeiten durch Presszylinder mit serienmäßig integrierter Rückholfeder
- ▶ Patentiertes Führungssystem garantiert optimale Positionierung der Prismenblöcke
- ▶ Höhenverstellbarer Pressentisch mit Arretierungsbolzen
- ▶ Anzeige des Pressdrucks über Manometer
- ▶ Mit Auffangbehälter
- ▶ Seitlich verfahrbarer Zylinder mit Skalenanzeige (außer WPP 15 TH TOP)

### WPP 15 TH TOP

- ▶ Tischmodell mit niedriger Bauhöhe
- ▶ Mit Handpumpe

### WPP 50 BPHF TOP

- ▶ Höhenverstellbarer Pressentisch mit Arretierungsbolzen über Gasdruckfeder
- ▶ Kolbenvorschub über pneumatisches Fußpedal

### WPP 50 BPF TOP

- ▶ Höhenverstellbarer Pressentisch mit Arretierungsbolzen über Handkurbel mit Seilzug
- ▶ Kolbenvorschub über pneumatisches Fußpedal oder Handpumpe



Patentiertes Führungssystem garantiert optimale Positionierung der Prismenblöcke

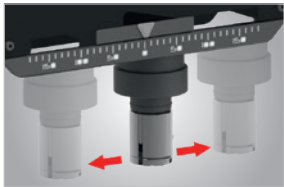

Seitlich verfahrbarer Zylinder mit Skalenanzeige

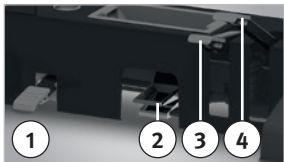

- 1) Entlastungspedal
- 2) Pneumatisches Betätigungspedal
- 3) Pedal für schnelles Anfahren
- 4) Druckpedal

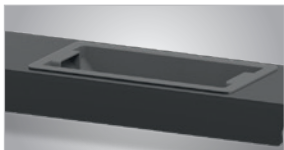

Mit Auffangbehälter

Abk.	Bedeutung:
T	Tischmodell
H	Handpumpe
B	Beweglicher Zylinder
P	Pneumatik
F	Fußpedal



WPP 15 TH TOP



WPP 50 BPF TOP mit optionalem Ablagefach

WPP 15 TH TOP  
statt € 785,00 zzgl. USt.  
**669,-**  
€ 796,11 inkl. MwSt.  
Art.-Nr. 6320015

WPP 50 BPHF TOP  
statt € 3.169,00 zzgl. USt.  
**2.699,-**  
€ 3.211,81 inkl. MwSt.  
Art.-Nr. 6320250

WPP 50 BPHF TOP  
statt € 2.539,00 zzgl. USt.  
**2.199,-**  
€ 2.616,81 inkl. MwSt.  
Art.-Nr. 6320151

Zubehör	15 TH	50 BPHF	50 BPF	Art.-Nr.	€ zzgl. MwSt.
Ablagefach	x			6329001	60,50
Schutzvorrichtung		x	x	6329002	590,00

Technische Daten	WPP 15 TH TOP	WPP 50 BPHF TOP	WPP 50 BPF TOP
<b>Bedienung</b>	Handpumpe	Handpumpe/Fußpedal	Fußpedal
Presskraft	15 t	50 t	50 t
Kolben-Ø	44,5 mm	76,2 mm	76,2 mm
Fuß Breite x Tiefe	350 mm	490 mm	490 mm
Höhe	800 mm	1.900 mm	1.920 mm
Lichte Höhe	45 – 338 mm	84 – 770 mm	80 – 465 mm
Rahmen Tiefe	142 mm	162 mm	211 mm
Kolbenhub	95 mm	120 mm	120 mm
Kolben Verfahrweg	75 mm	75 mm	75 mm
Arbeitsdruck Druckluft	–	7 – 10 bar	7 – 10 bar
Gewicht ca.	48 kg	191 kg	225 kg
Transportverpackungspauschale 1)	–	TVP 2 = 45,00 €	TVP 2 = 45,00 €
Transportzuschlag 1)	–	TPZ 200 = 69,00 €	TPZ 300 = 79,00 €

### Lieferumfang WPP 50 BPHF TOP:

1 Paar Prismenblöcke  
Ablagefach im Fuß  
Winde zum Heben / Senken des Tisches  
Druckdornsatz 7-teilig

### Lieferumfang WPP 50 BPF TOP:

1 Paar Prismenblöcke  
Ablagefach im Fuß  
Ablagefach zur Montage am Tisch  
Druckdornsatz 7-teilig



Großes herausnehmbares Ablagefach



Schutzvorrichtung

# Elektro-hydraulische Werkstattpresse WPP HMC – Schwere, Ausführung für den anspruchsvollen Einsatz

- ▶ Schnellere Pressvorgänge als Standard Hydraulikpressen dank integriertem Elektromotor
- ▶ Stabile Schweißkonstruktion
- ▶ Pressdruck über Manometer ablesbar
- ▶ Schnelle und sichere Tischhöhenverstellung dank Handkurbel mit Seilzug und Bolzensicherung
- ▶ Komfortable Bedienung durch integriertes Fußpedal
- ▶ Zum Aus und Einpressen von Lagern, Bolzen und Buchsen sowie für Reparatur- und Montearbeiten, Pressarbeiten, Belastungstests, Schweißprobenprüfungen und vielem mehr

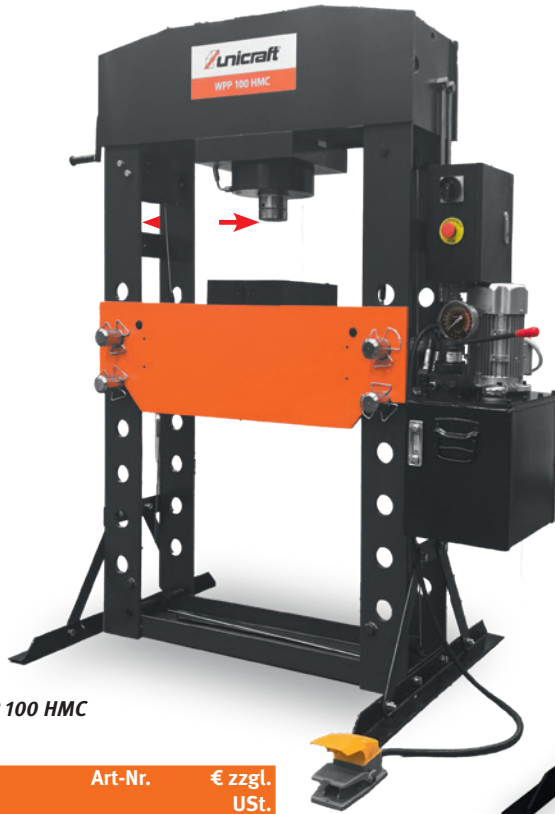

WPP 100 HMC

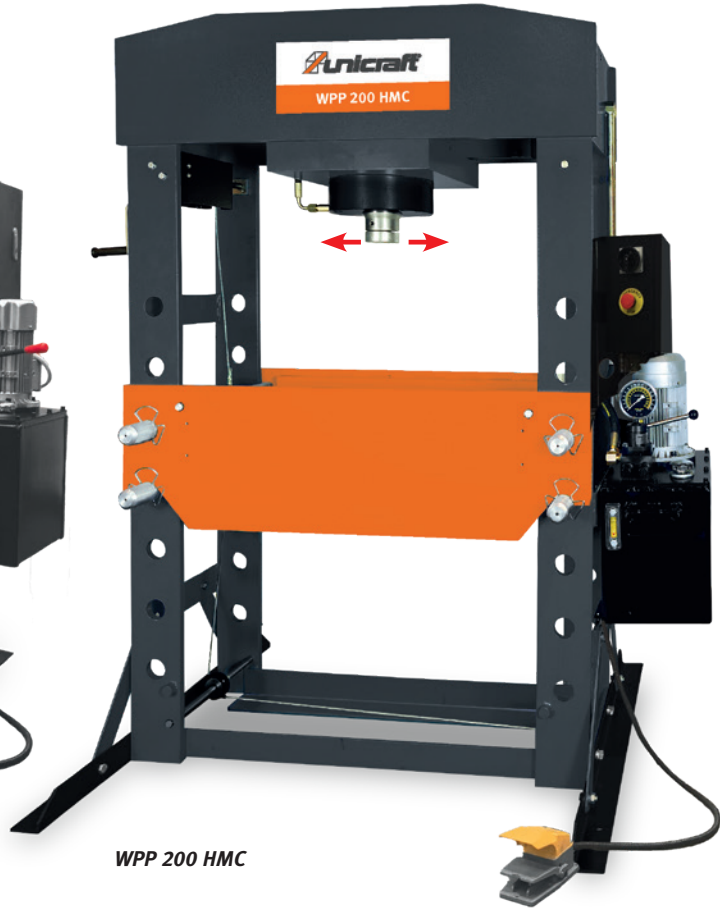

WPP 200 HMC

Zubehör	Art-Nr.	€ zzgl. USt.
Hydrauliköl HLP 46 Precis 20l	3880041	65,00
Prismenblock-Set WPP 150 HMC	6301155	549,00
<b>Neu</b> 6-teiliger Druckdornsatz mit Lochplatte bis max. 50 Tonnen	6300012	55,00
<b>Neu</b> 8-teiliger Druckdornsatz mit Lochplatte bis max. 50 Tonnen	6300013	70,00

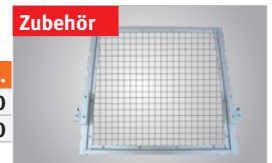

Griffschutz	Art.-Nr.	€ zzgl.USt.
zu WPP 100 HMC	6300007	85,90
zu WPP 150 HMC	6300008	85,90

**Lieferumfang WPP 50/75/100 HMC:**  
zweiteiliger Prismensatz zum Einlegen von Rundmaterial

**Lieferumfang:**  
Auslieferung ohne Hydrauliköl

WPP 50 HMC	WPP 75 HMC	WPP 100 HMC	WPP 150 HMC	WPP 200 HMC
statt € 3.790,00 zzgl. USt.	statt € 4.390,00 zzgl. USt.	statt € 6.190,00 zzgl. USt.	statt € 8.490,00 zzgl. USt.	statt € 11.990,00 zzgl. USt.
<b>3.399,-</b>	<b>3.999,-</b>	<b>5.499,-</b>	<b>7.599,-</b>	<b>10.799,-</b>
€ 4.044,81 inkl. USt. Art.-Nr. 6301051 **	€ 4.758,81 inkl. USt. Art.-Nr. 6301076 **	€ 6.543,81 inkl. USt. Art.-Nr. 6301100 **	€ 9.042,81 inkl. USt. Art.-Nr. 6301150 **	€ 12.850,81 inkl. USt. Art.-Nr. 6301200

Technische Daten		WPP 50 HMC	WPP 75 HMC	WPP 100 HMC	WPP 150 HMC	WPP 200 HMC
Presskraft	t	50	75	100	150	200
Kolbenhub	mm	200	250	300	350	350
Kolben Verfahrweg	mm	245	260	255	330	352
Pressgeschwindigkeit	mm/s	9	7	4,5	2,7	1,8
Leistung Antriebsmotor	kW	1,5	1,5	1,5	1,5	1,5
Elektrischer Anschluss ~50 Hz	V	400	400	400	400	380
Kolben Durchmesser	mm	75	93	96	115	140
Lichte Weite	mm	730	800	787	1000	1002
Lichte Höhe min.	mm	79	169	113	64	93
Lichte Höhe max.	mm	1059	884	813	889	918
Lochabstand für Tischhöhenverstellung	mm	140	102	140	165	165
Rahmen Tiefe	mm	207	217	268	360	366
Breite/Tiefe Standfüße	mm	800	800	990	995	995
Hydrauliköl Tankinhalt	l	26	27	28	30	34
Abmessungen (L x B x H) ca.	mm	1.030x800x1.835	1.146x800x1.925	1.199x990x1.865	1.452x995x2.089	1.462x995x2.109
Gewicht (Netto) ca.	kg	297	418	690	1.125	1.362
Transportzuschlag <sup>2)</sup>		TPZ 400 = 99,00 €	TPZ 600 = 139,00 €	TPZ 1000 = 189,00 €	TPZDF1 = 345,00 €	TPZDF1 = 345,00 €

\*\*\*) keine 3 Jahre Stürmer Garantie \*Produktfarben werden umgestellt

2) Erläuterung der Transportzuschläge und Transportverpackungspauschalen siehe Rückseite, Preis TVP/TPZ zzgl. USt.

## Serie PHW – Komfortabler, belastbarer und wendiger Handgabelhubwagen

- ▶ Heben, Senken und Neutralposition über Einhandhebel bedienbar
- ▶ Serienmäßig mit einem Fußablasshebel, der das flexible Absenken der geladenen Paletten mit dem Fuß ermöglicht
- ▶ Leichtgängige Hydraulikpumpe mit hartverchromtem Kolben und Überdruckventil
- ▶ Absenkgeschwindigkeit über feinfühliges Ablassventil stufenlos einstellbar
- ▶ Leichtes Verfahren auch von schweren Lasten
- ▶ Robuste Kugellager in allen Rädern und Rollen
- ▶ Stahlrahmen und Gabel in sehr stabiler und verwindungssteifer Schalenbauweise
- ▶ Geringe Wartungskosten
- ▶ Ein- und Auslaufrollen für die leichtere Aufnahme von Paletten (PHW 2507 / 2508 / 2508 DF)
- ▶ Ergonomisch geformte Deichsel (PHW 2508 mit Kunststoffmantel)

PRODUKTVIDEO

YouTube

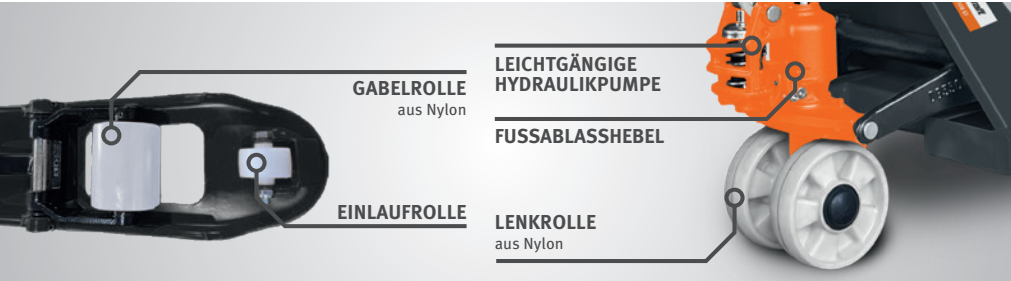

# PHW 2508 EF

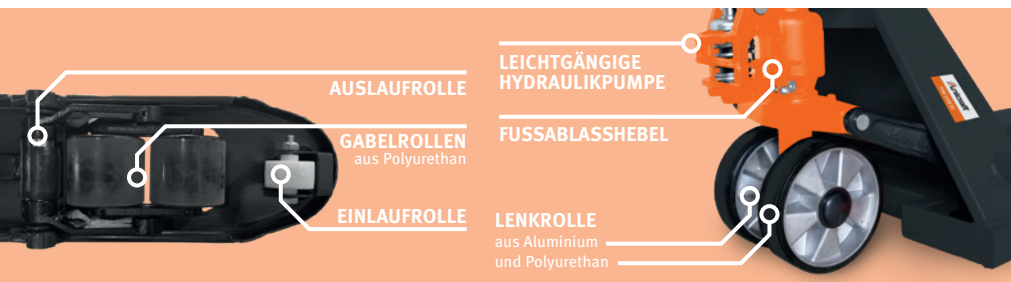

# PHW 2508 DF



# PHW 2507L PHW 2508

GABELLÄNGE

PHW 2507L	1.800 mm
PHW 2508	1.150 mm
PHW 2508 EF	1.150 mm
PHW 2508 DF	1.150 mm
PHW 2508 K	800 mm



<b>PHW 2508 EF</b> statt € 389,00 zzgl. USt. <b>279,-</b> € 332,01 inkl. USt. Art.-Nr. 6152525	<b>PHW 2508 DF</b> statt € 399,00 zzgl. USt. <b>309,-</b> € 367,71 inkl. USt. Art.-Nr. 6152520	<b>PHW 2508 K</b> statt € 415,00 zzgl. USt. <b>339,-</b> € 403,41 inkl. USt. Art.-Nr. 6152513	<b>PHW 2508</b> statt € 415,00 zzgl. USt. <b>339,-</b> € 403,41 inkl. USt. Art.-Nr. 6152512	<b>PHW 2507L</b> statt € 589,00 zzgl. USt. <b>479,-</b> € 570,01 inkl. USt. Art.-Nr. 6152511
--	--	---	---	--

Technische Daten		PHW 2508 EF	PHW 2508 DF	PHW 2508 K	PHW 2508	PHW 2507L
Gabellänge	mm	1.150	1.150	800	1.150	1.800
Tragkraft	t	2	2,5	2,5	2,5	2,5
Tragbreite	mm	550	550	540	540	540
Gabelbreite	mm	160	160	160	160	160
Hubbereich	mm	75 – 190	85 – 195	85 – 200	85 – 200	85 – 200
Lenkeinschlag	°	205	205	186	205	186
Wenderadius	mm	1.281	1.281	835	1.281	1.790
Lenkrollen (Ø x Breite)	mm	160 x 50	180 x 50	200 x 50	200 x 50	200 x 50
Gabelrollen (Ø x Breite)	mm	70 x 80	70 x 80	80 x 70	80 x 70	80 x 70
Abmessungen (L x B x H) ca.	mm	1.540 x 550 x 1.175	1.540 x 550 x 1.210	1.200 x 540 x 1.235	1.550 x 540 x 1.235	2.190 x 540 x 1.240
Gewicht ca.	kg	52	65	60	67	100
Transportverpackungspauschale <sup>1)</sup>		TVP 0 = 19,00 €	TVP 0 = 19,00 €	TVP 0 = 19,00 €	TVP 0 = 19,00 €	TVP 1 = 29,00 €

Die auf dieser Seite dargestellten Produkte sind von der „3 Jahre Stürmer Garantie“ ausgeschlossen. 1) Erläuterung der Transportzuschläge und Transportverpackungspauschalen siehe Rückseite, Preis TVP/TPZ zzgl. USt. Transportverpackungspauschale wird nur im Einzelsend erhoben. Bei einer Palettenabnahme von 6 Stk. oder einem mehrfachen Versand entfällt die Transportverpackungspauschale

## PHW 2500 W/WP – Palettenhubwagen mit 2,5 t Tragkraft und integrierter elektronischer Waage

- ▶ Alu-Lenkrollen mit Vollgummilaufflächen und PU-Tandemgabelrollen für leichtgängiges Rangieren
- ▶ Kombinierte Funktionalität eines Hubwagens und einer Waage spart wertvolle Zeit
- ▶ Einfache Aufnahme und Abgabe von Paletten dank integrierter Ein- und Auslaufrollen

### PHW 2500 WP

- ▶ Zusätzlich mit integriertem Drucker für die Gewichtsangabe in Papierform

PHW 2500 W  
statt € 949,00 zzgl. USt.

**859,-**

€ 1.022,21 inkl. USt.  
Art.-Nr. 6150280

PHW 2500 WP  
statt € 1.139,00 zzgl. USt.

**959,-**

€ 1.141,21 inkl. USt.  
Art.-Nr. 6150285

### Lieferumfang PHW 2500 WP:

Thermorolle 57 x 40 x 15 mm

Technische Daten		PHW 2500 W / WP
Anzeigeschritte/ Messintervall		0 – 2.500 kg / 0,5 kg
Messgenauigkeit		bei 2.500 kg = ± 2,5 kg
Tragkraft	t	2,5
Wenderadius	mm	1.362
Gabel Länge x Breite	mm	1.150 x 175
Hubbereich	mm	85 – 200
Lenkeinschlag	°	210
Abmessungen (L x B x H) ca.	mm	1.550 x 570 x 1.200
Gewicht ca.	kg	90
Transportzuschlag <sup>1)</sup>		TPZ 120 = 50,00 €



- › Leichtgängige Hydraulikpumpe mit Fußablasshebel



- › Intuitives Bedienfeld mit Funktionen wie Tara, Nullpunktbestimmung und Zählfunktion
- › Integrierter Drucker

## PHH 1001 / PHH 1003 E – Palettenhubwagen-Scherentische mit 1 t Tragkraft. Version "E" elektro-hydraulisch

- ▶ Absenkgeschwindigkeit über feinfühliges Ablassventil stufenlos einstellbar
- ▶ Mit Schnellhub: Max. Gabelhöhe von 800 mm mit nur 23 Deichselschlägen
- ▶ Lenkrollen aus Alu mit Vollgummilaufflächen, Gabelrollen aus Kunststoff, Präzisionskugellager

### PHH 1003 E

- ▶ Robuste elektro-hydraulische Hub- und Senkvorrichtung
- ▶ Exzentrisch angebrachte Stützen entlasten die Lenkrollen beim Heben
- ▶ Doppelt verwendbar: elektrisch oder manuell betrieben

### Info & Video



PHH 1001  
statt € 799,00 zzgl. USt.

**729,-**

€ 867,51 inkl. USt.  
Art.-Nr. 6150100

PHH 1003 E  
statt € 2.259,00 zzgl. USt.

**1.859,-**

€ 2.212,21 inkl. USt.  
Art.-Nr. 6150104



PHH 1001



PHH 1003 E



- › Beim Aufpumpen stützt sich der Hubwagen ab einer gewissen Höhe auf die serienmäßigen Stützfüße ab – so wird für einen sicheren Stand gesorgt und ungewolltes Wegrollen verhindert (Abb. zeigt PHH 1003 E)



- › Robuste elektro-hydraulische Hub- und Senkvorrichtung
- › Absenkgeschwindigkeit wird automatisch bei schweren Lasten reduziert
- › Mit LED-Anzeige des Ladestands der Batterie

Technische Daten		PHH 1001	PHH 1003 E
Tragkraft	t	1	1
Gesamtbreite	mm	540	540
Gabel (L x B) ca.	mm	1.150 x 160	1.170 x 160
Hubbereich	mm	85–800	85–800
Lenkeinschlag	°	210	160
Gewicht ca.	kg	122	152
Transportzuschlag <sup>1)</sup>		TPZ 120 = 50,00 €	TPZ 200 = 69,00 €

Die auf dieser Seite dargestellten Produkte sind von der „3 Jahre Stürmer Garantie“ ausgeschlossen.

<sup>1)</sup> Erläuterung der Transportzuschläge und Transportverpackungspauschalen siehe Rückseite, Preis TVP/TPZ zzgl. USt.

## Serie EHW – Elektrische Gabelhubwägen vollelektrische Ausführung mit Lithium-Ionen-Akku

- ▶ Sehr wendig und geringes Gesamtgewicht, geeignet auch für den Einsatz auf engem Raum
- ▶ Stufenlose, bequeme Steuerung der Fahrgeschwindigkeit über Wippentaster
- ▶ Ergonomischer Deichselkopf für hohen Bedienkomfort
- ▶ Leistungsstarker und wartungsfreier Lithium-Ionen-Akku
- ▶ Hohe Verfügbarkeit dank sehr kurzer Ladezeit

- ▶ von nur zweieinhalb bis drei Stunden
- ▶ Integriertes Akku-Management-System sorgt für Langzeiterhaltung und Sicherheit beim Ladevorgang (ausser EHW 15.2 E)
- ▶ Batterieentladeanzeige (LED) an der Deichsel bei EHW 15 / EHW 20 - LCD Anzeige
- ▶ CAN-Bus Schnittstelle und Curtis-Wartungssteuerung für einfache und schnelle Diagnose (externe Diagnose-Software nötig)

- ▶ Seitenstützrollen
- ▶ Leichtes, sicheres Rangieren in engen Kurven durch automatische Geschwindigkeitsreduzierung um 50% bei starkem Deichseleinschlag

› Leistungsstarker Lithium-Ionen Akku

› Ideal zur Be- und -Entladung von LKW und als Mitnahmeggerät

› Sehr wendig, kompakt und geringes Gewicht

› Low-Speed-Funktion für Rangieren mit senkrechter Deichsel



EHW 15.2 E – Abbildung mit Zubehör Seitenstützrollen



EHW 12 – Abbildung mit Zubehör Seitenstützrollen

### Lieferumfang:

Batterieladegerät  
EHW 12/15 E/15: Li-ion Batterie 24V/20Ah  
EHW 20: Li-ion Batterie 48V/20Ah

EHW 15.2 E	EHW 15 E	EHW 12	EHW 15	EHW 20
statt € 1.199,00 zzgl. USt.	statt € 1.639,00 zzgl. USt.	statt € 1.839,00 zzgl. USt.	statt € 2.099,00 zzgl. USt.	statt € 2.799,00 zzgl. USt.
<b>1.099,-</b>	<b>1.499,-</b>	<b>1.599,-</b>	<b>1.899,-</b>	<b>2.399,-</b>
€ 1.307,81 inkl. USt.	€ 1.783,81 inkl. USt.	€ 1.902,81 inkl. USt.	€ 2.259,81 inkl. USt.	€ 2.854,81 inkl. USt.
Art.-Nr. 6160107	Art.-Nr. 6160105	Art.-Nr. 6160112	Art.-Nr. 6160115	Art.-Nr. 6160120

Technische Daten		EHW 15.2 E	EHW 15 E	EHW 12	EHW 15	EHW 20
Tragkraft	t	1,5	1,5	1,2	1,5	2,0
Tragbreite	mm	540	540	540	540	540
Gabelbreite /-länge	mm	160 / 1.150	160 / 1.150	160 / 1.150	160 / 1.150	160 / 1.150
Hubbereich	mm	80 – 195	80 – 195	80 – 195	80 – 195	80 – 195
Wenderadius	mm	1.332	1.340	1.337	1.330	1.336
Hubgeschwindigkeit	m/s	0,016	0,015	0,03	0,02	0,02
Absenkgeschwindigkeit	m/s	0,05	0,05	0,07	0,05	0,05
Fahrgeschwindigkeit	km/h	4	4,9	4,6	4,6	4,8
Fahrmotor Leistung	kW	0,75	0,75	0,65	0,65	0,75
Hubmotor Leistung	kW	0,5	0,5	0,5	0,5	0,8
Batteriespannung	V	24	24	24	24	48
Chassishöhe	mm	646	646	628	628	628
Lenkrollen (Ø x Breite)	mm	210 x 75	210 x 75	210 x 70	210 x 70	210 x 70
Gabelrollen (Ø x Breite)	mm	80 x 60	80 x 70	80 x 93	80 x 93	80 x 93
Geräuschpegel	dB(A)	70	70	70	70	70
Batteriegewicht	kg	5,9	5,8	4,4	4,6	7,5
Abmessungen (L x B x H) ca.	mm	1.539 x 540 x 1.130	1.538 x 540 x 1.125	1.537 x 540 x 1.160	1.530 x 540 x 1.160	1.536 x 540 x 1.160
Gewicht ca.	kg	136	136	124	123	149
Ausstattung						
Seitenstützrollen		ja	ja	nein	ja	ja
Batterieentladeanzeige		LED	LED	LED	LCD	LCD
Batteriemanagementsystem		nein	ja	ja	ja	ja
Low-Speed-Funktion		ja	ja	ja	ja	ja
Entsperren		normaler Schüsselschalter	Elektronischer Schlüssel	Elektronischer Schlüssel	PIN-Code	PIN-Code, RFID Chip
Transportzuschlag <sup>1)</sup>		TPZ 120 = 50,00 €	TPZ 120 = 50,00 €	TPZ 120 = 50,00 €	TPZ 120 = 50,00 €	TPZ 200 = 69,00 €

Die auf dieser Seite dargestellten Produkte sind von der „3 Jahre Stürmer Garantie“ ausgeschlossen.

1) Erläuterung der Transportzuschläge und Transportverpackungspauschalen siehe Rückseite, Preis TVP/TPZ zzgl. USt.

Unverbindliche Aktionspreise  
Lieferbedingungen siehe Rückseite



EHW 15

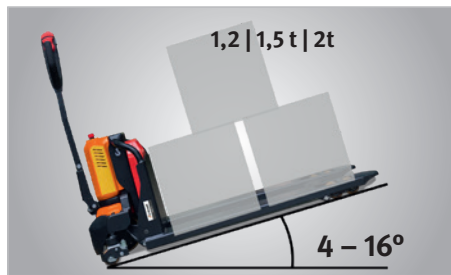

Modelle	EHW 15.2 E	EHW 15 E	EHW 12	EHW 15	EHW 20
Steigfähigkeit mit Last	6%	6%	4%	6%	7%
Steigfähigkeit ohne Last	16%	16%	16%	16%	16%

Zubehör	Art.-Nr.	€ zzgl. USt.
Ladegerät 24V/8A	6161240	92,90
Ladegerät 24V/12A	6161241	92,90
Li-ion-Batterie 24 V	Art.-Nr.	€ zzgl. USt.
20 Ah (EHW 15.2 E)	6161235	229,00
40 Ah (EHW 15.2 E)	6161236	365,00
60 Ah (EHW 15.2 E)	6161237	489,00
20 Ah (EHW 15E)	6161230	450,00
40 Ah (EHW 15E)	6161231	775,00
20 Ah (EHW 12/EHW 15)	6161242	450,00
36 Ah (EHW 12/EHW 15)	6161243	735,00
48V/20 Ah (EHW 20)	6161482	699,00
Zubehör EHW 12	Art.-Nr.	€ zzgl. USt.
Anbausatz gefederte Seitenstützrollen	6161000	105,90

> Hervorragende Fahr- und Kurvenstabilität  
**Lieferumfang:** 2 gefederte Seitenstützrollen und 2 Abdeckungen



## Smart & Professionell

Intelligente Funktionen wie automatische Geschwindigkeitsreduzierung in Kurven, PIN- oder RFID-Zugang, Fahrt mit aufrechter Deichsel, CAN-BUS-Technologie, LCD-Displays, Schnell- und Zwischenladefähigkeit sowie einfach wechselbare Batterien machen diese Lösung in Umfang und Professionalität einzigartig in ihrer Klasse.

## Effizient & Ergonomisch

Die EHW-Serie vereint Effizienz, Sicherheit und Komfort: Durch ihr ergonomisches Konzept reduziert sie Rückenbelastungen, minimiert Verletzungsrisiken und sorgt für spürbar komfortableres Arbeiten.



## GHHW 1000 – Gabelhochhubwagen mit 1 t Tragkraft

- ▶ Verwendbar zum Hochstapeln und Kurztransport
- ▶ Keine Funken durch statische Aufladung und keine elektromagnetischen Felder, somit auch geeignet für brennbare oder explosive Stoffe
- ▶ Kompakte Stahlprofilkonstruktion und verschleißarme, kugelgelagerte Rollen
- ▶ Keine Funken durch statische Aufladung und keine elektromagnetischen Felder
- ▶ Heben per Fuß- oder Handhebel
- ▶ Feste Gabelbreite von 550 mm
- ▶ Wendekreis 1.380 mm
- ▶ Benötigte Gangbreite 2.112 mm

### Info & Video



**GHHW 1000**  
statt € 1.199,00 zzgl. USt.  
**999,-**  
€ 1.188,81 inkl. USt.  
Art.-Nr. 6151016

Technische Daten		GHHW 1000
Tragkraft	t	1
Tragbreite	mm	550
Gabel (L x B)	mm	1.150 x 170
Hubbereich	mm	90–1.600
Abmessungen (L x B x H) ca.	mm	1.705 x 755 x 1.980
Gewicht ca.	kg	230
Transportzuschlag <sup>1)</sup>		TPZ 200 = 69,00 €



GHHW 1000

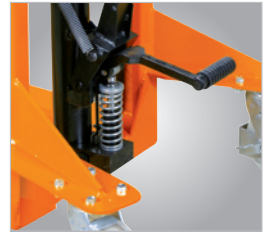

› Der Fußhebel ermöglicht kräftesparendes Heben



› Stabile Konstruktion mit großen Lenkrollen und doppelten Lastrollen aus Polyurethan  
› Keine Funken durch statische Aufladung und keine elektromagnetischen Felder, somit auch für brennbare oder explosive Stoffe geeignet

## GHHW 1025 – Gabelhochhubwagen besonders gut geeignet zum Be- und Entladen von Fahrzeugen

- ▶ Erleichtert das Hantieren und den Transport im Lager und in der Werkstatt
- ▶ Verwendbar zum Hochstapeln und Kurztransport
- ▶ Keine Funken durch statische Aufladung und keine elektromagnetischen Felder, somit auch geeignet für brennbare oder explosive Stoffe
- ▶ Robuste Stahlprofilkonstruktion mit hochwertigen Schweißnähten
- ▶ Feste Gabelbreite für stabiles Heben der Last
- ▶ Massiv gebaute Hebevorrichtung mit manuell zu betätigender Hydraulikpumpe
- ▶ Die Hebefunktion ist durch Fuß- und Handhebel besonders leicht und kraftsparend bedienbar
- ▶ Passt aufgrund seiner kompakten Bauweise gut durch alle Türöffnungen und vollbelegte Lagerhallen
- ▶ Ausgestattet mit verschleißarmen Laufrollen und drehbaren, kugelgelagerten Hinterrädern aus Nylon für leichtgängiges Fahrverhalten
- ▶ Ausgestattet mit langlebiger Feinmechanik

**GHHW 1025**  
statt € 1.349,- zzgl. USt.  
**1.349,-**  
€ 1.605,31 inkl. USt.  
Art.-Nr. 6151020

Technische Daten		GHHW 1025
Tragkraft	t	1
Tragbreite	mm	580
Gabel (L x B)	mm	170 x 1.150
Hubbereich	mm	90 – 2.500
Hubgeschwindigkeit	mm/s	20
Wenderadius	mm	1350
Lenkrollendurchmesser	mm	80
Lenkrollenbreite	mm	70
Lastrollendurchmesser	mm	147
Lastrollenbreite	mm	40
Abmessungen (L x B x H) ca.	mm	1.695 x 860 x 1.838 (max. 2.925)
Gewicht ca.	kg	292
Transportzuschlag <sup>1)</sup>		TPZ 300 = 79,00 €



**Ergonomischer Griff**  
› Der ergonomisch geformte Griff ist einhändig bedienbar  
› Optimaler Komfort durch Kunststoffbeschichtung



**Bedienung auch per Fuß**  
› Der Fußhebel ermöglicht kräftesparendes Heben

## Serie FHT – Fahrbare hydraulische Scherenhubtische mit bis zu 800 kg Tragkraft

- ▶ Robuste Stahlkonstruktion
- ▶ Für flexibles und bequemes Arbeiten
- ▶ Mit einfach bedienbarem Fußhebel, um den Tisch hydraulisch auf die gewünschte Höhe zu bringen
- ▶ Das Überlastungs-Sicherheitsventil schützt den Bediener und die Pumpe
- ▶ Separater Fußhebel für die Tischabsenkung
- ▶ Robuste Fußrollen mit Sicherheitsradschutz und -bremsen auf den beiden Lenkrollen für größere Sicherheit beim Be- und Entladen



FHT 150



FHT 500



FHT 800 DS



› Hydraulische Hub- und Senkvorrichtung



› Robuste Lenkrollen Ø 127 mm mit Sicherheitsradschutz und Bremsen

› Sonderkonstruktion für lange Werkstücke

**Neu**

FHT 150

statt € 295,00 zzgl. USt.

**269,-**

€ 320,11 inkl. USt.

Art.-Nr. 6150415

**Neu**

FHT 500

statt € 499,00 zzgl. USt.

**449,-**

€ 534,31 inkl. USt.

Art.-Nr. 6150500

FHT 800 DS

statt € 949,00 zzgl. USt.

**869,-**

€ 320,11 inkl. USt.

Art.-Nr. 6150805

Technische Daten		FHT 150	FHT 500	FHT 800 DS
Tragkraft	kg	150	500	800
Tischabmessung (L x B x H) ca.	mm	740 x 450 x 35	855 x 500 x 50	1.220 x 610 x 60
Gesamtlänge	mm	834	1.087	1.375
Hubbereich	mm	225 – 740	340 – 900	475 x 1.500
Griffhöhe	mm	935	805	962
Gewicht ca.	kg	44	87	172

## Elektrischer Scherenhubtisch FHT-B 1200 – zum Wechseln von E-Autobatterien, Getrieben und Motoren

- ▶ Sicheres und effizientes Wechseln von Getrieben, Motoren und Batterien bei Elektrofahrzeugen
- ▶ Dank einer Hubhöhe von 1.840 mm perfekt für Arbeiten in KFZ-Werkstätten
- ▶ Doppelter Hydraulikkolben sorgt für eine Tragkraft von bis zu 1.200 kg
- ▶ Längenverstellbarer und neigbarer Beladetisch über Stellschrauben
- ▶ Höhe elektrisch verfahrbar mit Hilfe von Bedienpanel
- ▶ Transport von überstehenden Bauteilen möglich dank wegklappbarem Handgriff
- ▶ Einstellbare isolierte Stellfüße an der Oberseite des Beladetisches für optimales Ausrichten der Batterie

FHT-B 1200

statt € 3.599,00 zzgl. USt.

**3.099,-**

€ 3.687,81 inkl. USt.

Art.-Nr. 6155000



› Stellfüße flexibel positionierbar durch Beladetisch mit M10 Lochraster

Modell		FHT-B 1200
Tragkraft	kg	1.200
Tischhöhe min.	mm	650
Tischhöhe max.	mm	1840
Hubdauer Tischhöhe min. zu max.	s	50 – 60
Leistung Antriebsmotor	kW	0,75
Anschlussspannung	V	230
Tischlänge /-breite	mm	1.290+110 / 770
Griffhöhe	mm	880
Abmessungen (L x B x H) ca.	mm	1.840 x 770 x 780
Gewicht ca.	kg	418
Transportzuschlag <sup>1)</sup>		TPZ 500 = 125,00 €

Zubehör	Art.-Nr.	€ zzgl. USt.
Stellfuß Standard mit Gummiauflage	6155001	36,50
Adaptersatz Vario	6155002	285,00
Stellfuß hohe Ausführung mit Gewinde	6155003	52,90
Stellfuß hohe Ausführung mit Gummiauflage	6155004	52,90

## SHT 1000/SHT 2000 – Hydraulischer Kompakt-Scherenhubtisch

- ▶ Für ergonomisches Arbeiten in optimaler Arbeitshöhe
- ▶ Mit geschlossener Plattform
- ▶ Separate Steuereinheit mit 3 Meter Kabel, Bedienknöpfen und Not-Aus-Schalter
- ▶ Stufenloses Heben und Senken
- ▶ Garantierte Standsicherheit
- ▶ Stabile, pulverbeschichtete Stahlkonstruktion
- ▶ Erfüllt die Sicherheitskriterien der EN 1570
- ▶ Umlaufende Sicherheitsleisten
- ▶ Hochdruckzylinder mit zweifacher Sicherheitsfunktion

<b>SHT 1000</b> statt € 1.549,00 zzgl. USt.	<b>SHT 2000</b> statt € 1.899,00 zzgl. USt.
<b>1.439,-</b>	<b>1.759,-</b>
€ 1.712,41 inkl. USt.	€ 2.093,21 inkl. USt.
Art.-Nr. 6154102	Art.-Nr. 6154202

Technische Daten		SHT 1000	SHT 2000
Tragkraft	t	1	2
Tischabmessung (L x B x H) ca.	mm	1.300 x 800	1.300 x 800
Hubdauer	s	25	40
Hubgeschwindigkeit beladen	mm/s	40	22
Leistung	kW	0,75	0,75
Hubbereich	mm	190 – 1.010	190 – 1.010
Gewicht ca.	kg	178	242
Transportzuschlag <sup>1)</sup>		TPZ 200 = 69,00 €	TPZ 300 = 79,00 €



SHT 1000

## SHT 1000 G / SHT 1001 U – Hubtische mit besonders geringer Bauhöhe Modell SHT 1001 U mit U-förmiger Plattform

- ▶ Für ergonomisches Arbeiten in optimaler Arbeitshöhe
- ▶ Mit geschlossener Plattform
- ▶ Separate Steuereinheit mit 3 Meter Kabel, Bedienknöpfen und Not-Aus-Schalter
- ▶ Stufenloses Heben und Senken
- ▶ Stabile Stahlkonstruktion für optimale Standsicherheit
- ▶ Erfüllt die Sicherheitskriterien der EN 1570
- ▶ Verchromte Kolbenstangen
- SHT 1001 G**
- ▶ Inklusive Auffahrrampe für bequemes Auffahren von Geräten mit Fahrwerk wie z.B. Rasenmäher, etc.

### SHT 1001 U

- ▶ U-förmige Plattform, dadurch besser durch Palettenhubwagen anfahrbar



SHT 1001 U

<b>SHT 1001 G</b> statt € 2.399,00 zzgl. USt.
<b>2.229,-</b>
€ 2.652,51 inkl. USt.
Art.-Nr. 6153102

<b>SHT 1001 U</b> statt € 2.459,00 zzgl. USt.
<b>2.289,-</b>
€ 2.723,91 inkl. USt.
Art.-Nr. 6153103

SHT 1001 G

Technische Daten		SHT 1001 G	SHT 1001 U
Tragkraft	t	1	1
Abmessungen Plattform außen	mm	1.450 x 1.140	1.450 x 1.140
Abmessungen Plattform innen	mm	-	1.050 x 585
Hubdauer	s	18	18
Hubgeschwindigkeit beladen	mm/s	42	42
Leistung 400 V / ~50 Hz	kW	0,75	0,75
Hubbereich	mm	85 – 860	85 – 860
Gewicht ca.	kg	312	231
Transportzuschlag <sup>1)</sup>		TPZ 300 = 79,00 €	TPZ 300 = 79,00 €

## Serie HS – Hebelstangen mit 1,5 t oder 5 t Tragkraft

- ▶ Massives Stahlgestänge für maximale Stabilität
- ▶ Leichtgängige Stahlrollen



HS 1,5

Technische Daten		HS 1,5	HS 5
Tragkraft	t	1,5	5
Hebellänge	mm	2.000	2.000
Anzahl der Rollen		2	2
Rollengröße	mm	70 x 54	70 x 54
Gewicht ca.	kg	16	32

<b>HS 1,5</b> statt € 109,00 zzgl. USt.
<b>105,-</b>
€ 124,95 inkl. USt.
Art.-Nr. 6196015

<b>HS 5</b> statt € 209,00 zzgl. USt.
<b>199,-</b>
€ 236,81 inkl. USt.
Art.-Nr. 6196050

## Serie HT – Arbeitstisch fahrbar, mit hydraulischer Höhenverstellung

- ▶ Robuste Stahlkonstruktion
- ▶ Ergonomisches und flexibles Arbeiten dank hydraulischer Höhenverstellung
- ▶ Beliebig konfigurierbar mit unterschiedlichen Arbeitsplatten daher multifunktional einsetzbar
- ▶ Leicht manövrierbar durch robuste Lenkrollen mit Sicherheitsradschutz und Feststellbremse
- ▶ Integrierte Griffe für das einfache Rangieren in der Werkstatt

### HT 601

- ▶ mit doppelten Hydraulikkolben und vergrößerter Tischfläche



HT 301 M  
Abb. ähnlich



HT 301 L  
Abb. ähnlich



HT 601  
Abb. ähnlich

### Zubehör

MDF-Lochrasterarbeitsplatte	Art.-Nr.	€ zzgl. USt.
-----------------------------	----------	--------------

#### für HT 301 M

1.100 x 640 x 18 mm Bohrung-Ø 20 mm	6140000	65,00
--	---------	-------

1.200 x 800 x 18 mm Bohrung-Ø 20 mm	6140001	95,00
--	---------	-------

#### für HT 301 L / HT 601

2.020 x 1.020 x 25 mm Bohrung-Ø 20 mm	6140011	245,00
--	---------	--------

1.500 x 800 x 25 mm Bohrung-Ø 20 mm	6140012	209,00
--	---------	--------



Schweißischplatte mit Seitenwange	Art.-Nr.	€ zzgl. USt.
-----------------------------------	----------	--------------

#### für HT 301 M

1.100 x 640 x 100 mm Bohrung-Ø 28 mm	6140003	619,00
---	---------	--------

#### für HT 301 L / HT 601

1.500 x 830 x 100 mm Bohrung-Ø 28 mm	6140013	739,00
---	---------	--------

1.500 x 830 x 125 mm Bohrung-Ø 28 mm	6140014	869,00
---	---------	--------

Schweißischplatte	Art.-Nr.	€ zzgl. USt.
-------------------	----------	--------------

#### für HT 301 M

1.200 x 750 x 12 mm Bohrung-Ø 28 mm	6140002	1.249,00
--	---------	----------

Rollenbahnaufsatz	Art.-Nr.	€ zzgl. USt.
-------------------	----------	--------------

#### für HT 301 M

1.200 x 560 mm	6140004	165,00
----------------	---------	--------



Plattenschwenkrahmen	Art.-Nr.	€ zzgl. USt.
----------------------	----------	--------------

#### für HT 301 L / HT 601

	6140010	899,00
--	---------	--------



PASSENDEN SPANNWERKZEUG  
FINDEN SIE IN UNSRER  
SCHWEISSKRAFT-AKTION

HT 301 M  
statt € 949,00 zzgl. USt.  
**899,-**  
€ 1.069,81 inkl. USt.  
Art.-Nr. 6130300 \*\*

HT 301 L  
statt € 1.699,00 zzgl. USt.  
**1.599,-**  
€ 1.902,81 inkl. USt.  
Art.-Nr. 6130305 \*\*

HT 601  
statt € 1.919,00 zzgl. USt.  
**1.799,-**  
€ 2.140,81 inkl. USt.  
Art.-Nr. 6130600 \*\*

Technische Daten		HT 301 M	HT 301 L	HT 601
Tragkraft	t	0,3	0,3	0,65
Tischhöhe min./max.	mm	490 / 1.100	430 / 1.085	455 / 1.210
Tisch (L x B)	mm	1.100 x 640	1.500 x 830	1.500 x 830
Hub je Pumpbewegung	mm	250	300	300
Abmessungen (L x B x H) ca.	mm	1.100 x 640 x 400	2.020 x 1.020 x 550	2.020 x 1.020 x 550
Gewicht ca.	kg	74	130	157
Transportzuschlag <sup>1)</sup>		TPZ 200 = 69,00 €		

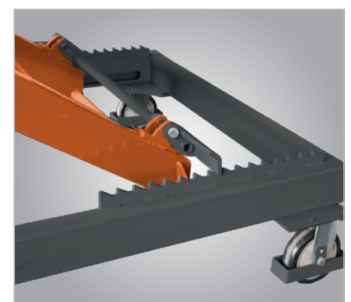

› Sicherheitsrastung schützt vor ungewolltem Ablassen

## HT 350 S/HT 350 M – fahrbare Arbeitsplatztische mit schneller und individueller Höhenverstellung

- ▶ Anpassung der Tischhöhe durch Hydraulikaggregat per Fußhebel
- ▶ Einfach zu rangieren durch vier Lenkrollen
- ▶ Zwei Rollen mit Feststellbremse
- ▶ Unterschiedliche Arbeitsplatten auf den Grundrahmen montierbar



HT 350 M



Höhenverstellbar

**ERGONOMIE**



› Die Bauweise der Scherenkonstruktion bietet maximale Stabilität.



› Die Verschraubung ist durchgehend verstärkt.



› Zwei Lenkrollen sind mit Feststellbremse ausgestattet



› Der Feststellhebel sichert mechanisch auf Normalhöhe

## HT 350 M PSR – fahrbarer Arbeitsplatztisch, höhenverstellbar, mit Plattenschwenkrahmen

- ▶ Müheloses Laden und Schwenken von Platten durch eine Person
- ▶ Anpassung der Tischhöhe durch Fußhydraulik
- ▶ Einfach zu rangieren durch vier Lenkrollen
- ▶ Schwenkrahmen mit Arretierung in vertikaler und horizontaler Position
- ▶ Zwei Rollen mit Feststellbremse



HT 350 M PSR

HT 300 S	HT 300 M	HT 300 M PSR
statt € 1.459,00 zzgl. USt.	statt € 1.959,00 zzgl. USt.	statt € 3.579,00 zzgl. USt.
<b>1.339,-</b>	<b>1.799,-</b>	<b>3.299,-</b>
€ 1.593,41 inkl. USt.	€ 2.140,81 inkl. USt.	€ 3.925,81 inkl. USt.
Art.-Nr. 6100350	Art.-Nr. 6100351	Art.-Nr. 6100352

Technische Daten		HT 350 S	HT 350 M	HT 350 M PSR
Tragkraft	t	0,35	0,35	0,35
Tragkraft max. Schwenkrahmen	t	-	-	0,12
Tischhöhe min.	mm	400	400	400
Tischhöhe max.	mm	1.010	1.010	1.010
Abmessungen (L x B x H) ca.	mm	970 x 590 x 400	1.200 x 740 x 400	1.200 x 740 x 400
Plattform (L x B)	mm	970 x 590	1.200 x 740	-
Rollendurchmesser	mm	125	125	125
Gewicht ca.	kg	60	80	80
Schwenkrahmen (L x B)	mm	-	-	1.500 x 1.800
Schwenkrahmen Gewicht ca.	kg	-	-	10
<b>Transportzuschlag<sup>1)</sup></b>		<b>TPZ 120 = 50,00 €</b>		

### Zubehör HT 350 S

Metallblechplatte	Art.-Nr.	€ zzgl. USt.
1000 x 600 mm; 3 mm dick	6110300	<b>162,90</b>



Arbeitsplatte Buche-Multiplex	Art.-Nr.	€ zzgl. USt.
1250 x 800 mm; 30 mm dick, mit 4 Steckbolzen	6110301	<b>215,00</b>



Lochrasterarbeitsplatte Buche-Multiplex	Art.-Nr.	€ zzgl. USt.
1250 x 800 mm; 30 mm dick, Lochraster 100 mm, Bohrungs-ø 22 mm	6110302	<b>259,00</b>

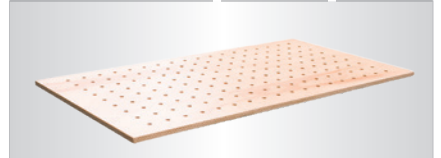

### Zubehör für HT 350 M

Lochrasterarbeitsplatte Buche-Multiplex	Art.-Nr.	€ zzgl. USt.
1600 x 790 mm; 30 mm dick, Lochraster 100 mm, Bohrungs-ø 22 mm	6110310	<b>295,00</b>

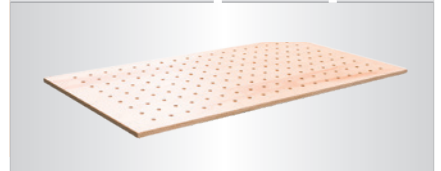

## HT 350 L/HT 350 L LAP – fahrbare Scherenhubtische, mit Doppel-Horizontalscheren und großzügigen Dimensionen. HT 350 L LAP mit Lochrasterplatte aus Buche-Multiplex

- ▶ Anpassung der Tischhöhe durch Fußhydraulik
- ▶ Einfach zu rangieren durch vier Lenkrollen
- ▶ Zwei Rollen mit Feststellbremse
- ▶ Unterschiedliche Arbeitsplatten auf den Grundrahmen montierbar

- HT 350 L LAP**
- ▶ Stabile Konstruktion aus hochwertigen Stahlprofilen
  - ▶ Inklusive hochwertiger Lochrasterplatte



HT 350 L



HT 350 L LAP

### Zubehör passend für Lochrasterplatte

Klemmzwinge	
Art.-Nr.	€ zzgl. USt.
6111000	75,50



### Schnellspanner mit Winkelgetriebe

Art.-Nr.	€ zzgl. USt.
6111001	440,00

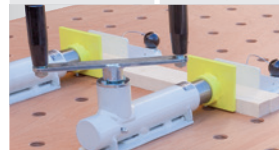

### Einzelwiderlager

Art.-Nr.	€ zzgl. USt.
6111002	72,50



### 1 Auflegeschiene mit Antirutsch-Auflage

Art.-Nr.	€ zzgl. USt.
6111003	119,90

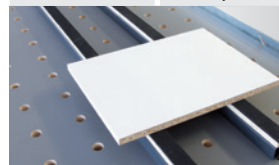

› Abbildung zeigt 2 Auflegeschiene

## HT 600/HT 600 LAP – fahrbare, höhenverstellbare Arbeitstische mit Einzelscherenmechanik. HT 600 LAP mit Lochrasterplatte aus Buche-Multiplex

- ▶ Stabile Konstruktion aus hochwertigen Stahlprofilen
- ▶ Anpassung der Tischhöhe durch Fußhydraulik
- ▶ Einfach zu rangieren durch vier Lenkrollen
- ▶ Zwei Rollen mit Feststellbremse
- ▶ Erfüllt die Sicherheitskriterien der EN 1570-1

- HT 600**
- ▶ unterschiedliche Arbeitsplatten auf den Grundrahmen montierbar
- HT 600 LAP**
- ▶ Inklusive hochwertiger Lochrasterplatte



HT 600



HT 600 LAP



› Sorgfältige Höhenverstellung auch im Umgang mit empfindlichen Objekten



› Konstruktion aus hochwertigen Stahlprofilen sorgt für hohe Stabilität

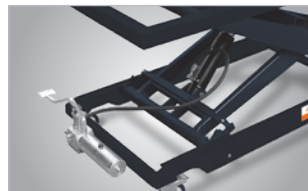

› Der Feststellhebel sichert mechanisch auf Normalhöhe



› Breite Lagerung der Gelenkbolzen für besonders hohe Stabilität

**Lieferumfang HT 350 L LAP / Lieferumfang HT 600 LAP:**  
Lochrasterplatte Buche-Multiplex 2000 x 1000 x 30 mm, Lochraster 100 mm, Bohrungs-Ø 22 mm

**HT 300 L**  
statt € 2.345,00 zzgl. USt.  
**2.169,-**  
€ 2.581,11 inkl. USt.  
Art.-Nr. 6100355 \*\*

**HT 300 L LAP**  
statt € 2.790,00 zzgl. USt.  
**2.579,-**  
€ 3.069,01 inkl. USt.  
Art.-Nr. 6100356 \*\*

**HT 600**  
statt € 3.215,00 zzgl. USt.  
**2.989,-**  
€ 3.556,91 inkl. USt.  
Art.-Nr. 6100600 \*\*

**HT 600 LAP**  
statt € 3.635,00 zzgl. USt.  
**3.359,-**  
€ 3.997,21 inkl. USt.  
Art.-Nr. 6100605 \*\*

Technische Daten		HT 300 L	HT 300 L LAP	HT 600	HT 600 LAP
Tragkraft	t	0,35	0,35	0,6	0,6
Tischhöhe min./max.	mm	400 / 1.010	430 / 1.040	400 / 1.010	430 / 1.040
Plattform (L x B)	mm	1.900 x 740	2.000 x 1.000	1.900 x 740	2.000 x 1.000
Rollendurchmesser	mm	125	125	125	125
Abmessungen (L x B x H) ca.	mm	1.900 x 740 x 400	2.000 x 1.000 x 430	1.900 x 740 x 400	2.000 x 1.000 x 430
Gewicht ca.	kg	140	188	190	238
Transportzuschlag <sup>1)</sup>			TPZ 200 = 69,00 €		TPZ 300 = 79,00 €

\*\* Die auf dieser Seite dargestellten Produkte sind von der „3 Jahre Stürmer Garantie“ ausgeschlossen.  
1) Erläuterung der Transportzuschläge und Transportverpackungspauschalen siehe Rückseite, Preis TVP/TPZ zzgl. USt.

## AMT 500 – Arbeits- und Montagetisch

- ▶ Stufenlos höhenverstellbarer Montagetisch
- ▶ Höhenverstellung mithilfe der Fußhydraulik
- ▶ Robuster Helfer in jeder Werkstatt und Arbeitsumgebung
- ▶ Das **patentierte System** der Höhenverstellung sorgt für eine gleichmäßige und stufenlose Höhenverstellung. Auch bei einer ungleichen Lastenverteilung oder exzentrischen Beladung
- ▶ Kein Verklemmen, kein Ruckeln
- ▶ Reagiert schnell und in wohl dosierter Geschwindigkeit
- ▶ Lichte Weite von 1105 mm zwischen den Hubsäulen
- ▶ Vier Lenkrollen, davon zwei mit Bremse

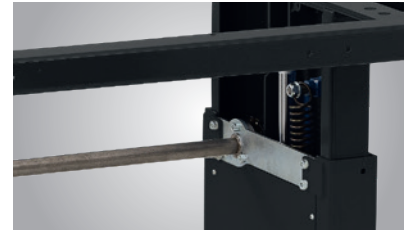

› Hebeaggregate sind vor Schmutz und Beschädigung geschützt

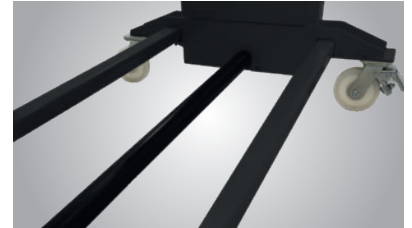

› Untere Synchronwelle kann optional unter einem Einlegeboden verschwinden



› Vier Lenkrollen mit zwei Bremsen sorgen für Flexibilität und Standsicherheit



Stufenlos und unter Last höhenverstellbar Mithilfe der Fußhydraulik

1.105 mm

AMT 500



Patentiert

AMT 500 (ohne Arbeitsplatte)  
statt € 2.399,00 zzgl. USt.

**2.199,-**

€ 2.616,81 inkl. USt.  
Art.-Nr. 6101500 \*\*

Optionaler Stahlblech-Einlegeboden bietet Platz für Werkzeuge, Zubehör, Unterschrank, etc. (Art.-Nr. 6110500)



inkl. Arbeitsplatte Buche-Multiplex

AMT 500 B  
statt € 2.649,00 zzgl. USt.

**2.449,-**

€ 2.914,31 inkl. USt.  
Art.-Nr. 6101501 \*\*



inkl. Lochrasterplatte Buche-Multiplex

AMT 500 BL  
statt € 2.699,00 zzgl. USt.

**2.499,-**

€ 2.973,81 inkl. USt.  
Art.-Nr. 6101502 \*\*



inkl. Stahl-Lochrasterplatte

AMT 500 SL  
statt € 5.759,00 zzgl. USt.

**5.299,-**

€ 6.305,81 inkl. USt.  
Art.-Nr. 6101505 \*\*

### Stahl-Lochrasterplatte

Materialdicke	ca. 11,5 – 13 mm
Bohrungen	mit Radius 2 mm
Ecken und Kanten	mit Radius 3/6 mm
Raster	50x50 mm
Seitenwange	50 mm hoch
Bohrungsabstand	
Seitenwange	50 mm

Technische Daten		AMT 500	AMT 500 B	AMT 500 BL	AMT 500 SL
Tragkraft	kg	500	500	500	500
Auflageplatte		–	Arbeitsplatte Buche-Multiplex	Lochrasterplatte Buche-Multiplex	Stahl-Lochrasterplatte
Plattformgröße	mm	1.460 x 740	–	–	–
Plattengröße	mm	–	1.600 x 790 x 30	1.600 x 790 x 30	1.600 x 790 x 50
Gesamthöhe max.	mm	970	1.000	1.000	1.000
Nutzhub	mm	300	300	300	300
Hebeaggregat		1 x links	1 x links	1 x links	1 x links
Lenkrollen-ø	mm	125	125	125	125
Abmessungen (L x B x H) ca.	mm	1.460 x 740 x 670	1.460 x 740 x 700	1.460 x 740 x 700	1.460 x 740 x 720
Gewicht ca.	kg	120	140	140	290
Transportzuschlag <sup>1)</sup>		<b>TVP 4 = 79,00</b>	<b>TVP 4 = 79,00</b>	<b>TVP 4 = 79,00</b>	<b>TVP 4 = 79,00</b>

\*\*\*) keine 3 Jahre Stürmer Garantie

Die auf dieser Seite dargestellten Produkte sind von der „3 Jahre Stürmer Garantie“ ausgeschlossen.

1) Erläuterung der Transportzuschläge und Transportverpackungspauschalen siehe Rückseite, Preis TVP/TPZ zzgl. USt.

Unverbindliche Aktionspreise  
Lieferbedingungen siehe Rückseite

## Arbeits- und Montagetisch AMT 505 – Stufenlos höhenverstellbarer Montagetisch

- ▶ Höhenverstellung mithilfe der Fußhydraulik
- ▶ Robuster Helfer in jeder Werkstatt und Arbeitsumgebung
- ▶ Das patentierte System der Höhenverstellung sorgt für eine gleichmäßige und stufenlose Höhenverstellung. Auch bei einer ungleichen Lastenverteilung oder exzentrischen Beladung
- ▶ Mehr Stauraum dank der unter dem Ablageboden montierten Synchronwelle, z.B. für den als Zubehör erhältlichen Schubladenschrank
- ▶ Kein Verklemmen oder Ruckeln dank der Synchronführung
- ▶ Reagiert schnell und in wohl dosierter Geschwindigkeit
- ▶ Massive höhenverstellbare Standfüße für einen sicheren Halt
- ▶ Mit vielfältigem Zubehör konfigurierbar

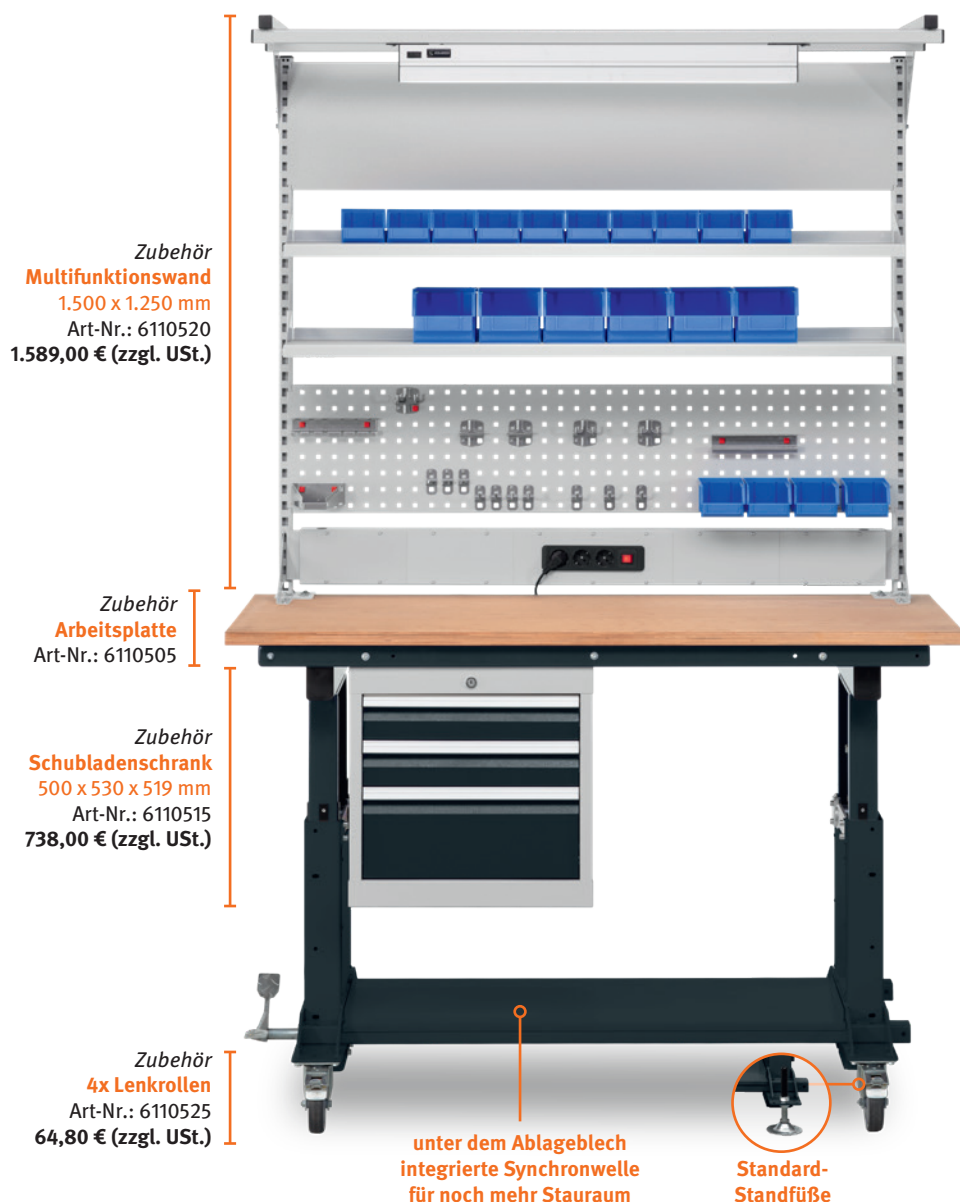

AMT 505  
statt € 2.789,00 zzgl. USt.  
**2.699,-**  
€ 3.211,81 inkl. USt.  
Art.-Nr. 6102500

Technische Daten		AMT 505
Tragkraft	kg	500
Tischhöhe min. – max.	mm	670 – 970
Plattform Außenlänge / -breite	mm	1.460 / 740
Abmessungen (LxBxH)	mm	1.460 x 740 x 670
Gewicht ca.	kg	130
Transportzuschlag <sup>1)</sup>		TVP 4 = 79,00

Zubehör AMT 505		
Arbeitsplatte	Art-Nr.	€ zzgl. USt.
1.600 x 790 x 30 mm	6110505	242,00
Lochrasterplatte	Art-Nr.	€ zzgl. USt.
1.600 x 790 x 30 mm	6110506	286,00
Werkbankplatte	Art-Nr.	€ zzgl. USt.
1.600 x 800 x 50 mm	6110508	379,00
Stahl-Locherrasterplatte 16er System	Art-Nr.	€ zzgl. USt.
1.500 x 1.000 x 50	6110509	2.545,00
Arbeitsplatte	Art-Nr.	€ zzgl. USt.
1.600 x 790 x 30	6110507	365,00

# INDUKTION

## Sicheres und effizientes Erwärmen

	<b>Service &amp; Wartung</b>		<b>Schweißmarkt und Richten</b>		<b>Löten</b>
230 V	<b>IHG 1200</b> 	230 V	<b>IHG 3700</b> 	230 V	<b>ILG 3700</b> 
	<b>IHG 1500</b> 		<b>IHG 10000</b> 		
	<b>IHG 3701</b> 	400 V	<b>IHG 19000</b> 	<b>mobiles Lötgerät</b> <b>breites Zubehörsortiment</b> <b>schneller Wechsel von Induktoren</b>	
<b>IHG 11001</b> 	<b>optimiert für das Richten</b> <b>leichter, ergonomischer Griff</b> <b>hohe Belastungsfaktoren</b> <b>hohe Leistung</b> <b>Spezielle Funktionen zum Richten</b>				
<b>wirtschaftliche Lösung</b> <b>sehr gutes Preis-Leistungs-Verhältnis</b>					



## IHG 1200 – Tragbares Induktionsheizgerät für Autoreparaturen und Wartung

**Neu**

- ▶ Einfach zu bedienendes Gerät, speziell für die Autoreparatur und die Wartung entwickelt
- ▶ Ersetzt die herkömmliche Erwärmung mit offener Flamme und ermöglicht eine schnelle, präzise und sichere Erwärmung von Metallteilen wie Schrauben, Lagern, Auspuffrohren oder Karosserieteilen
- ▶ Lösen von verrosteten Schrauben und Muttern, geleiteten und verkitteten Verbindungen
- ▶ Erhöht die Arbeitseffizienz erheblich, minimiert das Risiko einer Beschädigung umliegender Kunststoff-, Lack- oder Polster Teile
- ▶ Geringes Gewicht und kompakte Abmessungen
- ▶ Luftgekühlte Induktoren, minimale Wartung und günstige Ersatzteile

- ▶ Schutz vor Überhitzung, Überlastung und Kurzschluss
- ▶ Beleuchteter Applikator für Arbeiten bei schlechten Lichtverhältnissen
- ▶ Ergonomische Griffform und geringes Gewicht für bequemes Arbeiten



IHG 1200  
statt € 539,00 zzgl. USt.

**469,-**

€ 558,11 inkl. USt.

Art.-Nr. 6400013

Technische Daten		IHG 1200
Ausgangsfrequenz	kHz	20 – 60
Schutzart		IP 20
Muttergröße		M6 – M 22
Aufnahmeleistung	kW	1,2
Elektrischer Anschluss ~50 Hz	V	230
Anschlusskabelänge	m	3
Abmessungen (LxBxH) ca.	mm	340 x 60 x 80
Gewicht ca.	kg	2

### Lieferumfang

Kunststoffkoffer  
Frontspule Ø 19 mm  
Frontspule Ø 26 mm  
Heizspule flexibel  
Flache Spiral-Spule

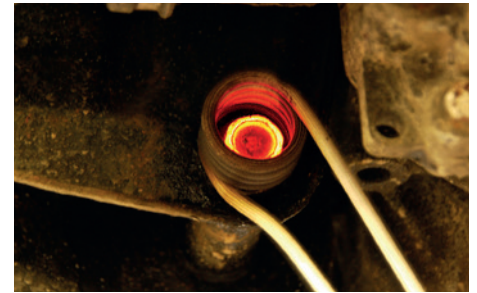

## IHG 1500 – Induktionsheizgerät. Äußerst vielseitig einsetzbar im Karosserie- und Nutzfahrzeugbereich

- ▶ Durch seine äußerst kleine Bauform und sein geringes Gewicht kann das IHG 1500 fast überall und an jeden Ort per Trage- bzw. Schultergurt mitgenommen und eingesetzt werden
- ▶ Handgriff für höchste ergonomische Ansprüche und hervorragenden Bedienkomfort
- ▶ Ergonomischer Handgriff für eine komfortable Handhabung
- ▶ Entfernung von kleineren Verkleidungen, Aufklebern, Folien und Ähnlichem z.B. bei Karosserie und Nutzfahrzeugteilen

### Lieferumfang

Spulenhalter  
Frontspule M 8  
Frontspule M12  
Wickelschnur  
Flache Spiral-Spule  
Tragegurt  
Kunststoffkoffer



IHG 1500

statt € 669,00 zzgl. USt.

**569,-**

€ 677,11 inkl. USt.

Art.-Nr. 6400015

Technische Daten		IHG 1500
Schutzart		IP 21 S
Muttergröße		M 6 – M 22
Kabelänge	mm	700
Aufnahmeleistung	kW	1,5
Elektrischer Anschluss	V/Hz	230 / ~50
Ausgangsfrequenz	kHz	25 – 45
Abmessungen (L x B x H) ca.	mm	200 x 75 x 140
Gewicht ca.	kg	4,5

### Steuerungskonzept

- ▶ Gezielte und genau dosierte Wärmeeinwirkung innerhalb von Sekunden aufgrund modernster Mikroprozessor-Technologie
- ▶ Erhitzung der Teile auf über 800 °C
- ▶ Einfach und schnell zu bedienen
- ▶ Hoher Wirkungsgrad
- ▶ Vermeidung von Überhitzung durch zwei Lüfter
- ▶ Hohe Betriebssicherheit durch Selbstüberwachung mit optischer Statusmeldung

**NUR 4,5 KG**

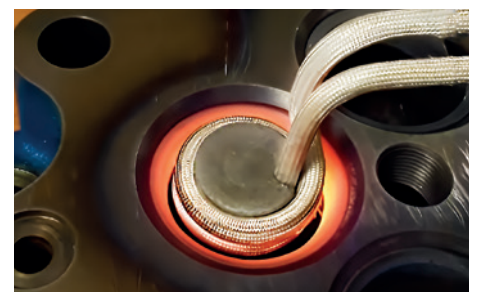

## IHG 3700 / IHG 3701 – Tragbares Induktionsheizgerät für Autoreparaturen, Wartung

- ▶ Lmoderne, flüssigkeitsgekühlte Geräte, die vor allem für das Richten nach dem Schweißen entwickelt wurden
- ▶ leichtes Handstück für komfortables arbeiten bei längerem Gebrauch
- ▶ Extrem hoher Belastungsfaktor für lange Richtarbeiten
- ▶ gezieltes, sicheres und schnelles Erwärmen von verformten Bereichen ohne Einsatz von offener Flamme oder mechanischer Gewalt
- ▶ stufenlose Leistungsregelung
- ▶ Ausrichten von geschweißten Rahmen und Strukturteilen
- ▶ Beseitigung von Verformungen an Abdeckungen, Paneelen und Platten

- ▶ Korrektur von gebogenen Profilen nach dem Schweißen
- ▶ Präzise Ausrichtung von Montageteilen
- ▶ Ideal für Schweißwerkstätten und Metallverarbeitende Betriebe

- ▶ Einfache Handhabung mit hoher Wiederholgenauigkeit
- ▶ Schnelles Lösen von Schrauben und Muttern
- ▶ Erwärmen von Teilen zum Pressen, Biegen oder Kleben

### Lieferumfang

Fokusspule seitlich



**Neu**

IHG 3700

statt € 3.339,00 zzgl. USt.

**2.799,-**

€ 3.330,81 inkl. USt.

Art.-Nr. 6400035

IHG 3701

statt € 2.955,00 zzgl. USt.

**2.659,-**

€ 3.164,21 inkl. USt.

Art.-Nr. 6400036

IHG 3700

IHG 3701

Technische Daten		IHG 3700	IHG 3701
Ausgangsfrequenz	kHz	18 – 60	18 – 60
Schutzart		IP 22	IP 22
Muttergröße		–	M 27
Aufnahmeleistung	kW	3,7	3,7
Elektrischer Anschluss ~50 Hz	V	230	230
Anschlusskabellänge	m	3	3
Abmessungen (LxBxH) ca.	mm	440 x 240 x 200	240 x 440 x 200
Gewicht ca.	kg	13,5	11,5

Info & Video



## IHG 11001 – Fahrbares Induktionsheizgerät für anspruchsvolle Reparaturanwendungen in Werkstätten, Garagen und der Industrie

**Neu**

- ▶ Leistungsstarkes mobiles Induktionsheizgerät für anspruchsvolle Reparaturanwendungen in Werkstätten, Garagen und der Industrie
- ▶ Geeignet zum Richten von Fahrgestellen schwerer Fahrzeuge, Anhängern und anderen Geräten, Richten von Wellen, Vorwärmen von Achsen, Bolzen, Armen
- ▶ Zum Ausbau von Lagern, Buchsen und gepressten Teilen
- ▶ Flüssigkeitsgekühlte Induktoren für langanhaltende und stabile Leistung
- ▶ Schnelles Erhitzen von Schrauben, Muttern und anderen Metallverbindungen, ohne dass umliegende Teile demontiert werden müssen
- ▶ Kontinuierliche Leistungsregelung (20–100 %) und Timer-Einstellung möglich
- ▶ Mobil dank montierter Rollen mit Feststellbremse
- ▶ Display mit Parameterübersicht LED-Beleuchtung und USB Schnittstelle für Updates
- ▶ Schneller Wechsel des Induktors möglich

### Lieferumfang

Fokusspule rund

IHG 11001

statt € 5.935,00 zzgl. USt.

**5.299,-**

€ 6.305,81 inkl. USt.

Art.-Nr. 6420110

Technische Daten		IHG 11001
Ausgangsfrequenz	kHz	18 – 35
Schutzart		IP 21
Muttergröße		> M45
Aufnahmeleistung	kW	11
Elektrischer Anschluss ~50 Hz	V	400
Anschlusskabellänge	m	4
Abmessungen (LxBxH) ca.	mm	540 x 815 x 710
Gewicht ca.	kg	58



## Serie IHG – Leistungsstarke, mobile Induktionsheizgeräte mit Fahrwerk

- ▶ moderne, flüssigkeitsgekühlte Geräte, die vor allem für das Richten nach dem Schweißen entwickelt wurden
- ▶ leichtes Handstück für komfortables arbeiten bei längerem Gebrauch
- ▶ ausgestattet mit Hochleistungskühlsystem welches den Dauerbetrieb des Geräts ermöglicht
- ▶ Flüssigkeitsgekühlte Induktoren für eine langanhaltende und stabile Leistung
- ▶ Extrem hoher Belastungsfaktor für lange Richtarbeiten
- ▶ gezieltes, sicheres und schnelles Erwärmen von verformten Bereichen ohne Einsatz von offener Flamme oder mechanischer Gewalt
- ▶ stufenlose Leistungsregelung

- ▶ Ausrichten von geschweißten Rahmen und Strukturteilen
- ▶ Beseitigung von Verformungen an Abdeckungen, Paneelen und Platten
- ▶ Korrektur von gebogenen Profilen nach dem Schweißen
- ▶ Präzise Ausrichtung von Montageteilen
- ▶ Ideal für Schweißwerkstätten und Metallverarbeitende Betriebe



IHG 10000

IHG 19000

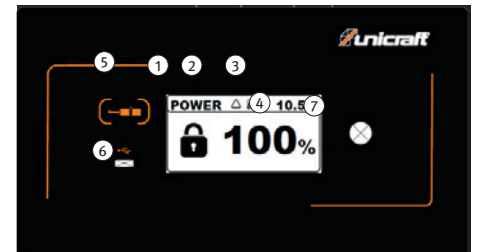

- 1) Der Parameter-/ Bildschirmname
- 2) Timeranzeige
- 3) Timerwert
- 4) Parameter
- 5) Taste zur Aktivierung der Heizfunktion/ für Induktor Wechsel
- 6) USB-Anschluss
- 7) Encoder

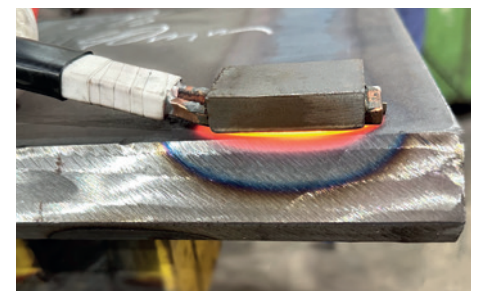

### Lieferumfang IHG 10000:

Handgriff für Spule mit 4m Kabel  
Fokussierungsspule rund 32 mm  
Kühlkreisfüllung 10 l

### Lieferumfang IHG 19000:

Fokussierungsspule Rechteck

**IHG 10000**  
statt € 6.999,00 zzgl. USt.  
**6.199,-**

€ 7.376,81 inkl. USt.  
Art.-Nr. 6420100

**IHG 19000**  
statt € 9.599,00 zzgl. USt.  
**8.999,-**

€ 10.708,81 inkl. USt.  
Art.-Nr. 6420150

Technische Daten		IHG 10000	IHG 19000
Ausgangsfrequenz	kHz	18 – 35	18 – 35
Schutzart		IP 21	IP 21
Kühlflüssigkeitsvolumen	l	10	15
Aufnahmeleistung	kW	10	19
Elektrischer Anschluss	V/Hz	400 / ~50	400 / ~50
Abmessungen (L x B x H) ca.	mm	400 x 760 x 700	850 x 540 x 960
Gewicht ca.	kg	58	96

## Induktionslötgerät ILG 3700 – Mobiles, schnelles und sicheres Löten

- ▶ Tragbares Induktionslötgerät für Hart- und Weichlöten
- ▶ Perfekt geeignet für den Heizungs- und Rohrleitungsbau
- ▶ Dank seines 230-V-Netzanschlusses und seiner kompakten Abmessungen ist es sowohl für den Einsatz in der Produktion als auch für den mobilen Einsatz beim Kunden geeignet.
- ▶ Die präzise Einstellung aller Parameter gewährleistet eine hohe Reproduzierbarkeit des Lötprozesses und ermöglicht auch den Einsatz in Produktionsbetrieben
- ▶ Modernes Verfahren zum Verbinden von Metallwerkstoffen durch gezieltes Erhitzen
- ▶ Schnelle und kontaktlose Energieübertragung, die ideale Lösung für industrielle Anwendungen und anspruchsvolle Werkstattarbeiten
- ▶ Optimiert für die Erwärmung von Kupfer, Messing und Aluminium
- ▶ Gleichmäßige Erwärmung ohne die umliegenden Teile zu überhitzen
- ▶ Lokale Wirkung, die Erwärmung konzentriert sich nur auf den Verbindungsbereich, ohne umliegende Materialien oder empfindliche Bauteile zu beeinträchtigen
- ▶ Eine präzise Temperaturregelung minimiert das Auftreten von Fehlern (Überhitzung, schlechte Benetzung) und gewährleistet starke und zuverlässige Lötverbindungen

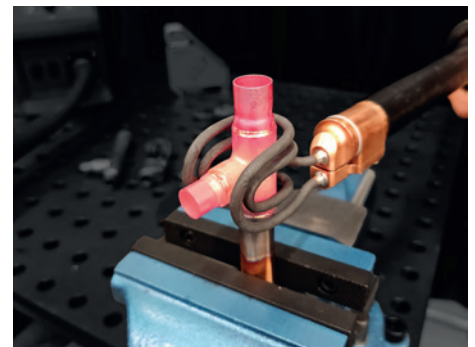

▶ Eine präzise Temperaturregelung minimiert das Auftreten von Fehlern (Überhitzung, schlechte Benetzung) und gewährleistet starke und zuverlässige Lötverbindungen

- 4-Takt Funktion
- Stufenlose Leistungsregelung
- Timer

**ILG 3700**  
 statt € 5.729,00 zzgl. USt.  
**5.099,-**  
 € 6.067,81 inkl. USt.  
 Art.-Nr. 6401037



Technische Daten		ILG 3700
Ausgangsfrequenz	kHz	60 – 150
Schutzart		IP 20
Materialstärke max.	mm	28
Absicherung	A	16
Aufnahmeleistung	kW	3,7
Elektrischer Anschluss	V/Hz	230/50
Induktionsbrenner Kabellänge	m	2,5
Anschlusskabellänge	m	3
Abmessungen (LxBxH)	mm	395 x 500 x 220
Gewicht ca.	kg	24,3

### Zubehör Induktionsheizern

Frontspulen	Seitenspulen	Ringspulen mit 1 und 2 Windungen	U-Profilspule	U-Profilspule	Fokussierspule Rechteck	Fokusspulen schräg / seitlich / gerade	Fokusspulen schräg / seitlich / gerade	Fokusspulen schräg / seitlich / gerade	Fokus-Spule (0-20 mm)	Flache Spiral-Spule	Wickschnur flexible Heizspule	Heizspule benutzerdefiniert formbar
Fokusspule „Car Nut“	Adapter für wassergekühlte Spulen	Griffverlängerung	Fußpedal	Fahrwagen	Kühlflüssigkeit 3l / 10l							

Zubehör	Art.-Nr.	€ zzgl. USt.	IHG 1200	IHG 1500	IHG 3701	IHG 11001	IHG 3700	IHG 10000	IHG 19000	ILG 3700
<b>1 Frontspulen</b>										
Ø 15 mm / M6	6411015	28,90	●	●						
Ø 19 mm / M8	6411019	28,90	●	●						
Ø 20 mm / M8	6411020	28,90	●	●						
Ø 23 mm / M10	6411023	28,90	●	●						
Ø 26 mm / M12	6411026	31,50	●	●						
Ø 32 mm / M16	6411032	31,50	●	●						
Ø 38 mm / M20	6411038	31,50	●	●						
Ø 45 mm / M22	6411045	33,90	●	●						
Set IHG 1200	6411046	275,00	●							
Set IHG 1500	6411047	449,00		●						
<b>2 Seitenspulen</b>										
Ø 15 mm / M6	6411115	28,90	●	●						
Ø 19 mm / M8	6411119	28,90	●	●						
Ø 20 mm / M8	6411120	28,90	●	●						
Ø 23 mm / M10	6411123	28,90	●	●						
Ø 26 mm / M12	6411126	31,50	●	●						
Ø 32 mm / M16	6411132	31,50	●	●						
Ø 38 mm / M20	6411138	31,50	●	●						
Ø 45 mm / M22	6411145	33,90	●	●						
Set IHG 1200	6411146	275,00	●							
Set IHG 1500	6411147	449,00		●						
<b>3 Ringspule mit einer Windung</b>										
Ø 21 mm	6430205	446,50				●				
Ø 24 mm	6430206	446,50				●				
Ø 27 mm	6430207	446,50				●				
Ø 31 mm	6430208	446,50				●				
Ø 35 mm	6430209	446,50				●				
Ø 38 mm	6430210	446,50				●				
Ø 45 mm	6430212	446,50				●				
Ø 50 mm	6430213	446,50				●				
Ø 55 mm	6430214	446,50				●				
Ø 60 mm	6430215	446,50				●				
Ø 65 mm	6430216	446,50				●				
Ø 80 mm	6430219	446,50				●				
Ø 85 mm	6430220	446,50				●				
Ø 22 mm	6430050	439,00						●		
Ø 28 mm	6430051	439,00						●		
Ø 34 mm	6430052	439,00						●		
Ø 40 mm	6430053	439,00						●		
Ø 47 mm	6430054	439,00						●		
Ø 57 mm	6430055	439,00						●		
Ø 50 mm	6430112	446,50							●	
Ø 55 mm	6430113	446,50							●	
Ø 60 mm	6430114	446,50							●	
Ø 65 mm	6430115	446,50							●	
Ø 70 mm	6430116	446,50							●	
Ø 75 mm	6430117	446,50							●	
Ø 12 mm	6413000	525,00								●
Ø 14 mm	6413001	525,00								●
Ø 16 mm	6413002	525,00								●
Ø 18 mm	6413003	525,00								●
Ø 21 mm	6413004	525,00								●
Ø 24 mm	6413005	525,00								●
Ø 27 mm	6413006	525,00								●
Ø 31 mm	6413007	525,00								●
Ø 35 mm	6413008	525,00								●
Ø 38 mm	6413009	525,00								●
Ø 42 mm	6413010	525,00								●
Ø 45 mm	6413011	525,00								●
Ø 20 mm	6412005	375,00						●		
Ø 25 mm	6412006	375,00						●		
Ø 32 mm	6412011	365,00		●		●				
Ø 38 mm	6412012	365,00		●		●				
Ø 45 mm	6412013	365,00		●		●				

Zubehör	Art.-Nr.	€ zzgl. USt.	IHG 1200	IHG 1500	IHG 3701	IHG 11001	IHG 3700	IHG 10000	IHG 19000	ILG 3700
<b>4 Ringspule mit zwei Windungen</b>										
Ø 21 mm	6430221	446,50				●				
Ø 24 mm	6430222	446,50				●				
Ø 27 mm	6430223	446,50				●				
Ø 31 mm	6430224	446,50				●				
Ø 22 mm	6430070	439,00						●		
Ø 24 mm	6430118	446,50							●	
Ø 27 mm	6430119	446,50							●	
Ø 31 mm	6430120	446,50							●	
Ø 35 mm	6430121	446,50							●	
Ø 38 mm	6430122	446,50							●	
Ø 45 mm	6430123	446,50							●	
Ø 12 mm	6413012	525,00							●	●
Ø 14 mm	6413013	525,00							●	●
Ø 16 mm	6413014	525,00							●	●
<b>5 U-Profilspule</b>										
Ø 21 mm	6430225	446,50				●				
Ø 24 mm	6430226	446,50				●				
Ø 27 mm	6430227	446,50				●				
Ø 12 mm	6413015	525,00								●
Ø 14 mm	6413016	525,00								●
Ø 16 mm	6413017	525,00								●
Ø 18 mm	6413018	525,00								●
Ø 21 mm	6413019	525,00								●
Ø 24 mm	6413020	525,00								●
Ø 27 mm	6413021	525,00								●
Ø 31 mm	6413022	525,00								●
Ø 14 mm	6430080	439,00						●		
<b>6 Fokusserspule Rechteck</b>										
33 × 52 mm	6430203	679,00				●				
52 × 33 mm	6430204	679,00				●				
33 × 52 mm	6430110	619,00							●	
<b>7 Fokusserspule schräg</b>										
6412001	6412001	375,00						●		
<b>8 Fokusserspule seitlich</b>										
6412002	6412002	375,00						●		
<b>9 Fokusserspule gerade</b>										
6412003	6412003	375,00						●		
<b>Fokusserspule Rund</b>										
Ø 25 mm	6430200	679,00				●				
Ø 32 mm	6430201	679,00				●				
Ø 38 mm	6430202	679,00				●				
Ø 32 mm <sup>1)</sup>	6430010	529,00						●		
Ø 38 mm	6430111	619,00							●	
<b>Fokusserspule Rund frontal</b>										
Ø 32 mm <sup>1)</sup>	6430015	529,00						●		
<b>10 Fokus-Spule (0 – 20 mm)</b>										
6411004	6411004	57,90	●	●						
<b>11 Flache Spiral-Spule PAD-Spule</b>										
6411002	6411002	31,50	●	●						
<b>12 Wickelschnur flexible Heizspule, L = 800 mm</b>										
6411003	6411003	48,50	●	●						
<b>13 Keramik-Heizspule flexibel L = 800 mm</b>										
6411005	6411005	72,50	●	●						
<b>14 Heizspule benutzerdefiniert formbar L = 750 mm, Ø = 4 mm</b>										
6411001	6411001	24,50	●	●						
<b>15 Fokusserspule „Car Nut“</b>										
6412010	6412010	365,00				●				
<b>16 Adpater für wassergekühlte Spulen</b>										
6412004	6412004	195,00						●		
<b>Ersatz-Ferritkern für <sup>1)</sup></b>										
6430085	6430085	179,00						●		
<b>16 Griffverlängerung</b>										
6412000	6412000	86,90						●		
<b>17 Fußpedal</b>										
6412009	6412009	229,00						●	●	
6430090	6430090	195,00				●				
6430124	6430124	195,90				●				
<b>18 Fahrwagen</b>										
6412020	6412020	339,00				●		●		●
<b>19 Kühlflüssigkeit 3l</b>										
6412008	6412008	40,90				●		●		●
<b>19 Kühlflüssigkeit 10l</b>										
6430101	6430101	123,90				●		●	●	



# QUALITÄTSARBEIT BRAUCHT QUALITÄTSMASCHINEN



**WPP 50 BPHF TOP**  
Werkstattpresse  
Art.-Nr.: 6320151

ENTDECKEN SIE UNSER GESAMTES MARKENSORTIMENT  
[www.stuermer-maschinen.de](http://www.stuermer-maschinen.de)



**Stürmer Maschinen GmbH**  
Dr.-Robert-Pfleger-Str. 26 | D-96103 Hallstadt  
Tel. (09 51) 96 555 - 0  
[info@stuermer-maschinen.de](mailto:info@stuermer-maschinen.de) | [www.stuermer-maschinen.de](http://www.stuermer-maschinen.de)

**Aircraft Kompressorenbau GmbH**  
Gewerbestraße Ost 6 | A-4921 Hohenzell (Austria)  
Tel. +43 (0) 77 52 - 7 09 29 - 0 | [www.aircraft.at](http://www.aircraft.at)

Angebote für unsere Kunden, die Unternehmer und nicht Verbraucher sind Unsere Angebote aus diesem Prospekt richten sich ausschließlich an Unternehmer, die die angebotene Ware bei uns im Zusammenhang mit ihrer unternehmerischen Tätigkeit kaufen. Dies ist Geschäftsgrundlage für die mit uns geschlossenen Kaufverträge bezüglich, der in diesem Prospekt angebotenen Waren und damit im Zusammenhang stehender weiterer Verträge; ein Vertragsschluss mit Verbrauchern i.S.d. § 13 BGB ist ausdrücklich ausgeschlossen. Die genannten Statt-Preise beziehen sich auf den Listenpreis gemäß dem jeweils aktuell gültigen Marken-Hauptkatalog, abzurufen unter [www.stuermer-maschinen.de/aktuelles/downloads](http://www.stuermer-maschinen.de/aktuelles/downloads). Sämtliche Preise sind unverbindliche Preisempfehlungen, freibleibend in €, zzgl. der gesetzlich gültigen USt, und gegebenenfalls zzgl. Verpackungs-, Versand-, Transport-, Entlade-, Aufbau- und Einweisungskosten. Diese wurden im Prospekt entsprechend gekennzeichnet, ausgewiesen und gelten zzgl. USt. Verkaufspreise der Händler können abweichen. Für Druckfehler, Irrtümer oder fehlerhafte Darstellung wird nicht gehaftet. Technische und optische Änderungen sind vorbehalten Nicht alle Artikel lagermäßig. Beschaffung kurzfristig möglich. Auslieferung erfolgt ausschließlich über den Fachhandel. Informationen zu Umfang, Dauer, Inhalt und Garantiegeber unter [www.stuermer-maschinen.de](http://www.stuermer-maschinen.de) oder anzufordern über Stürmer Maschinen GmbH.

Hier erhalten Sie immer ein gutes Angebot



Das gesamte Prospekt ist urheberrechtlich geschützt. Darüber hinaus melden wir zum Schutz unserer Produkte Marken-, Patent- und Designrechte an. Wir widersetzen uns mit Nachdruck jeder Verletzung unseres geistigen Eigentums, sofern dies im Einzelfall möglich ist.